

Endeavor

NA104

ユーザーズマニュアル

ご使用
の前に

設置
・
準備

1

基本
操作

2

装置の
増設

3

BIOS
設定

4

再
インス
トール

5

困った
ときに

6

付録

Windows Vista

ご使用前に

- ご使用の際は、必ず「マニュアル」をよくお読みの上、正しくお使いください。
- 「マニュアル」は、不明な点をいつでも解決できるように、すぐに取り出して見られる場所に保管してください。

安全にお使いいただくために

このマニュアルおよび製品には、製品を安全に正しくお使いいただき、お客様や他の人々への危害や財産への損害を未然に防止するために絵表示が使われています。

その表示と意味は次のとおりです。内容をよく理解してから本文をお読みください。



 **警告** この表示を無視して、誤った取り扱いをすると、人が死亡または重傷を負う可能性が想定される内容を示しています。

 **注意** この表示を無視して、誤った取り扱いをすると、人が傷害を負う可能性が想定される内容および物的損害のみの発生が想定される内容を示しています。









障害や事故の発生を防止するための禁止事項の内容を表しています。

	製品の取り扱いにおいて、してはいけない行為（禁止行為）を示しています。
---	-------------------------------------

障害や事故の発生を防止するための指示事項の内容を表しています。

	必ず行う事項（指示、行為）を示しています。
	電源プラグをコンセントから必ず抜くことを示しています。



⚠ 警告

	<p>交流100V以外の電源は、使用しないでください。 交流100V以外の電源を使うと、感電・火災の原因となります。</p>
	<p>ぬれた手で電源プラグを抜き差ししないでください。 感電の原因となります。</p>
	<p>雷が鳴りだしたら、電源プラグをさわらないでください。 感電の原因となります。</p>
	<p>電源プラグを取り扱う際は、次の点を守ってください。 取り扱いを誤ると、火災の原因となります。</p> <ul style="list-style-type: none"> ・電源プラグはホコリなどの異物が付着したまま差し込まない。 ・電源プラグは刃の根元まで確実に差し込む。 ・電源プラグを長期間コンセントに差したままにしない。 <p>電源プラグは、定期的にコンセントから抜いて、刃の根元や刃と刃の間を清掃してください。</p>
	<p>電源コードのたこ足配線はしないでください。 発熱し、火災の原因となります。 家庭用電源コンセント（交流100V）から電源を直接取ってください。</p>
	<p>破損した電源コードを使用しないでください。感電・火災の原因となります。 電源コードを取り扱う際は、次の点を守ってください。</p> <ul style="list-style-type: none"> ・電源コードを加工しない。 ・無理に曲げたり、ねじったり、引っぱったりしない。 ・電源コードの上に重いものを載せない。 ・発熱器具の近くに配線しない。 <p>電源コードが破損したら、カスタマーサービスセンターまでご連絡ください。カスタマーサービスセンターへの連絡方法は、『サポート・サービスのご案内』（別冊）をご覧ください。</p>
	<p>本機から異臭や異音がする、発煙するなど、異常状態のまま使用しないでください。 感電・火災のおそれがあります。 すぐに電源を切り、電源プラグをコンセントから抜いて、バッテリーパックを本機から取り外して、カスタマーサービスセンターまでご連絡ください。カスタマーサービスセンターへの連絡方法は、『サポート・サービスのご案内』（別冊）をご覧ください。 お客様による修理は危険ですから絶対にしないでください。</p>
	<p>通風孔など開口部から、本機内部に金属類や燃えやすいものなどを差し込んだり、落としたりしないでください。 感電・火災の原因となります。</p>

⚠ 警告

		<p>バッテリーパックの金属端子を水、コーヒー、ジュースなどの液体でぬらさないでください。</p> <p>感電・火災・火傷の原因となります。</p>
		<p>水などの液体や異物が本機内部に入った場合は、そのまま使用しないでください。</p> <p>感電・火災の原因となります。</p> <p>すぐに電源を切り、電源プラグをコンセントから抜いて、バッテリーパックを本機から取り外して、カスタマーサービスセンターまでご連絡ください。カスタマーサービスセンターへの連絡方法は、『サポート・サービスのご案内』（別冊）をご覧ください。</p>
		<p>本機の分解・改造や、マニュアルで指示されている以外の増設・交換はしないでください。</p> <p>けが・感電・火災の原因となります。</p>
		<p>メモリの増設・交換をするときは、電源プラグをコンセントから抜いて、本機からバッテリーパックを取り外してください。</p> <p>感電や火傷の原因となります。</p>
		<p>バッテリーパックを、指定以外の方法で充電しないでください。</p> <p>発熱や発火、液漏れによる被害の原因となります。</p>
		<p>本体や付属のバッテリーパックなどを火中に入れたり、火気に近づけたり、加熱したり、高温状態で放置したりしないでください。</p> <p>破裂などで火傷の原因となります。</p>
		<p>バッテリーパックの金属端子をショートさせないでください。</p> <p>火傷の原因となります。</p>
		<p>付属のACアダプタやバッテリーパックを、分解・改造しないでください。</p> <p>また、本機には、指定以外のACアダプタやバッテリーパックを使用しないでください。</p> <p>感電や火傷、化学物質による被害の原因となります。</p> <p>当社指定以外のACアダプタやバッテリーパック、または分解・改造したACアダプタやバッテリーパック（当社での修理対応は除く）での本機の使用は、安全性や製品に関する保証ができません。</p>
		<p>小さなお子様の手が届く所にバッテリーパックを保管しないでください。</p> <p>なめたりすると、火傷や化学物質による被害の原因となります。</p>
		<p>バッテリーパックには、落下させる、ぶつける、先の尖ったもので力を加える、強い圧力を加えるなど、強い衝撃を与えないでください。</p> <p>破裂や液漏れにより、火傷や化学物質による被害の原因となります。</p>

警告

	<p>バッテリー駆動時間が極端に短くなった場合は、当社指定の新しいバッテリーパックと交換してください。</p> <p>駆動時間が短くなったバッテリーパックは、内部に使用されている電池の消耗度合いにばらつきが発生している可能性があります。電池の消耗度合いにばらつきがあるバッテリーパックをそのまま使用し続けると、発熱・発火・破裂の原因となります。</p>
 	<p>航空機や病院など、電波の使用を禁止された区域に本機を持ち込むときは、本機の電源を切るかBluetooth機能および無線LAN機能の電波を停止してください。</p> <p>電波が電子機器や医療用電気機器に影響を及ぼす場合があります。</p> <p>また、自動的に電源が入る機能が搭載されている場合は、設定を解除してから、本機の電源を切ってください。</p>
 	<p>医療機関の屋内でBluetooth機能および無線LANを使用するときは、次のことを守ってください。</p> <ul style="list-style-type: none">・手術室・集中治療室（ICU）・冠動脈疾患監視室（CCU）には、本機を持ち込まない。・病棟内では、本機の電源を切るか電波を停止する。・病棟以外の場所でも、付近に医療用電気機器がある場合は、本機の電源を切るか電波を停止する。・医療機関が個々に使用禁止、持ち込み禁止などの場所を定めている場合は、その医療機関の指示に従う。・自動的に電源が入る機能が搭載されている場合は、設定を解除してから、本機の電源を切る。
 	<p>植込み型心臓ペースメーカーおよび植込み型除細動器を装着している場合、Bluetooth機能および無線LAN機能を使用するときは、装着部と本機の間を22cm以上離してください。</p> <p>電波が、植込み型心臓ペースメーカーおよび植込み型除細動器の作動に影響を及ぼす場合があります。</p> <p>満員電車など、付近に心臓ペースメーカーを装着している人がいる可能性がある場所では、本機の電源を切るか電波を停止してください。</p>
 	<p>Bluetooth機能および無線LAN機能は、自動ドア、火災報知器などの自動制御機器の近くで使用しないでください。</p> <p>電波が影響を及ぼし、誤動作による事故の原因となるおそれがあります。</p>

⚠ 注意

		<p>小さなお子様の手の届く所に設置、保管しないでください。 落ちたり、倒れたりして、けがをする危険があります。</p>
		<p>不安定な場所（ぐらついた台の上や傾いた所など）に置かないでください。 落ちたり、倒れたりして、けがをする危険があります。</p>
		<p>湿気やホコリの多い所に置かないでください。 感電・火災の危険があります。</p>
		<p>起動状態で本機の通風孔をふさがしないでください。 起動状態で通風孔をふさぐと、内部に熱がこもって本機が熱くなり、火傷や火災の原因となります。次の点を守ってください。</p> <ul style="list-style-type: none"> ・じゅうたんや布団の上へのせない。 ・毛布やテーブルクロスのような布をかけない。 ・キャリングケースやバッグなどに入れない。
		<p>各種コード（ケーブル）は、マニュアルで指示されている以外の配線をしないでください。 配線を誤ると、火災の危険があります。</p>
		<p>FAXモデムを次の回線に接続しないでください。発熱して火災の原因となります。</p> <ul style="list-style-type: none"> ・構内交換機（PBX） ・2線式でない回線（ホームテレホンやビジネスホンなど） ・ISDN対応公衆電話のデジタル側ジャック
		<p>ヘッドフォンやスピーカは、ボリュームを最小に調節してから接続し、接続後に音量を調節してください。 ボリュームの調節が大きくなっていると、思わぬ大音量により聴覚障害の原因となります。</p>
		<p>パームレストやキーボードに長時間手を置かないでください。 パームレストやキーボードが熱くなることがあり、低温火傷のおそれがあります。</p>
		<p>ひざの上で長時間使用しないでください。 本機底面が熱くなり、低温火傷の原因となります。</p>
		<p>付属のACアダプタやバッテリーパックは、本機以外には使用しないでください。 火傷・火災の危険があります。</p>

⚠ 注意

	<p>破損したACアダプタやバッテリーパックを使用しないでください。 火傷・火災の危険があります。</p> <p>万一、本機の落下などで強い振動や衝撃が加わり、バッテリーパックが破損したり、変形したりした場合は、本機の電源を切り、電源プラグをコンセントから抜いて、本機からバッテリーパックを取り外してください。</p> <p>そのまま使用を続けると、発熱・発火・破裂のおそれがあります。</p>
	<p>ACアダプタを毛布や布団で覆わないでください。 火傷・火災の危険があります。</p>
	<p>ACアダプタの温度の高い部分に、長時間直接接触しないでください。 低温火傷の原因となります。</p>
	<p>メモリの増設・交換は、本機の内部が高温になっているときには行わないでください。 火傷の危険があります。</p> <p>作業は、電源を切って10分以上待ち、本機の内部が十分冷めてから行ってください。</p>
	<p>液晶ディスプレイが破損して、内部の液体が漏れた場合は、液体をなめたり、触ったりしないでください。 火傷や化学物質による被害の原因となります。</p> <p>万一、液体が皮膚に付着したり、目に入ったりした場合は流水で十分に洗い、医師に相談してください。</p>
	<p>光ディスクドライブで、ひび割れや変形補修したメディアは使用しないでください。 内部で飛び散って故障したり、メディア取り出し時にけがをしたりする危険があります。</p>
	<p>長時間または不自然な姿勢でのコンピュータ操作は避けてください。 肩こり、腰痛、目の疲れ、腱鞘炎などの原因となります。</p>
	<p>本機を移動する場合は、電源を切り、本機からすべての配線を取り外してください。</p>
	<p>連休や旅行などで本機を長期間使用しないときは、安全のため、電源プラグをコンセントから抜いて、本機からバッテリーパックを取り外してください。</p>
	<p>本機を廃棄する場合は、法律に従って正しく処理してください。 液晶ディスプレイに使用している蛍光管（バックライト）には、水銀が含まれています。</p>

製品保護上の注意

▶使用・保管時の注意

コンピュータ（本機）は精密な機械です。次の注意事項を確認して正しく取り扱いってください。取り扱いを誤ると、故障や誤動作の原因となります。

特に指定のない限り、注意事項は、本体およびACアダプタやバッテリーパックなどの同梱品に適用されます。

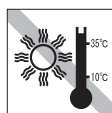

温度が高すぎる所や、低すぎる所には置かないでください。また、急激な温度変化も避けてください。故障、誤動作の原因となります。適切な温度の目安は10°C～35°Cです。

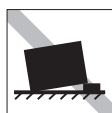

不安定な所には設置しないでください。落下したり、振動したり、倒れたりすると、本機が壊れ、故障することがあります。



LCD画面の表面を先の尖ったもので引っかいたり、無理な力を加えたりしないでください。LCD画面の表面はアクリル製ですので、キズが付いたり、割れたりすることがあります。



直射日光の当たる所や、発熱器具（暖房器具や調理用器具など）の近くなど、高温・多湿となる所には置かないでください。故障、誤動作の原因となります。また、直射日光などの紫外線は、変色の原因となります。



本機の汚れを取るときは、ベンジン、シンナーなどの溶剤を使わないでください。変色や変形の可能性があります。柔らかい布に中性洗剤を適度に染み込ませて、軽く拭き取ってください。



テレビやラジオ、磁石など、磁界を発生するものの近くに置かないでください。誤動作やデータ破損の原因となります。逆に、本機の影響でテレビやラジオに雑音が入ることもあります。

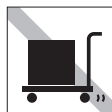

本機を梱包しない状態で、遠隔地への輸送や保管をしないでください。衝撃や振動、ホコリなどから本機を守るため、専用の梱包箱に入れてください。



電源コードが抜けやすい所（コードに足が引っかかりやすい所や、コードの長さがぎざぎざの所など）に本機を置かないでください。バッテリーパックの状態により、電源コードが抜けると、それまでの作業データがメモリ上から消えることがあります。



本機を長期間使わないときは、バッテリーパックを本機に装着したままにしないでください。液漏れを起こすことがあります。



ホコリの多い所には置かないでください。故障、誤動作の原因となります。



本機の上に重い物を載せたり、強く押さえ付けたりしないでください。LCDやバックライトが破損したり、表示異常となることがあります。



アクセスランプ点灯・点滅中は、本機の電源を切ったり、再起動したりしないでください。



ほかの機械の振動が伝わる所など、振動しやすい場所には置かないでください。故障、誤動作の原因となります。



本機を落としたり、ぶつけたりして、衝撃を与えないでください。持ち運ぶときは、電源を切り、バッグに入れるなどして衝撃から守るようにしてください。



ACアダプタはコードを持って抜き差ししないでください。コードの断線や接触不良の原因となります。



ACアダプタの上に乗ったり、踏みつけたり、重い物を載せるなどして、ケースを破損しないでください。



本機のLCDユニット（液晶ディスプレイ部）を開けた状態で、LCDユニットを持って移動しないでください。

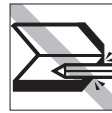

キーボードの上などに、物（ボールペンなど）をはさんだまま、LCDユニット（液晶ディスプレイ部）を閉じないでください。

▶記録メディア

記録メディアは、次の注意事項を確認して正しく取り扱ってください。取り扱いを誤ると、記録メディアに収録されているデータが破損するおそれがあります。

<記録メディアの種類>

FD

FD

CD

光ディスクメディア

MC

メモ리카ード

記録メディアの種類を指定していない注意事項は、すべての記録メディアに適用されます。



直射日光が当たる所、発熱器具の近くなど、高温・多湿となる場所には置かないでください。



アクセスランプ点灯・点滅中は、記録メディアを取り出したり、本機の電源を切ったり、再起動したりしないでください。



上に物を載せないでください。

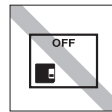

使用後は、本機にセットしたままにしたり、ケースに入れずに放置したりしないでください。



キズを付けないでください。



ゴミやホコリの多い所では、使用したり保管したりしないでください。



クリップで挟む、折り曲げるなど、無理な力をかけないでください。



アクセスカバーを開けたり、磁性面あるいは金属端子に触れたりしないでください。

FD MC



磁性面や金属端子にホコリや水を付けないでください。シンナーやアルコールなどの溶剤を近づけないでください。

FD MC

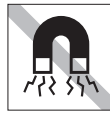

テレビやラジオ、磁石など、磁界を発生するものに近づけないでください。

FD MC



何度も読み書きしたFDは使わないでください。

磨耗したFDを使うと、読み書きでエラーが生じることがあります。

FD



信号面（文字などが印刷されていない面）に触れないでください。

CD



レコードやレンズ用のクリーナーなどは使わないでください。クリーニングするときは、CD専用クリーナーを使ってください。

CD



信号面（文字などが印刷されていない面）に文字などを書き込まないでください。

CD



光ディスクドライブのデータ読み取りレンズをクリーニングするCDは使わないでください。

CD



レコードのように回転させて拭かないでください。

内側から外側に向かって拭いてください。

CD



シールを貼らないでください。

CD

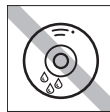

温度差の激しい場所に置かないでください。結露する場合があります。

CD

無線LAN使用時における セキュリティに関する注意 (無線LAN搭載時のみ)

お客様の権利（プライバシー保護）に関する重要な事項です。無線LANを使用する前に、必ずお読みください。

無線LANでは、LANケーブルを使用する代わりに、電波を利用してパソコンなどと無線LANアクセスポイント間で情報のやり取りを行うため、電波の届く範囲であれば自由にLAN接続が可能であるという利点があります。

その反面、電波はある範囲内であれば障害物（壁など）を越えてすべての場所に届くため、セキュリティに関する設定を行っていない場合、以下のような問題が発生する可能性があります。

● 通信内容を盗み見られる

悪意ある第三者が、電波を故意に傍受し、

- ・ ID やパスワードまたはクレジットカード番号などの個人情報
- ・ メールの内容

などの通信内容を盗み見られる可能性があります。

● 不正に侵入される

悪意ある第三者が、無断で個人や会社内のネットワークへアクセスし、

- ・ 個人情報や機密情報を取り出す（情報漏洩）
- ・ 特定の人物になりすまして通信し、不正な情報を流す（なりすまし）
- ・ 傍受した通信内容を書き換えて発信する（改ざん）
- ・ コンピュータウイルスなどを流しデータやシステムを破壊する（破壊）

などの行為をされてしまう可能性があります。

本来、無線LANや無線LANアクセスポイントは、これらの問題に対応するためのセキュリティの仕組みを持っていますので、無線LAN製品のセキュリティに関する設定を行って製品を使用することで、その問題が発生する可能性は少なくなります。

無線LAN機器は、購入直後の状態においては、セキュリティに関する設定が施されていない場合があります。

したがって、お客様がセキュリティ問題発生の可能性を少なくするためには、無線LANや無線LANアクセスポイントをご使用になる前に、必ず無線LAN機器のセキュリティに関するすべての設定をマニュアルに従って行ってください。

なお、無線LANの仕様上、特殊な方法によりセキュリティ設定が破られることもあり得ますので、ご理解の上、ご使用ください。

※セキュリティ対策を施さず、あるいは、無線LANの仕様上やむを得ない事情によりセキュリティの問題が発生してしまった場合、当社は、これによって生じた損害に対する責任を負いかねます。

セキュリティの設定などについて、お客様ご自身で対処できない場合には、『サポート・サービスのご案内』をご覧になり、テクニカルセンターまでお問い合わせください。

当社では、お客様がセキュリティの設定を行わないで使用した場合の問題を十分理解した上で、お客様自身の判断と責任においてセキュリティに関する設定を行い、製品を使用することをおすすめします。

目次

製品保護上の注意	8
使用・保管時の注意	8
記録メディア	9
無線LAN使用時における セキュリティに関する注意（無線LAN搭載時のみ） ...	11

はじめに

マニュアル中の表記について	18
本製品の仕様とカスタマイズについて	22

使い始めるまでの準備

ご使用の前に	24
コンピュータを使い始めるまでの手順	24
ご使用前の確認事項	25
本機でできること	26
添付されているソフトウェア	27
各部の名称と働き	30
正面	30
左側面	32
右側面・背面	33
底面	34
コンピュータの設置	35
電源の入れ方とWindowsのセットアップ	41
Windowsが使用できるようになるまでの作業 ...	41
電源を入れる前に	41
電源の入れ方とWindowsの起動	43
Windowsのセットアップ	44
初期設定ツール	46
セットアップ完了後の作業	48
Windows使用時の確認事項	49
Windows Vistaの使用法	49
音量の調節	50
インフォメーションメニューを使う	50
Windowsの修復	52
復元ポイントを作成する	52
セキュリティ対策を行う	52
画面が消えたときは（省電力機能）	52
コントロールパネルの表示	53
フォルダメニューの表示	54
ユーザーアカウントを作る	54
ユーザーアカウント制御画面	55
本機の終了方法	56
通常の終了（スリープ）	57
電源を切る（シャットダウン）	58

再起動	59
ハングアップしたときは	60

コンピュータの基本操作

ACアダプタ/バッテリーパックを使う	62
使用時の注意	63
バッテリーの使用可能時間	65
バッテリーの充電	65
バッテリー残量の確認	66
バッテリー残量が少なくなったら	67
バッテリー残量が正しく表示されないときは	69
バッテリーの交換	70
バッテリーの寿命を延ばすには	72
バッテリー保管上の注意	72
使用済みバッテリーの取り扱い	73
タッチパッドを使う	74
タッチパッドの操作	74
タッチパッド機能をOFFにする	76
タッチパッドユーティリティを使う	77
USBマウス（オプション）の接続	77
キーボードを使う	78
キーの種類と役割	78
文字を入力するには	79
日本語を入力するには	79
数値やアルファベットの入力	80
Fnキーと組み合わせるキー	81
入力キーの機能の入れ替え	82
HDDを使う	83
データのバックアップ	83
購入時のHDD領域について	83
HDDを分割して使用する	84
HDDの暗号化	85
光ディスクドライブを使う	86
ドライブの機能と使える光ディスクメディア ...	86
光ディスクメディアのセットと取り出し	87
強制的な光ディスクメディアの取り出し	89
光ディスクドライブのON/OFF	90
CDメディアの読み込み・再生	91
DVDメディアの読み込み・再生	91
光ディスクメディアへの書き込み	92
Nero 8 Essentialsの使い方	93
USB機器を使う	94
USB機器の接続と取り外し	94
PCカードを使う	96
PCカードのセットと取り外し	97

メモリカードを使う	100	接続するまでの流れ	153
本機で使用できるメモリカード	100	接続方法の選択とプロバイダとの契約	153
メモリカードのセットと取り外し	101	インターネットに接続する	154
Bluetooth機能を使う（オプション）	104	インターネットを使う上での注意	155
Bluetooth機能をお使いの前に	105	インターネットや電子メールを利用する	155
Bluetooth機能のON/OFF方法	108	インターネットを使用する際のセキュリティ対策	158
Bluetooth対応の周辺機器を使用する	109	Windows Update	158
コンピュータ同士でBluetooth通信する	111	セキュリティソフトウェア	159
画面表示をする	113	ファイアウォール	160
LCDユニットの仕様	113	Windows Defender	162
LCDユニットの調節	114	フィッシング詐欺検出機能	162
表示できる解像度と表示色	115	Webフィルタリングソフトウェア	163
外付けディスプレイに表示する	117	FAXモデムを使う	166
ディスプレイの接続	117	お使いになる前に	166
画面表示の種類	118	ダイヤル情報の設定	168
画面表示を切り替えるには	119	手動でダイヤルアップ接続を設定する	168
外付けディスプレイで表示できる		接続に関する詳細設定	170
解像度と表示色	122	電源設定を行う（省電力機能を使う）	172
サウンド機能を使う	123	電源プランの設定	172
マイクなどの接続	124	本機を省電力状態にする	173
音声の再生・録音	125	省電力状態に移行する方法	175
サウンドユーティリティを使う	125	電源管理ツールを使う	177
指紋認証機能を使う	127	そのほかの機能	178
指紋認証ユーティリティの概要	127	IEEE1394コネクタ	178
指紋センサー	128	SpeedStep（スピードステップ）機能	178
指紋認証機能を使用するまでの流れ	129	セキュリティロックスロット	179
指紋の登録	130		
指紋認証機能を使用する	132		
各種設定をする	132		
ネットワーク（有線LAN）を使う	135		
ネットワークの構築	135		
インターネットへの接続	135		
WakeUp On LAN	136		
リモートブート	137		
ネットワーク切替えツールを使う	137		
無線LANを使う（オプション）	140		
対応規格	140		
無線LANの概要	140		
無線LAN機能使用時の注意	142		
無線LAN機能のON/OFF方法	144		
無線LAN接続の設定をする	145		
無線LANを使う	149		
インターネット接続の設定	149		
強固なセキュリティ設定をする	149		
複数の無線LAN環境を登録する	152		
インターネットに接続するには	153		

システムの拡張

拡張できる装置	182
メモリの装着	183
メモリの仕様	183
作業時の注意	183
メモリの増設・交換	184
メモリの増設・交換後の作業	187
外付け可能な周辺機器	188

BIOSの設定

BIOSの設定を始める前に	190
BIOS Setupユーティリティの操作	191
BIOS Setupユーティリティの起動	191
BIOS Setupユーティリティの操作	192
BIOS Setupユーティリティの終了	195
設定値を元に戻す	196
パスワードを設定する	197

日付と時刻を設定する	200
BIOS Setupユーティリティの設定項目	201
Mainメニュー画面	201
Advancedメニュー画面	202
Securityメニュー画面	203
TPM Stateメニュー画面	205
Powerメニュー画面	205
Bootメニュー画面	206
Exitメニュー画面	206
BIOS Setup ユーティリティの設定値 ...	207

ソフトウェアの再インストール

再インストールする前に必ずお読みください ...	210
再インストールが必要な場合	210
重要事項	210
ソフトウェアの再インストールを行う	212
必要なメディア	212
再インストールの概要	212
インストールの順番	213
インストール作業における確認事項	214
Windowsのインストール	216
Windows Vistaをインストールする ...	217
リカバリツールのインストール	221
本体ドライバのインストール	221
Adobe Readerのインストール	223
セキュリティソフトウェアのインストール ...	224
Webフィルタリングソフトウェアのインストール ...	224
マニュアルびゅうのインストール	225
Nero 8 Essentialsのインストール	226
WinDVDのインストール	226
Bluetoothドライバのインストール	227
JWord Pluginのインストール	228
gooスティックのインストール	228
マカフィー SiteAdvisor Plus 30日版の インストール	229
その他のインストール	230
再インストール後の作業	231

こんなときは

トラブルが発生したら	234
困ったときに	235

コンピュータ本体の不具合（起動時） ...	236
コンピュータ本体の不具合	242
メモリの不具合	246
記憶装置の不具合	247
入力装置の不具合	251
表示装置の不具合	253
サウンドの不具合	254
ソフトウェアの不具合	254
FAXモデムの不具合	257
システム診断ツールを使う	260
システム診断を実行する	260
トラブル時に役立つ機能	261
セーフモードでの起動	261
システムの復元	261
Windows回復環境 (Windows RE) を使う ...	263
警告メッセージ	266

付録

お手入れ	268
本機のお手入れ	268
データのバックアップ	269
バックアップ方法	269
バックアップCDの作成	270
バックアップCDの作成方法	270
バックアップCDからインストールを行うには ...	271
電子マニュアルのダウンロード	272
ダウンロードできるそのほかのデータ	272
セキュリティチップ (TPM) によるデータの暗号化	273
HDD領域 (ドライブ) の分割・変更・作成	275
HDD領域を分割して使用する (概要)	275
Cドライブを分割・変更する	276
Cドライブ以外のドライブを作成・変更する ...	279
Cドライブ以外のドライブを削除する	282
バックアップ電池	283
BIOS設定情報の保持	283
BIOS設定内容が変わってしまった場合は	283
ATコマンドの使用	284
コンピュータを廃棄するときは	285
HDDのデータを消去する	285
機能仕様一覧	287
索引	289

はじめに

本機を使い始める前に知っておいていただきたい事項について説明します。

「マニュアル中の表記について」	18
「本製品の仕様とカスタマイズについて」	22

マニュアル中の表記について

本書では次のような記号を使用しています。

安全に関する記号



この表示を無視して、誤った取り扱いをすると、人が死亡または重傷を負う可能性が想定される内容を示しています。



この表示を無視して、誤った取り扱いをすると、人が傷害を負う可能性が想定される内容および物的損害のみの発生が想定される内容を示しています。

一般情報に関する記号



制限事項です。
機能または操作上の制限事項を記載しています。



参考事項です。
覚えておくと便利なことを記載しています。



本書とは別のマニュアルを示します。
例) 『梱包品の確認』: 本機に添付の『梱包品の確認』を示します。



参照先を示します。



1 2



操作手順です。
ある目的の作業を行うために、番号に従って操作します。



 で困んだマークはキーボード上のキーを表します。



 はEnterキーを表します。また、 は $N_{み}$ のことです。このように必要な部分のみを記載しているため、キートップに印字された文字とは異なる場合があります。

+の前のキーを押したまま+の後のキーを押します。
この例では、 を押したまま  を押します。

名称の表記

本書では、本機で使用する製品の名称を次のように表記しています。

HDD	ハードディスクドライブ
FD	フロッピーディスク
FDD	フロッピーディスクドライブ
光ディスクメディア	CDメディア、DVDメディア
光ディスクドライブ	光ディスクメディアを使用するためのドライブの総称
メモリカード	メモリースティック、マルチメディアカード、SDメモリーカードの総称

オペレーティングシステム（OS）に関する記述

本書では、オペレーティングシステム（OS）の名称を次のように略して表記します。

Windows Vista	Windows Vista® Ultimate Windows Vista® Business Windows Vista® Home Premium Windows Vista® Home Basic
---------------	--

HDD容量の記述

本書では、HDD容量を1GB（ギガバイト）＝1000MBとして記載しています。

メモリ容量の記述

本書では、メモリ容量を1GB（ギガバイト）＝1024MBとして記載しています。

Windows Vistaの画面表示に関する記載方法

デスクトップ画面

本書では、Windows Vistaの画面に表示される各箇所の名称を次のように記載します。

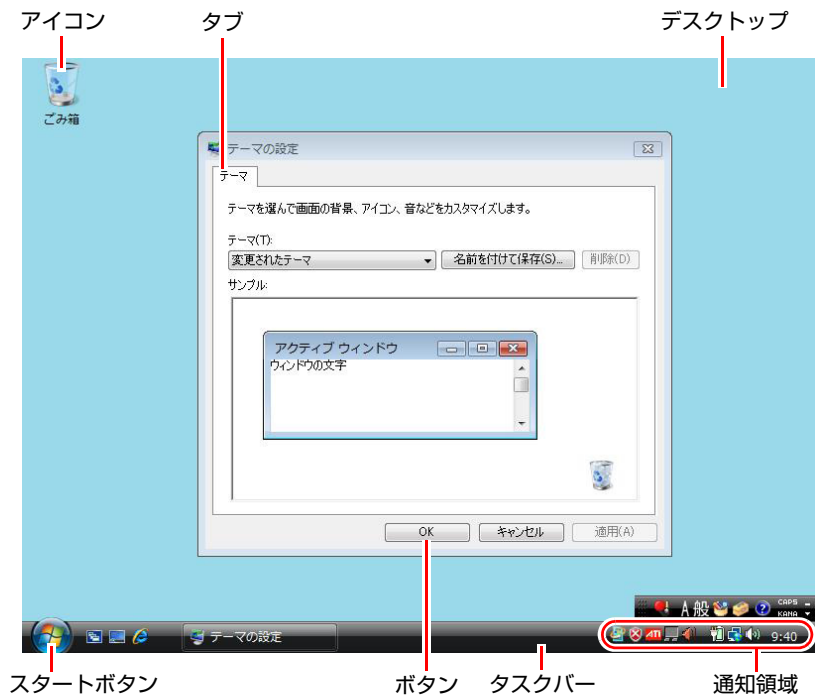

ボタン

ボタンは [] で囲んで記載します。

例)  : [OK]

スタートメニュー

[スタート] を押すと表示されるスタートメニューのボタン類は、次のように記載します。



画面操作

本書では、Windows Vistaの画面上で行う操作手順を次のように記載します。

● 記載例

[スタート] – [すべてのプログラム] – 「Internet Explorer」をクリックします。

● 実際の操作

(1) [スタート] をクリックします。

(2) 表示されたメニューから「すべてのプログラム」をクリックします。

(3) 表示されたメニューから「Internet Explorer」をクリックします。

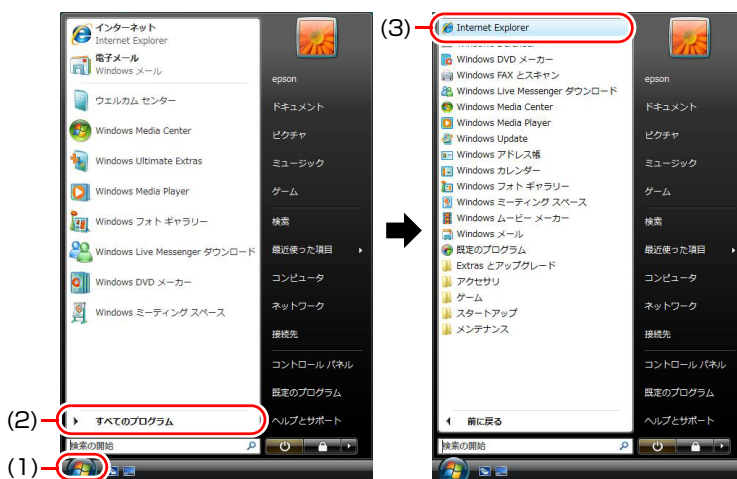

<表示される項目は、システム構成によって異なります>

本製品の仕様とカスタマイズについて

本製品は、ご購入時にお客様が選択されたオプションによって、仕様がカスタマイズされています。CPUの種類・メモリ容量・光ディスクドライブなど、選択した仕様にあわせて、お客様オリジナルのコンピュータとして組み立て、納品されています。

仕様によって必要なマニュアルについて

本製品の操作に必要なマニュアルは、お客様が選択された仕様によって、『ユーザーズマニュアル』（本書）とは別に添付されている場合があります。

お使いになる仕様によって必要となるマニュアルは、下記のとおり別冊や電子マニュアルなどの形式で添付されています。ご確認ください。

- 本製品に同梱されている別冊マニュアル
- CD-ROMなどに登録されている電子マニュアル（PDFファイルなど）
- コンピュータに登録されている電子マニュアル（「マニュアルびゅーわ」から閲覧）

第1章 使い始めるまでの準備

本機の接続方法、電源の入れ方や切り方、Windowsのセットアップについて説明します。

「ご使用前に」	24
「本機でできること」	26
「添付されているソフトウェア」	27
「各部の名称と働き」	30
「コンピュータの設置」	35
「電源の入れ方とWindowsのセットアップ」	41
「Windows使用時の確認事項」	49
「本機の終了方法」	56

ご使用前に

▶コンピュータを使い始めるまでの手順









購入後にはじめて本機を使用する場合は、次の手順で作業を行ってください。

梱包品に不足や不良がないかを確認する

 『梱包品の確認』(別冊)



本機を使用する前に必要な情報を確認する

-  p.2 「安全にお使いいただくために」
-  p.8 「製品保護上の注意」
-  p.18 「マニュアル中の表記について」
-  p.22 「本製品の仕様とカスタマイズについて」
-  p.24 「ご使用前に」
-  p.26 「本機でできること」
-  p.27 「添付されているソフトウェア」
-  p.30 「各部の名称と働き」



コンピュータを設置し、各機器の接続を行う

 p.35 「コンピュータの設置」



電源を入れ、Windowsをセットアップする

 p.41 「電源の入れ方とWindowsのセットアップ」



使用開始！

▶ご使用前の確認事項

貼付ラベルの確認

本機の底面には、製品情報が記載された次のラベルが貼られています。本機をご使用前に、ラベルが貼られていることを確認してください。ラベルは絶対にはがさないでください。

- お問い合わせ情報シール

お問い合わせ情報シールには、型番や製造番号が記載されています。当社にサポート・サービスに関するお問い合わせをいただく際には、これらの番号が必要です。

お問い合わせ情報シールに記載されている製造番号は、『サポート・サービスのご案内』（別冊）の表紙に書き写しておいてください。

- COAラベル

COAラベル（Certificate of Authenticityラベル）は、正規のWindows商品を購入されたことを証明するラベルです。

万一、COAラベルを紛失された場合、再発行はできません。

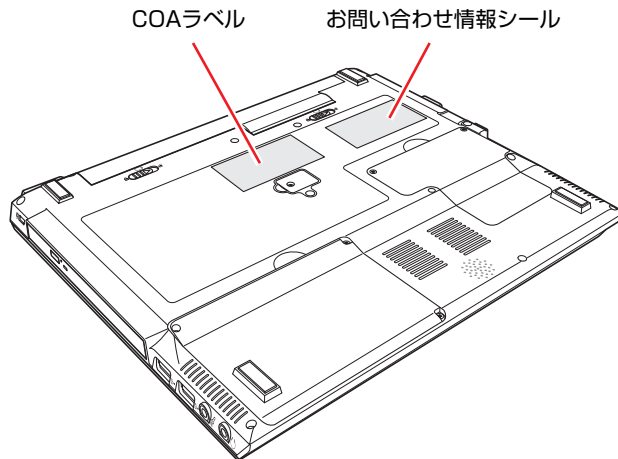

サポート・サービスのご案内

『サポート・サービスのご案内』には、当社のサポートやサービスの内容が詳しく記載されています。

困ったときや、万一の場合に備えてお読みいただくことをおすすめします。

本機でできること

本機は、12.1型TFT XGA液晶ディスプレイを搭載したB5サイズのノート型モバイルコンピュータです。本機では、主に次のようなことができます。



ネットワークに接続する
インターネットやメールを利用する

 p.135  p.155

光ディスクを再生する
光ディスクにデータを保存する
(オプション)

 p.86

無線LANを使う (オプション)

 p.140

USB機器やIEEE 1394機器を
接続して使う

 p.94  p.178

FAXモデムで通信する

 p.166

PCカードやメモ리카ード (メモリス
ティックなど) を使う

 p.96  p.100

Bluetooth機器を使う (オプション)

 p.104

音声の入力・出力をする

 p.123

画面表示を調節する
外付けディスプレイに表示する

 p.113  p.117

指紋認証機能を使う

 p.127

省電力機能を使う

 p.172



メモリを増設・交換する

 p.183

添付されているソフトウェア





購入時、本機にインストールされているソフトウェアと、購入後、必要に応じてインストールするソフトウェアは次のとおりです。

表中記号の見方

	ソフトウェアは添付のDVDまたはCDに収録されています。
	ソフトウェアはHDDの「消去禁止領域」に収録されています。この領域を削除すると再インストールができなくなります。「消去禁止領域」は、絶対に削除しないでください。  p.84 「消去禁止領域とは」

本機にインストールされているソフトウェア

購入時、次のソフトウェアは、本機にインストールされています。

本機にインストールされているソフトウェア	ソフトウェアの収録場所
<ul style="list-style-type: none"> ● Windows Vista 本機の実行システム (OS) です。 	 Windows VistaリカバリDVD
<ul style="list-style-type: none"> ● リカバリツール HDDの消去禁止領域に収録されている本体ドライバやソフトウェアを再インストールするためのプログラムです。 	 リカバリツールCD
<ul style="list-style-type: none"> ● チップセットドライバ メインボード上のデバイスを使用するためのドライバです。 ● ビデオドライバ Windowsを高解像度・多色で表示するためのドライバです。 ● サウンドドライバ 音を鳴らしたり、録音するためのドライバです。 ● タッチパッドドライバ タッチパッドを使用するためのドライバです。 ● メモリカードドライバ メモリカードスロットを使用するためのドライバです。 ● FAXモデムドライバ FAXモデム機能を使用するためのドライバです。 ● インスタントキードライバ  と組み合わせて実行する機能キーを使用するためのドライバです。 ● ネットワークドライバ ネットワーク機能 (有線LAN) を使用するためのドライバです。 ● ネットワーク切替えツール V2 ネットワークの設定を切り替えるためのユーティリティです。 ● 指紋認証ドライバ 指紋認証機能を使用するためのドライバです。 	 消去禁止領域

本機にインストールされているソフトウェア	ソフトウェアの収録場所
<ul style="list-style-type: none"> ● Java2 Runtime Environment Javaアプリケーションを実行するためのソフトウェアです。 	 消去禁止領域
<ul style="list-style-type: none"> ● インフォメーションメニュー 本機に添付のマニュアルやサポートページを閲覧するためのユーティリティです。 	
<ul style="list-style-type: none"> ● Adobe Reader PDF (Portable Document Format) 形式のファイルを表示したり、印刷したりするためのソフトウェアです。 	
<ul style="list-style-type: none"> ● マニュアルびゅう 本機に添付されているマニュアルやお知らせを見るためのソフトウェアです。 	
<ul style="list-style-type: none"> ● Bluetoothドライバ (Bluetooth搭載時のみ) Bluetooth機器を使用するためのドライバです。設定を行うためのユーティリティ「BlueSoleil」も含まれます。 	
<ul style="list-style-type: none"> ● Nero 8 Essentials (書き込み機能のある光ディスクドライブ搭載時のみ) 光ディスクメディアに書き込みを行うためのソフトウェアです。 	
<ul style="list-style-type: none"> ● WinDVD (DVD再生機能のある光ディスクドライブ搭載時のみ) DVD VIDEOを再生するためのソフトウェアです。 	

必要に応じてインストールするソフトウェア

次のソフトウェアは、購入時、本機にインストールされていません。Windowsのセットアップ後に必要に応じてインストールしてください。

 p.46 「初期設定ツール」

本機にインストールされていないソフトウェア	ソフトウェアの収録場所
<ul style="list-style-type: none"> ● Norton Internet Security 90日版 ウイルス駆除機能、不正アクセス防止機能、フィッシング詐欺対策機能などを備えたセキュリティソフトウェアです。 	 消去禁止領域
<ul style="list-style-type: none"> ● i-フィルター 4 30日版 インターネット上の有害な Web ページへのアクセスを防止するWebフィルタリングソフトウェアです。 	
<ul style="list-style-type: none"> ● マカフィー SiteAdvisor Plus 30日版 Webサイトの安全性評価を表示し、危険なサイトへのアクセスを防ぐWebセーフティツールです。 	
<ul style="list-style-type: none"> ● セキュリティチップユーティリティ セキュリティチップ (TPM) の設定を行うためのユーティリティです。 	
<ul style="list-style-type: none"> ● 指紋認証ユーティリティ 指紋認証機能の設定を行うためのユーティリティです。 	
<ul style="list-style-type: none"> ● 電源管理ツール Windowsの電源設定と連動して本機の電源状態を管理し、省電力を実行するためのソフトウェアです。 	

本機にインストールされていないソフトウェア	ソフトウェアの収録場所
<ul style="list-style-type: none"> ● JWord Plugin Internet Explorerのアドレスバーから、日本語でインターネットを検索するためのソフトウェアです。 	 消去禁止領域
<ul style="list-style-type: none"> ● gooスティック Internet Explorerのツールバーに、検索サービス「goo」の検索ボックスを追加するためのソフトウェアです。 	

その他のソフトウェア

次のソフトウェアは、CDから起動して実行します。インストールは必要ありません。

 p.260 「システム診断ツールを使う」

その他のソフトウェア	ソフトウェアの収録場所
<ul style="list-style-type: none"> ● システム診断ツール コンピュータの調子が悪いときにシステム診断を行うためのツールです。HDD内のデータを消去することもできます。 	 リカバリツールCD

参考

消去禁止領域に収録されているソフトウェアのバックアップ

書き込み機能のある光ディスクドライブを搭載している場合、HDDの「消去禁止領域」に収録されているソフトウェアを、CDにバックアップすることができます。

 p.270 「バックアップCDの作成」

各部の名称と働き

▶正面

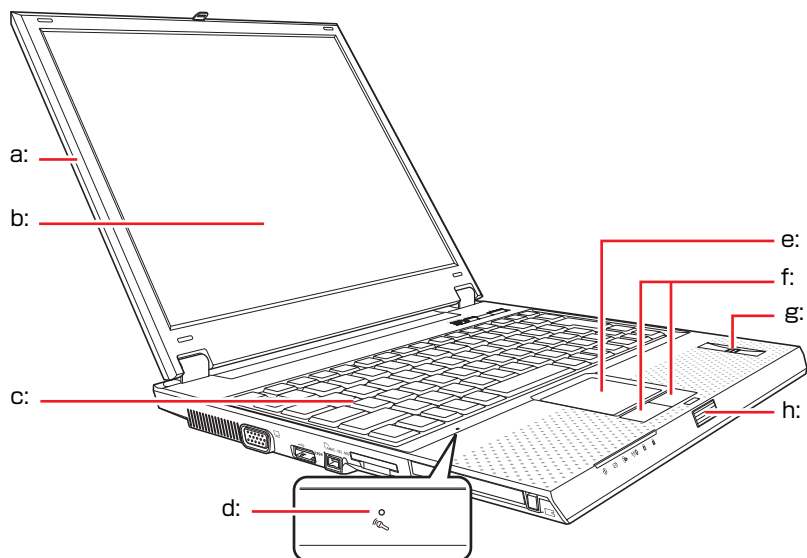

a: LCDユニット

LCD画面を含めたカバー部分です。

b: LCD画面

入力した文字や、作業内容を表示します。

c: キーボード

文字の入力やソフトウェアの操作などを行います。

d: 内蔵マイク 🎤

音声を本機に取り込みます。

e: タッチパッド

パッド面を指で触れて動かすことにより、画面上のポインタを操作します。

f: クリックボタン

マウスの左右ボタンに相当します。

g: 指紋センサー

指紋認証機能使用時に、指紋を読み取ります。

h: LCDラッチ

LCDユニットを開くときに押します。

ボタン/スイッチ/ステータス表示ランプ

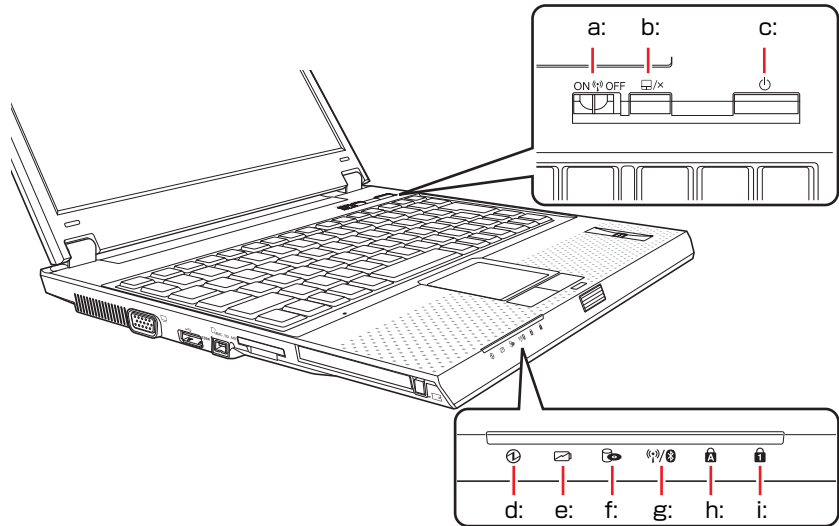

a: 無線LANスイッチ (Wi-Fi)

<無線LAN搭載時のみ機能>

無線LANのON/OFFを切り替えます。

b: タッチパッドボタン (touchpad icon)

タッチパッド機能のON/OFFを切り替えます。

c: 電源スイッチ (power icon)

本機の電源の入切を行います。また、スリープ状態や休止状態からの復帰にも使用します。

d: 電源ランプ (power icon)

本機の電源状態を示します。
 緑点灯：通常の状態
 緑点滅：スリープ状態
 消 灯：電源切断時または休止状態

e: バッテリー充電ランプ (battery icon)

バッテリーの充電状態を示します。
 オレンジ点灯：充電中
 オレンジ点滅：バッテリー残量少
 消 灯：満充電または電源切断時

f: アクセスランプ (HDD icon)

HDD、光ディスクドライブへのアクセス中に点灯・点滅します。

g: 無線LAN/Bluetooth状態ランプ (Wi-Fi/Bluetooth icons)

<無線LANまたはBluetooth搭載時のみ機能>

無線LANおよびBluetoothのON/OFF状態を示します。

p.144 「無線LAN機能のON/OFF方法」

p.108 「Bluetooth機能のON/OFF方法」

h: Caps Lockランプ (Caps Lock icon)

アルファベット入力の設定状態を表示します。点灯しているときは、**[Shift]**を押さずにアルファベットの大文字を入力することができます。

i: NumLockランプ (NumLock icon)

数値キー入力モードの設定状態を表示します。点灯しているときは、数値キー入力モードに設定されています。



制限

アクセスランプが点灯・点滅しているときに本機の電源を切ったり、再起動したりしないでください。データが破損するおそれがあります。

▶左側面

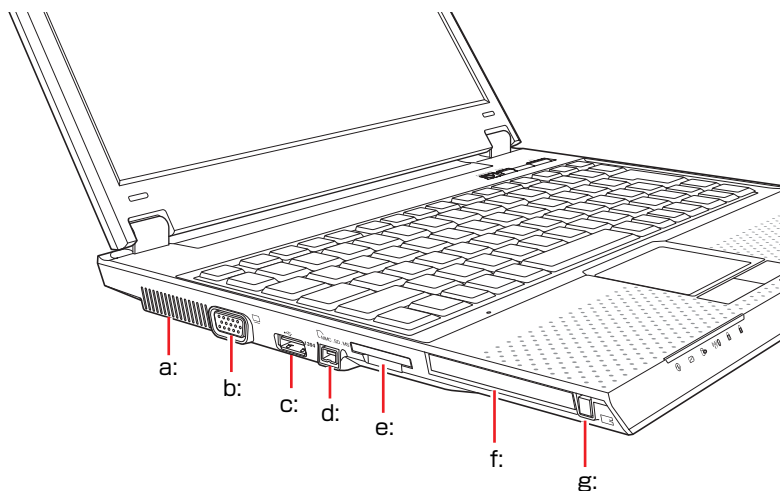

a: 通風孔（排気用）

本機内部で発生する熱を排出します。

b: VGAコネクタ 

外付けディスプレイ（アナログタイプ）を接続します。

c: USBコネクタ 

USB対応機器を接続します。

d: IEEE1394コネクタ *1394*

IEEE1394機器を接続します（4ピン）。

e: メモリカードスロット  MMC,SD,MS

メモリカードの読み込みや書き込みなどを行います。

f: PCカードスロット 

PC Card Standard規格準拠のPCカードをセットします。

g: PCカードイジェクトボタン

PCカードを取り外すときに押します。

▶右側面・背面

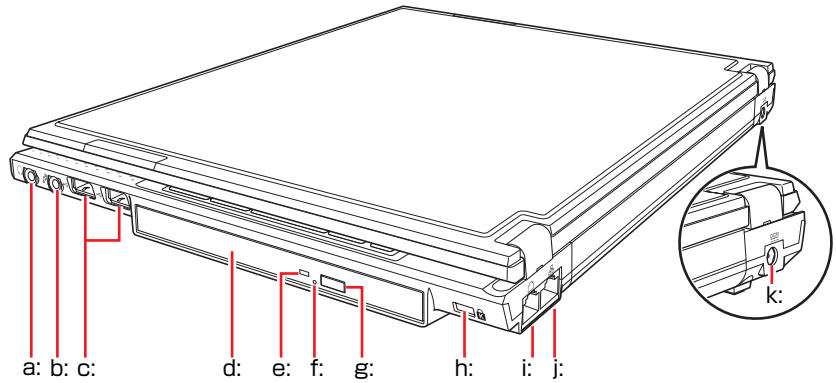

- a: ヘッドフォン出力コネクタ
 スピーカ、ヘッドフォンなどを接続します。
- b: マイク入力コネクタ
 マイクを接続します。
- c: USBコネクタ
 USB対応機器を接続します。
- d: 光ディスクドライブ
 光ディスクメディアの読み込みや書き込みなどを行います（光ディスクドライブにより、使用できるメディアや機能は異なります）。
- e: 光ディスクドライブアクセスランプ*
 メディアへのアクセス中に点灯・点滅します。
- f: イジェクトホール*
 光ディスクドライブのディスクトレイが開かなくなったときに使用します。
- g: イジェクトボタン*
 光ディスクドライブのディスクトレイを開けるときに押します。
- h: セキュリティロックスロット
 市販の盗難抑止用ケーブル（ワイヤー）を接続します。
- i: モデムコネクタ
 電話回線と接続します。
- j: LANコネクタ
 ネットワークと接続します。
- k: ACアダプタコネクタ
 付属のACアダプタを接続します。

* 機能や各部の位置など、詳しくは光ディスクドライブのPDFマニュアルをご覧ください。

PDFマニュアルは、「マニュアルびゅーわ」からご覧になれます。



p.50 「インフォメーションメニューを使う」

▶底面

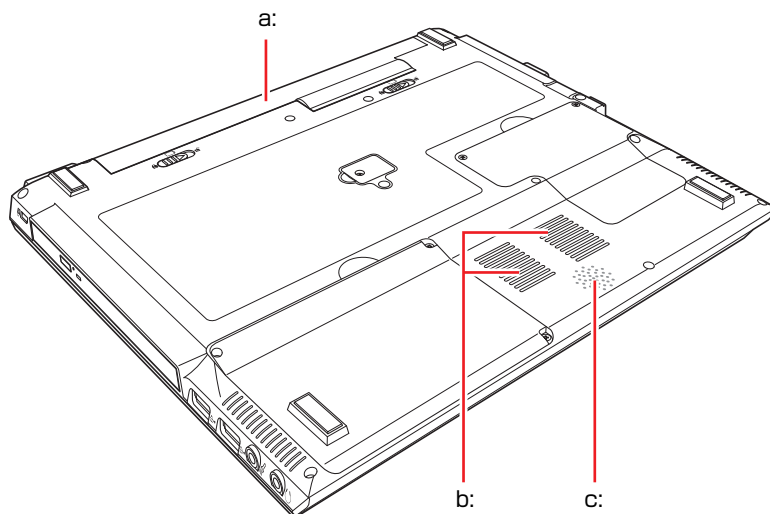

a: バッテリーパック*

着脱可能な充電式の電池です。

b: 通風孔（吸気用）

本機内部に外気を取り入れます。

c: 内蔵スピーカ

警告音や音声などを鳴らします。

* 本書中の本機イラストは、バッテリーパックに軽量バッテリーを搭載したモデルを使用しています。

 p.62 「バッテリーの種類」

コンピュータの設置

本機を使用できる状態にするために、バッテリーパックを装着したり、ACアダプタを接続したりする手順を説明します。

プリンタなどの周辺機器を接続する場合は、Windowsのセットアップ完了後に周辺機器に添付のマニュアルを参照して行ってください。

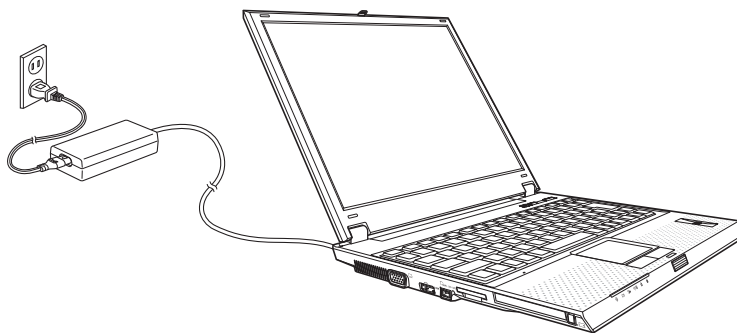

1

設置における注意



注意

- 不安定な場所（ぐらついた台の上や傾いた所など）に置かないでください。落ちたり、倒れたりして、けがをする危険があります。
- 起動状態で本機の通風孔をふさがないでください。起動状態で通風孔をふさぐと、内部に熱がこもって本機が熱くなり、火傷や火災の原因となります。設置の際は次の点を守ってください。
 - ・ じゅうたんや布団の上には設置しない。
 - ・ 毛布やテーブルクロスのような布をかけない。
 - ・ キャリングケースやバッグなどに入れない。
- ひざの上で長時間使用しないでください。本機底面が熱くなり、低温火傷の原因となります。

各種コードやバッテリーパック装着時の注意



警告

- むれた手で電源プラグを抜き差ししないでください。感電の原因となります。
- 電源コードのたこ足配線はしないでください。発熱し、火災の原因となります。家庭用電源コンセント（交流100V）から電源を直接取ってください。
- 電源プラグを取り扱う際は、次の点を守ってください。取り扱いを誤ると、火災の原因となります。
 - ・ 電源プラグは、ホコリなどの異物が付着したまま差し込まない。
 - ・ 電源プラグは刃の根元まで確実に差し込む。



注意

各種コード（ケーブル）は、マニュアルで指示されている以外の配線をしないでください。配線を誤ると、火災の危険があります。

設置する

- 1 本機を設置場所（机などの丈夫で水平な台の上）に置きます。
左側面および底面の通風孔をふさがらないでください。

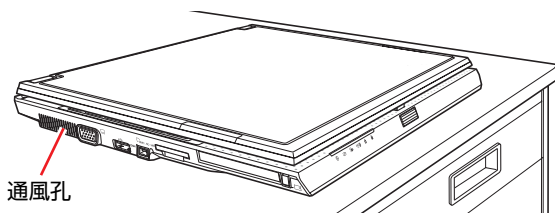

バッテリーパックを取り付ける

ここでは、軽量バッテリーを取り付ける手順を説明します。標準バッテリーや長時間バッテリーの場合、バッテリーパックの形状は異なりますが、手順は同様です。

- 2 バッテリーパックを取り付けます。
 - (1) 本機の底面部を上にして置きます。
 - (2) 左側のラッチをロック解除位置（）までスライドさせます。

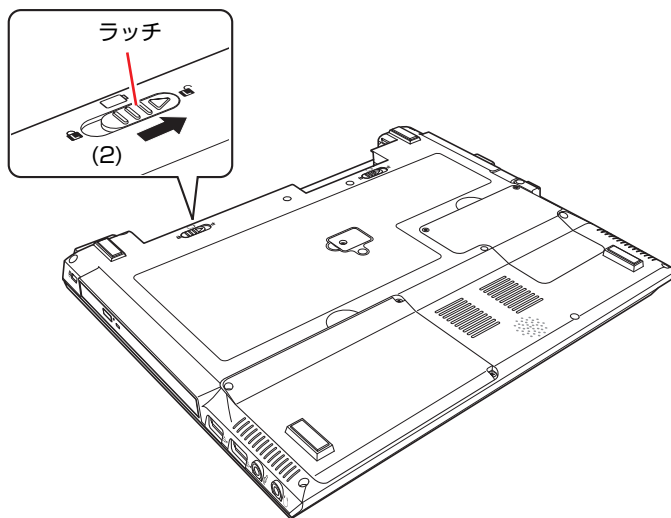

- (3) 下図のとおりバッテリーパックを本機にあわせませす。
(4) バッテリーパックを矢印の方向に「カチッ」と音がするまで押し込みます。

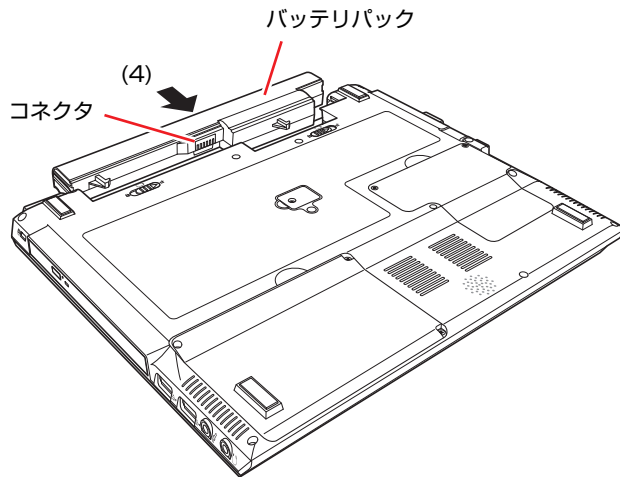

- (5) 左側のラッチをロック位置（）までスライドさせます。

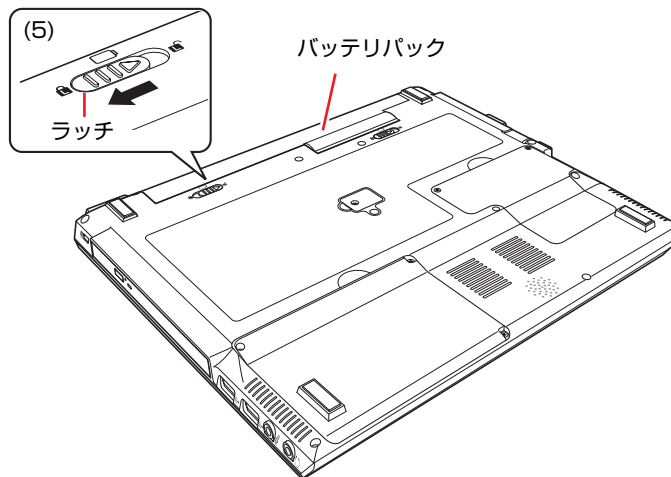

出荷時にバッテリーパックは満充電状態ではありません。バッテリーパックだけで使用する場合は、使用前に充電が必要です。

 p.62 「ACアダプタ/バッテリーパックを使う」

ネットワークへ接続する

3 ネットワーク（有線LAN）を使用する場合は、市販のLANケーブルを本機背面のLANコネクタ（品）に接続します。

LANケーブルが抜けないように、しっかり差し込んでください。

インターネットへの接続作業はWindowsのセットアップ後に行います。接続方法は、通信サービス会社やプロバイダから提供されたマニュアルをご覧ください。

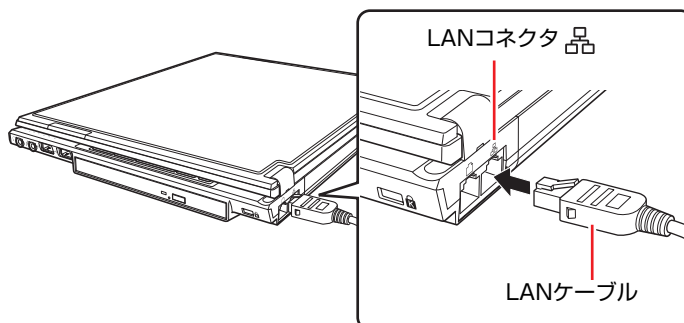

電話回線に接続する



FAX モデムを次の回線に接続しないでください。

発熱して火災の原因となります。

- 構内交換機（PBX）
- 2線式でない回線（ホームテレホンやビジネスホンなど）
- ISDN対応公衆電話のデジタル側ジャック

4 FAXモデム機能を使用する場合は、電話回線への接続を行います。

(1) 市販のモジュラコードをモデムコネクタ（品）に「カチッ」と音がするまで差し込みます。

(2) モジュラコードの另一端を電話回線に差し込みます。

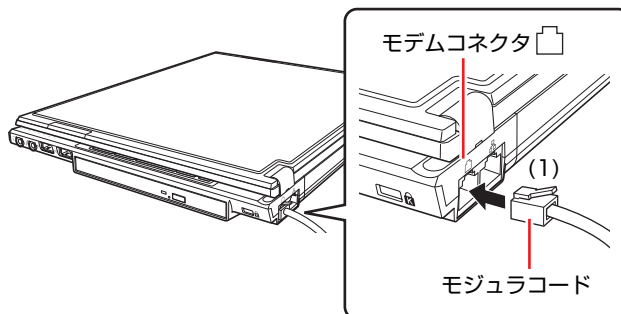

ACアダプタを接続する

本機を持ち運ぶ必要がない場合、通常は、ACアダプタを接続して使用します。

5 ACアダプタをコンピュータと家庭用電源コンセントに接続します。

(1) ACアダプタのプラグ部を本機背面のACアダプタコネクタ (DC IN) に接続します。

プラグ端子部が見えなくなり、「カチッ」と音がするまでしっかりと押し込みます。

(2) 電源コードをACアダプタと家庭用電源コンセントに接続します。

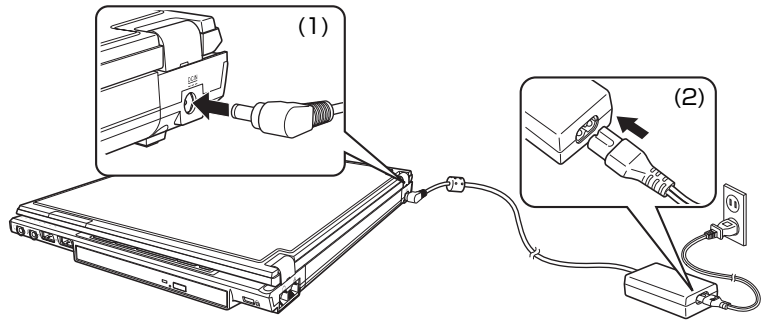

AC アダプタを接続して使用するときも、バッテリーパックは必ずセットしてください。

LCDユニットを開ける

- 6** 前面のLCDラッチを押して、LCDユニットを開きます。
LCDユニットは、見やすい角度に調節してください。

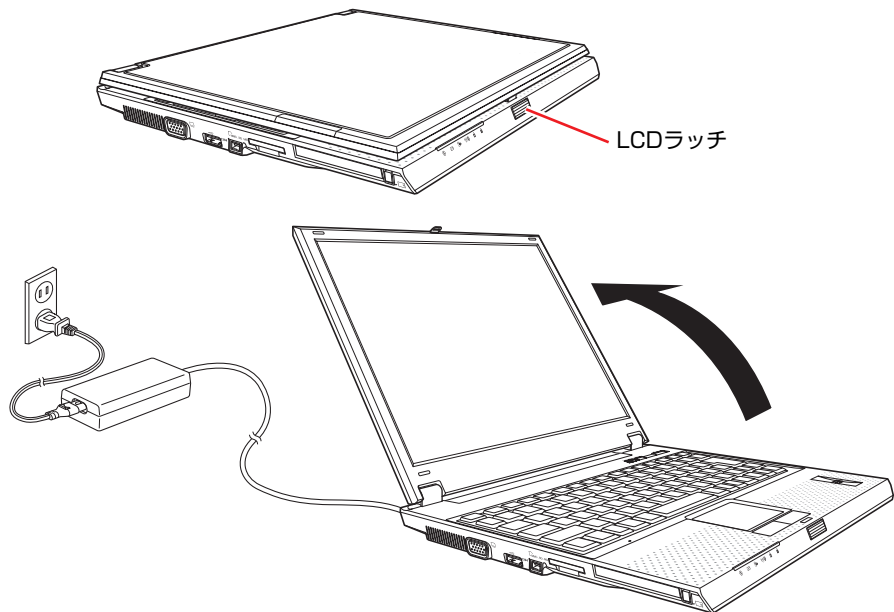

これでコンピュータの設置は完了です。

電源の入れ方とWindowsのセットアップ

ここでは、本機を購入後にはじめて電源を入れてから、Windowsを使用できる状態にするまでの作業について説明します。

▶Windowsが使用できるようになるまでの作業

作業の流れは、次のとおりです。 p.41 「電源を入れる前に」以降の手順に従って作業を行ってください。

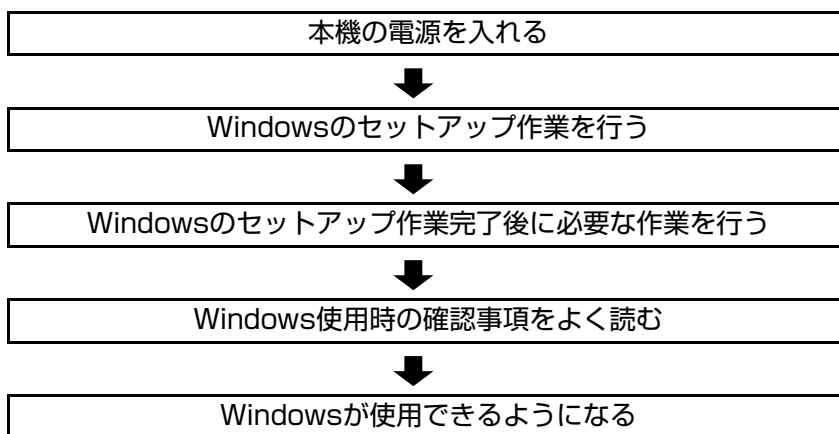

▶電源を入れる前に

Windowsのセットアップとは

「Windowsのセットアップ」は、コンピュータが届いてから、はじめて電源を入れたときにユーザー情報などを設定するプログラムです。画面に表示されるメッセージに従って、セットアップを簡単に行うことができます。

タッチパッドの使い方

Windowsのセットアップは、タッチパッドの操作で行います。セットアップで必要なタッチパッドの基本操作は、次のとおりです。

● ポインタを動かす

人差し指をタッチパッドのパッド面に触れたまま前後左右に動かすと、Windows画面に表示されているポインタも指と同じ動きをします。



● ボタンをクリックする

(1) 指を動かして、ポインタを画面のボタンの上に重ねます。

(2) 左クリックボタンを、1回「カチッ」と押して離します。

この動作を「クリック」と言います。

画面のボタンをクリックすると、ボタンに表示されている操作が実行されます。

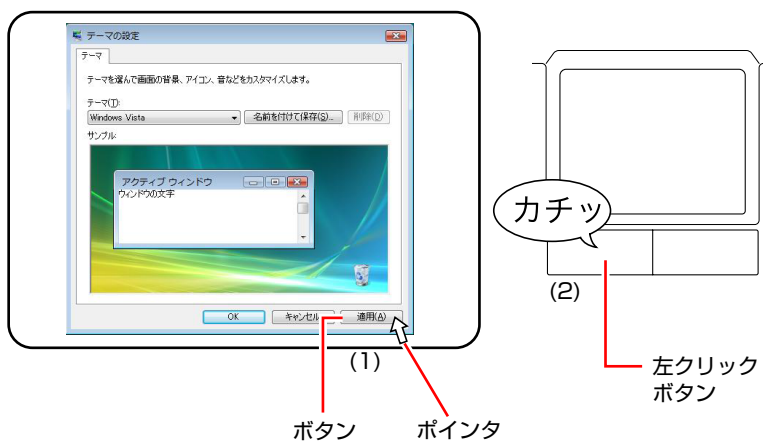

▶電源の入れ方とWindowsの起動

本機の電源の入れ方は、次のとおりです。

1 電源スイッチ (⏻) を押して、本機の電源を入れます。

電源ランプ (①) が点灯します。

電源を入れたときに電源ランプが点灯しない場合は、ACアダプタやバッテリーパックが正しく接続されているか確認してください。

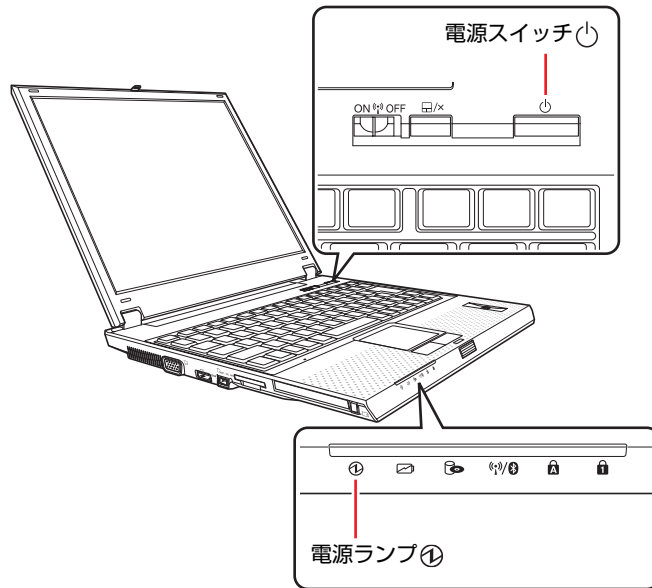

2 黒い画面の中央に「EPSON」と表示され、しばらくするとWindowsが起動します。

画面の角度や明るさを調節して画面を見やすくします。

●角度

LCDユニットを前後に動かします。

●画面の明るさ

Fn + **F5** (☀️) : 暗くなります。
(何回かキーを押すと画面表示が消えます。)

Fn + **F6** (☀️) : 明るくなります。

※ キー操作での調節は、Windowsを再起動すると元に戻ります。明るさの設定を保存する方法は、次をご覧ください。

 p.114 「LCDユニットの調節」

続いて、Windowsのセットアップを行います。

 p.44 「Windowsのセットアップ」

▶Windowsのセットアップ

電源を入れたあと、しばらくすると自動的に「Windows Vistaセットアップ」が実行されます。画面の指示に従ってセットアップを行ってください。セットアップ作業の流れは、次のとおりです。

Windowsのセットアップ

次のように表示されていることを確認し、[次へ] をクリックします。

国または地域：日本

時刻と通貨の形式：日本語（日本）

キーボードレイアウト：Microsoft IME



ライセンス条項をお読みにしてください

画面に表示された条項を確認し、「ライセンス条項に同意します」にチェックを付けて、[次へ] をクリックします。



ユーザー名と画像の選択

ユーザー名、パスワードを入力し、画像を選択したら、[次へ] をクリックします。

※「パスワード」は必要に応じて入力してください。

パスワードを設定すると、設定したユーザー名（アカウント）でログオン時にパスワードの入力が要求されます。パスワードを設定した場合は、絶対に忘れないようにしてください。



コンピュータ名を入力してデスクトップの背景を選択してください

コンピュータ名を入力し、背景を選択したら、[次へ] をクリックします。

※「コンピュータ名」は、本機をネットワーク（家庭内LANや社内LAN）に接続して使用する場合などに必要です。

- ネットワークに接続しない場合は、セットアップ時にコンピュータ名を変更する必要はありません。
- ネットワークに接続する場合は、ネットワーク上にあるほかのコンピュータ名と重複しないように、コンピュータ名を変更してください。



Windowsを自動的に保護するよう設定してください

保護の設定をクリックして選択します。

「推奨設定を使用します」を選択することをおすすめします。

※「推奨設定を使用します」を選択すると、Windows Updateが自動で行われるようになります。

 p.158 「Windows Update」



時刻と日付の設定の確認

「タイムゾーン」が「大阪、札幌、東京」になっていることを確認し、「日付」、「時刻」を設定して、「次へ」をクリックします。



お使いのコンピュータの現在の場所を選択してください

ネットワークに接続している場合、表示されます。使用する場所を選択します。



ありがとうございます

[開始] をクリックします。デスクトップ画面が表示されるまで、約5分かかります。



デスクトップ画面の表示

Windows Vistaのデスクトップ画面が表示されます。

※パスワードを設定した場合は、パスワード入力画面が表示されます。パスワードを入力すると、デスクトップ画面が表示されます。

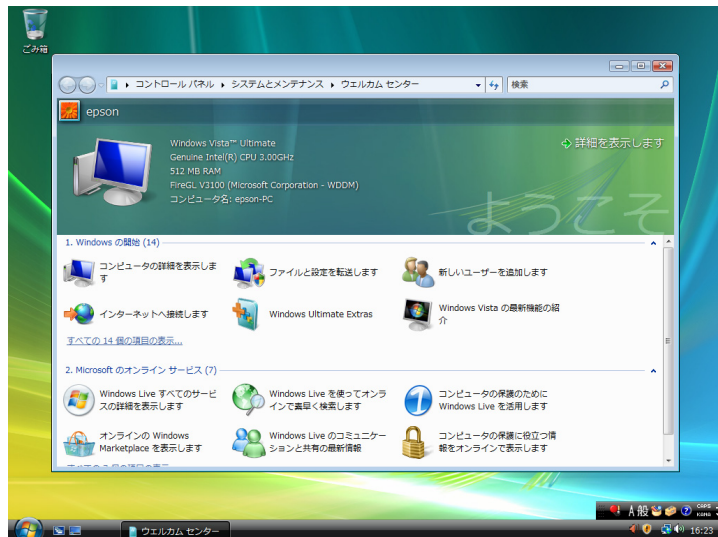

<壁紙は予告なく変更する場合があります>

これでWindows Vistaのセットアップは完了です。

続いて、初期設定ツールでソフトウェアのインストールなどを行います。

 p.46 「初期設定ツール」



ライセンス認証

購入時に本機にインストールされているWindows Vistaや、「Windows VistaリカバリDVD」から再インストールを行ったWindows Vistaは、ライセンス認証を行う必要はありません。

▶初期設定ツール

Windowsのセットアップが完了すると、「初期設定ツール」が自動的に起動します。初期設定ツールは、本機を使用する前に必要な設定を行ったり、本機に添付のソフトウェアをインストールしたりするためのツールです。画面の指示に従って設定を行ってください。



<イメージ>

※ 画面の記載事項はすべてお読みください。スクロールバーのノブを一番下まで移動させて、すべての内容を表示させないと、[次へ] はクリックできません。

「有害サイト対策」画面

「有害サイト対策」画面では、本機に標準添付の「i-フィルター 30日版」をインストールします。「ユーザーアカウント制御」画面が表示されたら、「続行」をクリックします。次回Windowsを起動したときに「i-フィルター・・・」画面が表示されたら、セットアップを行ってください。

 p.225 「i-フィルター 30日版のセットアップ」

i-フィルター 30日版の使用方法は、 p.163 「i-フィルター 30日版を使う」をご覧ください。

本機購入時に、Webフィルタリングソフトウェアの製品版（オプション）を購入された場合は、画面の指示に従って製品版をインストールしてください。

「セキュリティ設定」画面

「セキュリティ設定」画面では、本機に標準添付の次の2つのソフトウェアをインストールします。

- Norton Internet Security 90日版

Norton Internet Security 90日版の使用方法は、『セキュリティソフトウェアをご使用前に』（別冊）をご覧ください。

本機購入時に、セキュリティソフトウェアの製品版（オプション）を購入された場合は、画面の指示に従って製品版をインストールしてください。

- マカフィー SiteAdvisor Plus 30日版

マカフィー SiteAdvisor Plus 30日版を使用するには、インストール完了後にユーザー登録を行う必要があります。

 p.229 「ユーザー登録」

「お薦めソフトウェア」画面

「お薦めソフトウェア」画面では、必要に応じて、本機に標準添付の次のソフトウェアをインストールします。

- JWord

「JWord」を使うと、Internet Explorerのアドレスバーを利用して、日本語で簡単にインターネットを検索できます

- gooスティック

「gooスティック」を使うと、検索機能や辞書機能をいつでも利用することができます。インストールすると、Internet Explorerのツールバーに、検索サービス「goo」の検索ボックスが設定されます。

参考

初期設定ツールの起動方法

初期設定ツールが自動的に起動しない場合や、初期設定ツールを再実行したい場合などは、次の方法で起動することができます。

[スタート] - 「すべてのプログラム」 - 「初期設定ツール」

▶セットアップ完了後の作業

Windows のセットアップと初期設定ツールが完了したら、次の作業を行います。

ネットワークに接続する

ネットワーク機能（有線LAN）や、無線LAN機能（無線LAN搭載時のみ）を使用する場合は、ネットワークへの接続を行います。接続を行う際には、ネットワークに関する情報が必要です。お使いのネットワーク機器に添付のマニュアルなどをご覧ください。



p.135 「ネットワーク（有線LAN）を使う」



p.140 「無線LANを使う（オプション）」

FAXモデムの設定

FAXモデムを使用してインターネットに接続する場合は設定を行います。



p.153 「インターネットに接続するには」



p.166 「FAXモデムを使う」

指紋認証ユーティリティのインストール

指紋認証機能を使用すると、指紋を登録してパスワードの代わりに使用できます。購入時には指紋認証ユーティリティはインストールされていません。必要に応じてインストールを行ってください。



p.127 「指紋認証機能を使う」



p.230 「指紋認証ユーティリティのインストール」

Windows使用時の確認事項

「セットアップ終了後の作業」が終わると、Windowsを使用できます。ご使用の前に次の事項を確認してください。

▶ Windows Vistaの使用方法

Windows Vistaの使用方法は、次をご覧ください。

● ヘルプとサポート

「ヘルプとサポート」は次の場所から開きます。

[スタート] () - 「ヘルプとサポート」

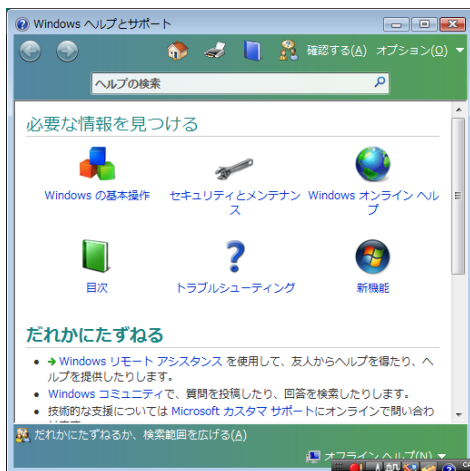

● PCお役立ち情報

「PCお役立ち情報」は「インフォメーションメニュー」から開きます。

 p.50 「インフォメーションメニューを使う」



▶音量の調節

Windows起動時に音が鳴らなかったり、音が大きすぎたり小さすぎたりする場合には、音量を調節します。

 p.123 「音量の調節」

▶インフォメーションメニューを使う

本機には、本機に添付のマニュアルを見たり、サポートページに簡単にリンクしたりすることができる「インフォメーションメニュー」が搭載されています。

起動方法

「インフォメーションメニュー」の起動方法は、次のとおりです。

- **Fn** + **F4** (🗨️) を押す
 p.81 「Fnキーと組み合わせて使うキー」
- デスクトップ上の「インフォメーションメニュー」アイコンをダブルクリックする



インフォメーションメニューが起動すると、次の画面が表示されます。



マニュアルびゅうわをご使用の前に

はじめて「マニュアルびゅうわ」からPDFマニュアルを起動する場合に、「使用許諾契約書」画面が表示されたときは、「同意する」をクリックしてください。

インフォメーションメニューの項目

インフォメーションメニューの各項目の内容は次のとおりです。

● マニュアルびゅーわ

本機に添付されている電子マニュアルを閲覧するためのツールです。ユーザーズマニュアル（本書）のHTMLマニュアルや光ディスクドライブの取扱説明書、本機に添付されているソフトウェアのPDFマニュアルなどを画面上で見ることができます。



「警告」が表示された場合は

電子マニュアルを閲覧しようとする、情報バーと呼ばれるInternet Explorerのアドレスバーの下に「セキュリティ保護のため、このコンピュータにアクセスする可能性のあるスクリプトやActiveXコントロールを実行しないよう・・・」と警告が表示される場合があります。

この場合は、情報バーをクリックし、「ブロックされているコンテンツを許可」をクリックしてください。

● PCお役立ち情報

コンピュータに関する便利で役立つ情報や用語集を掲載しています。マニュアルとあわせてご覧になり、コンピュータを使用する際の参考にしてください。

● とらぶる解決ナビ

技術的な情報やトラブルの解決方法を収録しています。本機の調子が悪い場合に、本書の「困ったときに」とあわせてご覧ください。



p.234 「トラブルが発生したら」

● ユーザーサポート

技術的な情報やトラブルの解決方法、保証サービスのご案内などを掲載しています。マニュアルやドライバ、BIOSの最新バージョンもダウンロードできます。



p.272 「電子マニュアルのダウンロード」

「ユーザーサポートページ」を閲覧するには、インターネットへの接続が必要です。

● サポート情報検索

「とらぶる解決ナビ」に収録されていない最新のサポート情報を掲載しています。「とらぶる解決ナビ」で本機の不具合が解決できなかった場合にご覧ください。

「サポート情報検索」を閲覧するには、インターネットへの接続が必要です。

- **トラブルが解決しなかったら**

技術的なご質問や修理依頼などの問い合わせ先を掲載しています。マニュアルや当社のユーザーサポートページを参照しても、トラブルが解決しない場合をご覧ください。

▶ Windowsの修復

本機のHDDには「Windows回復環境」が設定されています。これは、Windowsが起動できないなどの不具合を修復する機能です。

Windowsが起動できないときなどに実行してみてください。

 p.263 「Windows回復環境（Windows RE）を使う」

▶ 復元ポイントを作成する

Windowsの「システムの復元」機能で「復元ポイント」を作成しておくと、本機の動作が不安定になった場合、「システムの復元」機能を使用して、作成しておいた「復元ポイント」までシステムの状態を戻すことができます。

通常、復元ポイントはソフトウェアのインストールなどを行った際に自動的に作成されますが、手動で作成しておくこともできます。

 p.262 「復元ポイントを手動で作成する」

▶ セキュリティ対策を行う

本機には、外部と接続することで高まる危険から、本機を守るためのセキュリティ機能が搭載されています。

インターネットに接続する場合は、セキュリティ対策を行ってください。

 p.158 「インターネットを使用する際のセキュリティ対策」

▶ 画面が消えたときは（省電力機能）

本機は、一定時間タッチパッドやキーボードの操作をしないと、省電力機能が働いて画面表示が消えるように設定されています。画面表示が消えて、本機の電源ランプが点滅している場合は、スリープ状態になっています（購入時の設定）。この場合は、電源スイッチを押すか、キーボードを操作すると元に戻ります。

 p.177 「省電力状態からの復帰方法」

▶コントロールパネルの表示

コントロールパネルの表示には、次の2種類あります。

- カテゴリーの表示（コントロールパネルホーム）
項目をカテゴリごとにまとめて表示します（初期設定）。
- クラシック表示
項目をすべて表示します。

表示の切り替えは、画面左側にある、「クラシック表示」、「コントロールパネルホーム」をクリックして行います。

本書では、「カテゴリーの表示」形式を前提に記載しています。

<クラシック表示>

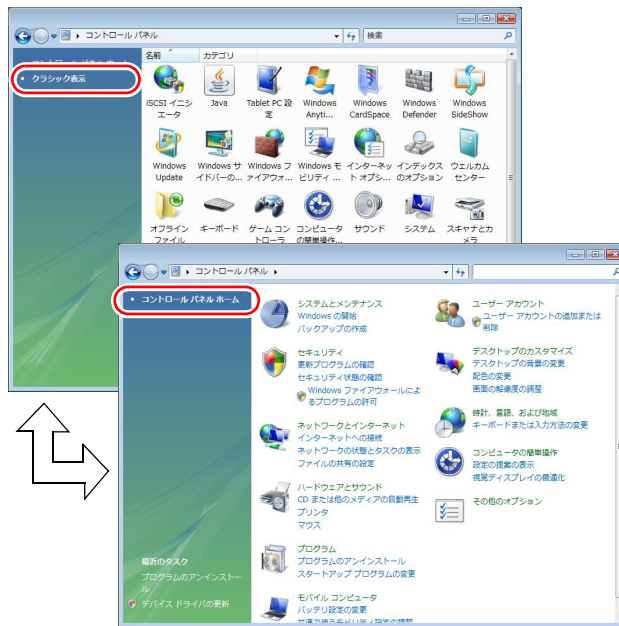

<カテゴリーの表示>

▶フォルダメニューの表示

Windows Vistaでは、「ファイル」や「ツール」などのフォルダメニューが標準では表示されません。

フォルダメニューを表示したい場合は、**[Alt]**を押します。もう一度**[Alt]**を押すと、フォルダメニューは表示されなくなります。



常にフォルダメニューを表示する

常にフォルダメニューを表示したい場合は、次の設定を行ってください。

- 1 [スタート] - 「コントロールパネル」 - 「デスクトップのカスタマイズ」 - 「フォルダオプション」 - 「表示」タブ - 「常にメニューを表示する」にチェックを付けます。

▶ユーザーアカウントを作る

本機を何人かで共同で使用する場合は、ユーザーアカウントを作成します。ユーザーアカウントをいくつか作成すると、Windowsをユーザーごとに切り替えて、各ユーザーの構成で本機を使用することができます。

ユーザーアカウントの作成

ユーザーアカウントの作成は、次の場所で行います。

- [スタート] - 「コントロールパネル」 - 「ユーザーアカウント (と家族のための安全設定)」 - 「ユーザーアカウント」 - 「別のアカウントの管理」 - 「新しいアカウントの作成」

ユーザーアカウントの種類 (権限) は、ユーザーに応じて設定してください。

ユーザーアカウントの種類

ユーザーアカウントの種類（権限）には、次の2種類あります。

● 管理者

すべてのシステム項目にアクセスし、設定を変更したり、ドライバ、ソフトウェアのインストールをすることができます。

購入時やリカバリ時のWindowsのセットアップで入力したユーザー名（アカウント）は、「管理者」になります。

● 標準ユーザー

一部のシステム項目の変更や、ドライバ、ソフトウェアのインストールは行うことができません。管理者パスワードを入力すれば、変更やインストールが可能になります。

▶ユーザーアカウント制御画面

コントロールパネルなどで  が表示されているシステム項目にアクセスしようとしたら、ドライバやソフトウェアのインストールをしようすると、「ユーザーアカウント制御」画面が表示されます。これは、項目にアクセス制限がかけられているためです。

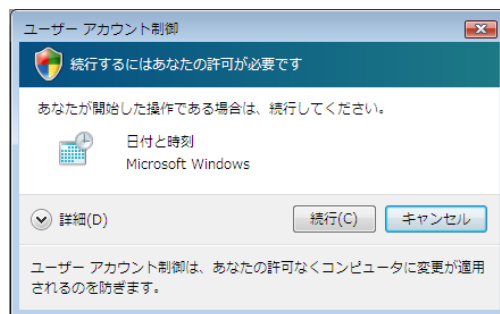

表示される「ユーザーアカウント制御」画面は、アカウント（管理者または標準ユーザー）により異なります。本書の手順は、管理者アカウントでログオンした状態を前提に記載しています。

本機の終了方法

ここでは、本機の終了方法や再起動方法について説明します。
本機の終了方法には次の2つがあります。

● 通常の終了（スリープ）

通常は、本機を「スリープ状態」にして終了します。

 p.57 「通常の終了（スリープ）」

スリープ状態にすると、作業内容がメモリに保存され、画面表示が消えて本機は低電力の状態になります。スリープ状態からは、数秒で通常の状態に戻することができます。

スリープ状態についての詳しい説明は、 p.174 「省電力状態の種類」をご覧ください。



本機を使用するときは、必ずバッテリーパックを装着してください。スリープ時、落雷などで電源が切れると、保存されていないデータは失われます。

● 電源を切る（シャットダウン）

次のような場合は、本機の電源を切って終了します。

 p.58 「電源を切る（シャットダウン）」

- 完全に電源を切りたいとき
- 数日使用しないとき
- 周辺機器、バッテリーパックなどの取り付け、取り外しをするとき
- バッテリー残量が少なくなったとき



Windowsをロックする

一時的に席を外す場合は、[スタート] – [🔒] をクリックしてWindowsをロックしておくと、コンピュータを他人に操作されるのを防ぐことができます。

ロックをするには、事前にパスワードの設定が必要です。

ロックについての詳しい説明は、次をご覧ください。

「インフォメーションメニュー」– 「PCお役立ち情報」– 「コンピュータの基本操作」

▶通常を終了（スリープ）

本機をスリープ状態にして終了する方法、スリープ状態から復帰させる方法について説明します。

終了方法

本機をスリープ状態にして終了する方法は、次のとおりです。

1 [スタート] () - [⏻] をクリックします。



本機が「スリープ状態」になります。画面表示が消え、電源ランプが点滅します。



参考

ほかの方法でスリープ状態にする

次の方法でも、本機をスリープ状態にすることができます。

- [スタート] - [▶] - 「スリープ」をクリックする
- 電源スイッチ (⏻) を押す
-  +  () を押す
- LCDユニットを閉じる

復帰方法

本機をスリープ状態から復帰させる方法は、次のとおりです。



制限

復帰の際、周辺機器はスリープ状態に入る前と同じ状態にしてください。スリープ中に周辺機器を取り外すなどして状態が異なると、正常に復帰できない場合があります。

1 電源スイッチ (⏻) を押します。

本機が通常状態に復帰します。
キーボードを操作しても復帰できます。

▶電源を切る（シャットダウン）

本機の電源の切り方、入れ方について説明します。

電源の切り方

本機の電源を切る（シャットダウンする）方法は、次のとおりです。



- 電源を切って、もう一度電源を入れる場合は、電源を入れるときに電気回路に与える電氣的な負荷を減らし、HDDなどの動作を安定させるために、20秒程度の間隔を空けてください。
- HDDなどのアクセスランプ点灯・点滅中に本機の電源を切ると、収録されているデータが破損するおそれがあります。
- 本機は、電源を切っても、バッテリーバックが装着されていたり電源プラグがコンセントに接続されていると、微少な電流が流れています。本機の電源を完全に切るには、電源コンセントから電源プラグを抜き、バッテリーバックを取り外してください。

1 [スタート] - [▶] - 「シャットダウン」をクリックします。

Windowsが終了し、自動的に電源が切れます。

2 接続している周辺機器の電源を切ります。



[⏻] をクリックしたときシャットダウンするように設定する
[スタート] - [⏻] をクリックしたときシャットダウンするようにボタンの機能を変更することができます。
設定は次の場所で行います。
[スタート] - 「コントロールパネル」 - 「システムとメンテナンス」 - 「電源オプション」 - 「プラン設定の変更」 - 「詳細な電源設定の変更」 - 「電源ボタンとLID」 - 「[スタート] メニューの電源ボタンの操作」

シャットダウン時の注意

Windowsを複数のユーザーが使用している状態で電源を切ろうとすると、「ほかの人がこのコンピュータにログオンしています。…」と表示されます。この場合は [いいえ] をクリックし、ログオンしているすべてのユーザーの画面に切り替えて、それぞれログオフを行ってからシャットダウンをしてください。

電源の入れ方

シャットダウン状態から本機の電源を入れる方法は、次のとおりです。



- 周辺機器の電源をいつ入れるか周辺機器に添付のマニュアルで確認してください。電源を入れるタイミングがコンピュータより先か後かは、周辺機器により決まっています。
- USBフラッシュメモリやUSB HDDなどのUSB記憶装置を接続している場合は、外した状態で電源を入れてください。接続した状態で電源を入れると、Windowsが起動しないことがあります。
- 電源を入れなおすときは、20秒程度の間隔を空けてから電源を入れてください。電気回路に与える電氣的な負荷を減らして、HDDなどの動作を安定させます。

1 電源スイッチ (⏻) を押します。

本機の電源が入り、Windowsが起動します。

▶再起動

電源が入っている状態で、本機を起動しなおすことを「再起動」といいます。

再起動方法

本機の再起動方法は、次のとおりです。

1 [スタート] - [▶] - 「再起動」をクリックします。

次のような場合には、本機を再起動する必要があります。

- 使用しているソフトウェアで指示があった場合
- Windowsの動作が不安定になった場合

再起動しても状態が改善されない場合は、本機の電源を切り、しばらくしてから電源を入れなおしてみてください。

▶ハングアップしたときは

ソフトウェアやWindowsがキーボードやタッチ패드からの入力を受け付けず、何も反応しなくなった状態を「ハングアップ」といいます。ハングアップした場合は、ソフトウェアの強制終了を行います。ソフトウェアの強制終了をしても状態が改善されない場合は、強制的に本機の電源を切ります。

ソフトウェアの強制終了

ソフトウェアの強制終了方法は、次のとおりです。

- 1** **Ctrl** + **Alt** + **Delete** を押します。
- 2** 表示された項目から「タスクマネージャの起動」をクリックします。
「Windowsタスクマネージャ」が起動します。
- 3** 「アプリケーション」タブからハングアップしているソフトウェアを選択して「タスクの終了」をクリックします。
- 4** 「プログラムの終了」画面が表示されたら、「すぐに終了」をクリックします。

強制的に電源を切る

Ctrl + **Alt** + **Delete** を押しても反応がない場合は、強制的に本機の電源を切ります。強制的に本機の電源を切る方法は、次のとおりです。

- 1** コンピュータの電源スイッチを5秒以上押し続けます。
本機の電源が切れます。

第2章 コンピュータの基本操作

キーボードやタッチパッド、光ディスクドライブの使い方など、本機の基本操作について説明します。

「ACアダプタ/バッテリーパックを使う」	62
「タッチパッドを使う」	74
「キーボードを使う」	78
「HDDを使う」	83
「光ディスクドライブを使う」	86
「USB機器を使う」	94
「PCカードを使う」	96
「メモリカードを使う」	100
「Bluetooth機能を使う（オプション）」	104
「画面表示をする」	113
「外付けディスプレイに表示する」	117
「サウンド機能を使う」	123
「指紋認証機能を使う」	127
「ネットワーク（有線LAN）を使う」	135
「無線LANを使う（オプション）」	140
「インターネットに接続するには」	153
「インターネットを使用する際のセキュリティ対策」	158
「FAXモデムを使う」	166
「電源設定を行う（省電力機能を使う）」	172
「その他の機能」	178

ACアダプタ/バッテリーパックを使う

本機はACアダプタまたはバッテリーパックで使用することができます。
ACアダプタの接続方法は、 p.39 「ACアダプタを接続する」をご覧ください。

バッテリーパック（以降、バッテリー）は着脱可能な充電式の電池です。バッテリーをセットすれば、電源コンセントのない場所や、停電時にも本機を使用することができます。本機では、リチウムイオン (Li-ion) バッテリーを使用しています。

バッテリーの種類

本機で使用できるバッテリーは、次のとおりです。

- 軽量バッテリー (BT2201-B、BT2201-W)
- 標準バッテリー (BT2301-B、BT2301-W)
- 長時間バッテリー (BT2501-B)

交換用のバッテリーを購入される場合は、当社ホームページの「オプション」から本機のバッテリーを選択してください。

当社ホームページのアドレスは、次のとおりです。

<http://shop.epson.jp/>

バッテリーの交換方法は、 p.70 「バッテリーの交換」をご覧ください。

▶使用時の注意



- バッテリーを、指定以外の方法で充電しないでください。
発熱や発火、液漏れによる被害の原因となります。
- 本体や付属のバッテリーなどを火中に入れたり、火気に近づけたり、加熱したり、高温状態で放置したりしないでください。
破裂などで火傷の原因となります。
- バッテリーの金属端子をショートさせたり、水、コーヒー、ジュースなどの液体でぬらさないでください。感電・火災・火傷の原因となります。
- 付属のACアダプタやバッテリーを、分解・改造しないでください。
また、本機には、指定以外のACアダプタやバッテリーを使用しないでください。
感電や火傷、化学物質による被害の原因となります。
当社指定以外のACアダプタやバッテリー、または分解・改造したACアダプタやバッテリー（当社での修理対応は除く）での本機の使用は、安全性や製品に関する保証ができません。
- 小さなお子様の手の届く所にバッテリーを保管しないでください。
なめたりすると火傷や、化学物質による被害の原因となります。
- バッテリーには、落下させる、ぶつける、先の尖ったもので力を加える、強い圧力を加えるなど、強い衝撃を与えないでください。
破裂や液漏れにより、火傷や化学物質による被害の原因となります。
- バッテリー駆動時間が極端に短くなった場合は、当社指定の新しいバッテリーと交換してください。
駆動時間が短くなったバッテリーは、内部に使用されている電池の消耗度合いにばらつきが発生している可能性があります。電池の消耗度合いにばらつきがあるバッテリーをそのまま使用し続けると、発熱・発火・破裂の原因となります。



- 付属のACアダプタやバッテリーは本機以外には使用しないでください。火傷・火災の危険があります。
- ACアダプタを毛布や布団で覆わないでください。
火傷・火災の危険があります。
- 破損したACアダプタやバッテリーを使用しないでください。
火傷・火災の危険があります。
万一、本機の落下などで強い振動や衝撃が加わり、バッテリーが破損したり、変形したりした場合は、本機の電源を切り、電源プラグをコンセントから抜いて、本機からバッテリーを取り外してください。
そのまま使用を続けると、発熱・発火・破裂の恐れがあります。
- ひざの上で長時間使用しないでください。
バッテリーの熱で本機底面が熱くなり、低温火傷の原因となります。
- ACアダプタの温度の高い部分に、長時間触れないでください。
低温火傷の原因となります。

ACアダプタやバッテリーは、次の注意事項を確認して正しくお使いください。

- ACアダプタを使用するとき

- ACアダプタを使用するときも、必ずバッテリーを装着してください。スリープ時、落雷などで電源が切れると、保存されていないデータは失われます。

 p.174 「省電力状態の種類」

- ACアダプタを長時間接続して使用すると、ACアダプタ本体が少し熱を持ちますが、故障ではありません。
- ACアダプタは頻繁に抜き差ししないでください。

- バッテリーを取り付けて使用するとき

- 省電力状態のまま長時間使用しない場合は、完全放電しないように気をつけてください。省電力状態でも電力が消費されています。

 p.172 「電源設定を行う（省電力機能を使う）」

- バッテリーだけで使用しているときに、動画再生時にコマ落ちしたり、ソフトウェアの動作が遅くなったりする可能性があります。このような場合には、省電力状態に移行しないように設定してください。

 p.175 「時間経過で移行させない」

- バッテリーを長期間使用しないとき

- 長期間使用していない場合は、バッテリーが完全放電している可能性があります。バッテリーだけで本機を使用するときは必ず充電してから使用してください。
- バッテリーを長期間充電しないと、過放電になる可能性があります。予防のために定期的に充電をしてください。

 p.72 「バッテリー保管上の注意」



低温環境でのバッテリー性能

低温の環境では、バッテリーの性能が低下します。これは一時的なものであり、常温の環境に戻すと性能が回復します。

▶ バッテリーの使用可能時間

バッテリーだけで本機を使用できる時間は次のとおりです。ただし本機のシステム構成、使用環境や状態などによって変化します。

バッテリーの種類	使用可能時間* (満充電の場合)	
	Core 2 Duo搭載時	Celeron M搭載時
軽量バッテリー	連続約4.7時間	連続約4.8時間
標準バッテリー	連続約7.1時間	連続約6.8時間
長時間バッテリー	連続約13.1時間	連続約11.3時間

* JEITA（電子情報技術産業協会）の測定方法Ver.1.0に基づいています。

使用可能時間を延ばす

本機をバッテリーだけで使用している場合は、使用可能時間が制限されます。本機では、次の方法で使用可能時間を延ばすことができます。

● 省電力状態に移行する

本機を一定期間操作していないときに省電力状態に移行して、消費電力を抑えます。

 p.172 「電源設定を行う（省電力機能を使う）」

● 光ディスクドライブの電源を切る

光ディスクドライブを使用しないときに、光ディスクドライブの電源を切ることができます。

 p.90 「光ディスクドライブのON/OFF」

▶ バッテリーの充電

バッテリーの充電は、ACアダプタが接続されている場合、本機の電源が入/切どちらの状態でも自動的に行われます。

バッテリー充電ランプの表示

バッテリー充電ランプ () の表示は、次のとおりです。

充電状態	ランプの表示
残量少	点滅（オレンジ色）
充電中	点灯（オレンジ色）
満充電	消灯

充電時間

低バッテリー状態からバッテリーの充電完了までの時間は、次のとおりです。

バッテリーの種類	コンピュータの動作状態	
	電源切断時	電源が入っている状態
軽量バッテリー	約3.0時間	約3.0時間*
標準バッテリー	約3.5時間	約3.5時間*
長時間バッテリー	約5.0時間	約5.0時間*

*電源が入っている状態では、コンピュータの使用状況により差があります。



温度条件について

バッテリーは、化学反応を利用した電池です。このため、温度条件によっては正常な充電ができない場合があります。

▶バッテリー残量の確認

本機をバッテリーだけで使用している場合、通知領域の「バッテリー」アイコンの上にポインタをあわせると、バッテリー残量を確認することができます。

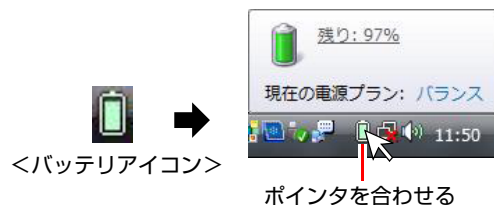

バッテリーの特性上、残量が正しく表示されないことがあります。

[p.69 「バッテリー残量が正しく表示されないときは」](#)

▶ バッテリー残量が少なくなったら

バッテリー残量が少なくなった場合の通知や対処方法を説明します。

バッテリー低下の通知

バッテリー残量が少なくなり、「バッテリー低下」の状態になると、本機は次のように通知（警告）します。

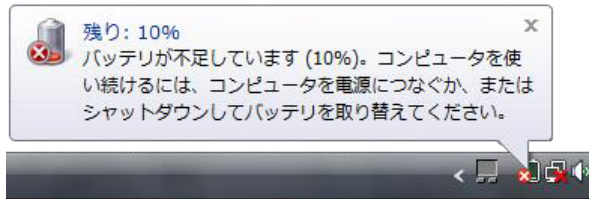

対処方法

バッテリー残量低下が通知されたら、すぐに次のいずれかの処置を行ってください。完全放電してシャットダウン（電源切断）してしまうと、保存していないデータはすべて失われます。

- ACアダプタを接続する

電源が入ったままの状態、ACアダプタを接続します。

- 電源を切る

作業中のデータをHDDなどに保存して、実行中のソフトウェアを終了させたあと、本機の電源を切ります。

バッテリーを交換する場合も、必ず電源を切ってから行ってください。



制限

AC アダプタを接続しない場合は、すぐに作業中のデータを保存してください。コンピュータがシャットダウンしてしまうと、保存していないデータはすべて失われます。

バッテリー低下時の設定変更

バッテリー低下のレベルやバッテリー低下時の本機の動作は、変更することができます。変更は次の場所で行います。

通知領域の「バッテリー」アイコンを右クリック→「電源オプション」→選択している電源プランの「プラン設定の変更」→「詳細な電源設定の変更」→「バッテリー」

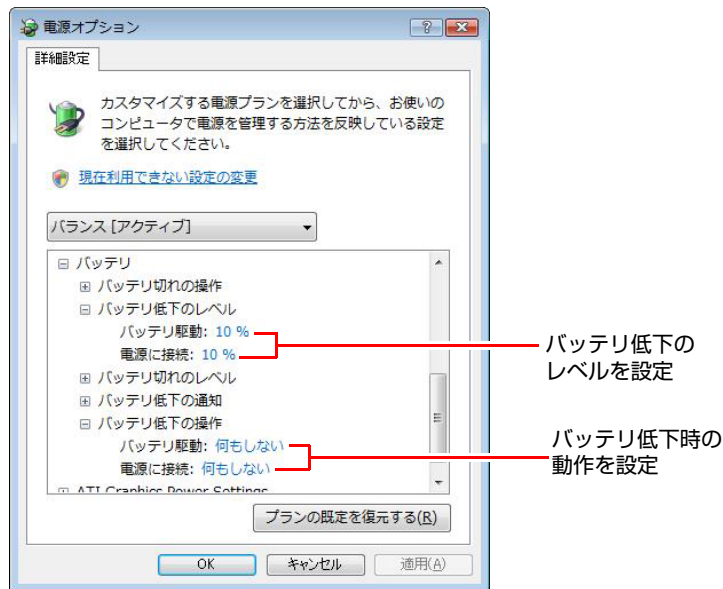

バッテリー低下のレベル設定

バッテリー残量が何%になったら「バッテリー低下」の通知をするかは、「バッテリー低下のレベル」で設定できます。初期値は10%に設定されています。

バッテリー低下時の動作設定

「バッテリー低下」になったときの本機の動作は、「バッテリー低下の操作」で設定できます。初期値は「何もしない」に設定されています。

▶バッテリー残量が正しく表示されないときは

バッテリーの特性上、充電を繰り返すと、残量が正しく表示されなくなることがあります。

満充電にしてもバッテリー容量がすぐに低下するような場合は、バッテリーのリフレッシュを行ってみてください。

バッテリーのリフレッシュ方法

バッテリーのリフレッシュ手順は、次のとおりです。

バッテリーのリフレッシュには数時間かかります。

- 1 ACアダプタが接続されていることを確認します。**
- 2 シャットダウン状態から本機の電源を入れて、**[F2]** を押し、「BIOS Setupユーティリティ」を起動します。**
 p.191 「BIOS Setupユーティリティの起動」
- 3 「Power」メニュー画面で「Start Battery Calibration」を選択し、**[←]** を押すと「Battery Calibration Utility」が起動します。**
- 4 画面のメッセージの最終行に「It is charging the battery, please wait」と表示されたら、バッテリーの充電が開始されます。**
バッテリーを完全に充電するには、軽量バッテリーでは最大約3.0時間、標準バッテリーでは最大約3.5時間、長時間バッテリーでは最大約5.0時間かかります。
途中で中止したい場合は、電源スイッチを押して本機の電源を切ります。
- 5 バッテリーが完全に充電され、画面のメッセージの最終行に「Please remove AC adapter.」と表示されたら、ACアダプタを抜いてそのまま放置します。**
画面のメッセージの最終行に「PLEASE LEAVE THE BATTERY RUNNING OUT OF POWER.」と表示されて、バッテリーの放電が開始されます。
バッテリーを完全に放電するには、軽量バッテリーでは約3.0時間、標準バッテリーでは約4.5時間、長時間バッテリーでは約8.0時間かかります。
途中で中止したい場合は、電源スイッチを押して本機の電源を切ります。
- 6 バッテリーの放電が完了すると、自動的に電源が切れます。**
これでバッテリーのリフレッシュは完了です。
バッテリーの充電をする場合は、ACアダプタを接続してください。

リフレッシュしても改善されないときは

バッテリーは消耗品です。バッテリーのリフレッシュを行っても、バッテリー容量が正しく表示されず、すぐに低下する場合は、バッテリーの寿命が考えられます。また、バッテリーの駆動時間が極端に短くなった場合は、内部に使用されている電池の消耗度合いにばらつきが発生している可能性があります。電池の消耗度合いにばらつきがあるバッテリーをそのまま使用し続けると、発熱、発火、破裂の原因となります。本機専用の新しいバッテリーに交換してください。

▶バッテリーの交換

複数のバッテリーを交互に使用する場合や、バッテリーが寿命に達した場合は、バッテリーを交換します。

交換用のバッテリーについては、当社のホームページをご覧ください。

ホームページのアドレスは、次のとおりです。

<http://shop.epson.jp/>

バッテリーの交換方法

ここでは、軽量バッテリーを交換する手順について説明します。標準バッテリーや長時間バッテリーの場合も、形状は異なりますが手順は同様です。

- 1** 本機の電源を切ります。ACアダプタが接続されている場合は外します。
- 2** 本機の底面部を上にして置きます。
- 3** 左側のラッチをロック解除位置 (🔓) までスライドさせます。

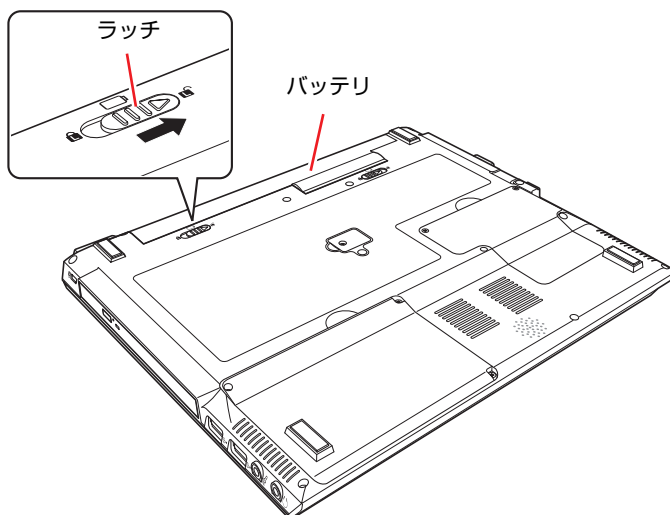

4 バッテリを取り外します。

- (1) 右側のラッチをロック解除位置 (🔓) までスライドさせ、そのままロック解除位置 (🔓) で固定します。
- (2) バッテリを矢印の方向にスライドさせます。

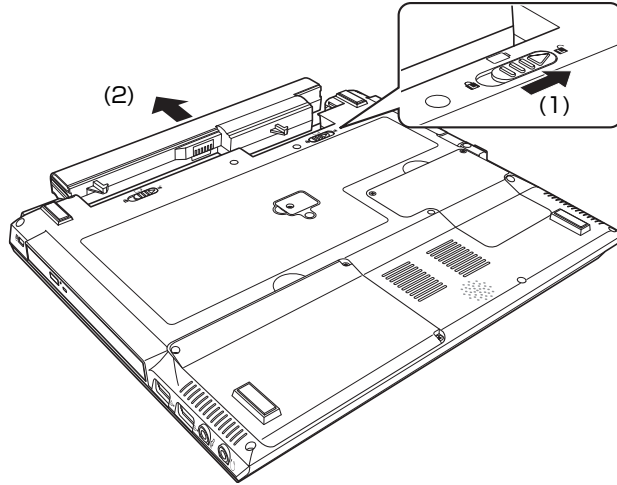

5 新しいバッテリーを本機にあわせます。

- (1) バッテリを矢印の方向に「カチッ」と音がするまで押し込みます。
- (2) 左側のラッチをロック位置 (🔒) までスライドさせます。

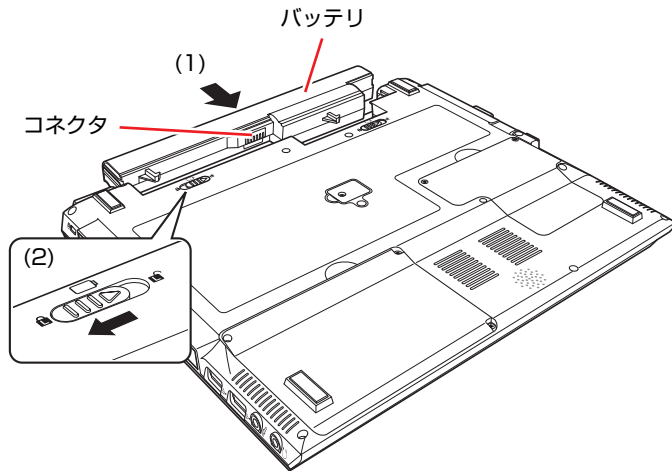

▶バッテリーの寿命を延ばすには

バッテリーは消耗品ですが、バッテリーの寿命は、使い方や使用環境によって大きく変わります。

バッテリーの劣化を抑え、使用可能時間や寿命を延ばすため、次の事項に注意してください。

- 高温の環境では、バッテリーの劣化が早まります。本機やバッテリーを、炎天下の自動車の中や暖房機の近くなどで使用したり、放置したりしないでください。
- 本機を使用する、使用しないにかかわらず、常時ACアダプタを接続していると、バッテリーの劣化が早まります。1ヶ月に1回程度は本機からACアダプタを外して、バッテリーの残量が10%程度になるまでバッテリーのみで使用することをおすすめします。
- 1ヶ月以上本機を使用しないときは、本機からバッテリーを取り外して保管してください。

 p.72 「バッテリー保管上の注意」

▶バッテリー保管上の注意



小さなお子様の手の届く場所にバッテリーを保管しないでください。
なめたりすると、火傷や化学物質による被害の原因となります。

バッテリーを保管するときは、次の事項を守ってください。

- 液漏れや端子部の腐食を防ぐため、必ずコンピュータ本体から取り外してください。
- 端子部のショートを防ぐため、布やビニールなどの絶縁物に包んでください。
- 高温環境での保管は劣化を早めます。乾燥した冷暗所で保管してください。
- 満充電状態での保管は劣化を早めます。バッテリー残量は50%程度にして保管してください。
- バッテリーを使用していなくても、蓄えられた電気は自己放電により徐々に減っていきます。バッテリーの残量がなくなり過放電状態になると、コンピュータに装着しても充電できなくなることがあります。
自己放電による過放電を防ぐため、定期的（半年に1回程度）にバッテリー残量を50%程度まで充電することをおすすめします。

▶使用済みバッテリーの取り扱い



使用済みのリチウムイオン（Li-ion）バッテリーは、再利用可能な貴重な資源です。有効資源のリサイクルにご協力ください。

バッテリーリサイクル時の注意

使用済みのバッテリーは、バッテリーがショートしないように、端子部にテープを貼るかポリ袋などに入れてリサイクル協力店にある充電式電池回収ボックスに入れてください。

不要なバッテリーは、燃やしたり埋めたり一般ゴミに混ぜて捨てたりしないでください。環境破壊の原因となります。

タッチパッドを使う

本機には、タッチパッドが搭載されています。タッチパッドは、マウスと同じようにポインタなどを操作したりクリックしたりするための装置です。

▶タッチパッドの操作

タッチパッド使用時の注意

タッチパッドは、次の注意事項を確認して正しくお使いください。

- パッド面には指で触れてください。ペンなどで触れると、ポインタの操作ができないだけでなく、パッド面が破損するおそれがあります。
- パッド面は、1本の指で操作してください。一度に2本以上の指で操作すると、ポインタが正常に動作しません。
- 手がぬれていたり、汗ばんでいると、ポインタの操作が正しくできないことがあります。
- キーボードを操作しているときにパッド面に手が触れると、ポインタが移動してしまうことがあります。
- 起動時の温度や湿度により、正常に動作しない場合があります。この場合は電源を一度切って入れなおすことにより正常に動作することがあります。
- 電源を入れたまま LCD ユニットの閉じていたり、使用中に本機の温度が上がってくると、正常に動作しない場合があります。この場合は、電源を一度切って入れなおすことにより正常に動作することがあります。

ポインタの移動

タッチパッドは、パッド面とクリックボタンから構成されています。人差し指をパッド面の上で前後左右に動かすと、動かした方向に画面上のポインタが移動します。

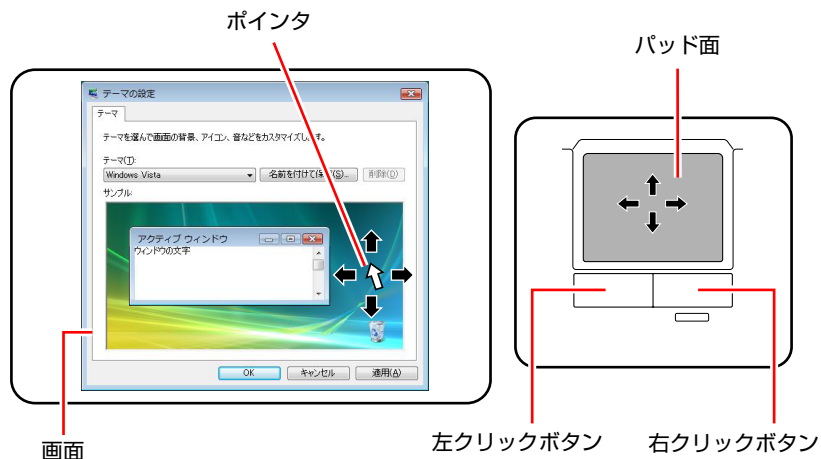

クリック

ポインタを画面上の対象にあわせて、パッド面を軽く1回たたきます。左クリックボタンを「カチッ」と押すのと同じ操作です。

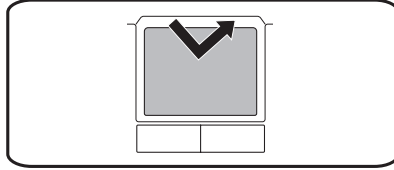

ダブルクリック

ポインタを画面上の対象にあわせて、パッド面を軽く2回たたきます。左クリックボタンを「カチカチッ」と2回押すのと同じ操作です。

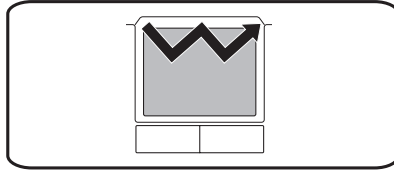

ドラッグアンドドロップ

ポインタを画面上の対象にあわせて、ダブルクリックの2回目のクリック時に、指をパッド面に触れたまま移動させます。左クリックボタンを押したままの状態でもポインタを移動し、離すのと同じ操作です。



スクロール

上下のスクロールは、パッドの右端に指を触れて前後に動かします。左右のスクロールは、パッドの下部に指を触れて左右に動かします。

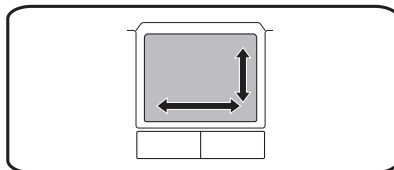

▶タッチパッド機能をOFFにする

本機では、タッチパッド機能をOFFにすることができます。

キーボード入力を行うときに、手がタッチパッドにあたってポインタが動いてしまい、入力がしにくい場合があります。このような場合は、タッチパッド機能を一時的にOFFにすると便利です。

タッチパッド機能のON/OFFは、タッチパッドボタン (Fn/x) で行います。ボタンを押すたびに、タッチパッドのON/OFFが切り替わります。

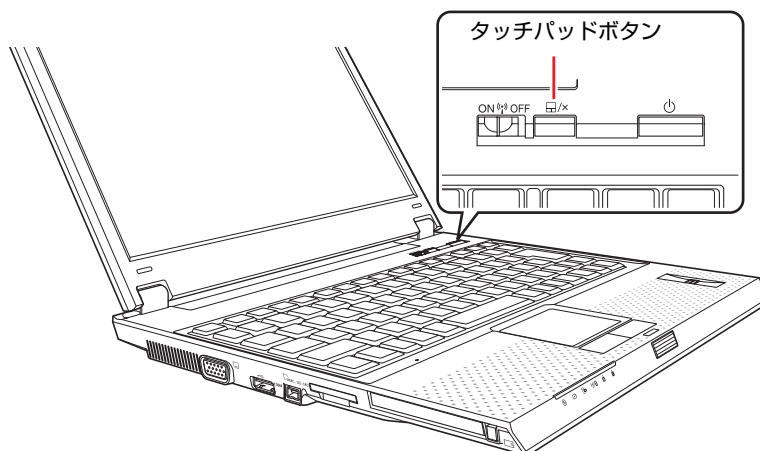

▶タッチパッドユーティリティを使う

タッチパッドユーティリティで各種設定を行うと、タッチパッドがより操作しやすくなります。

タッチパッドユーティリティ画面の表示方法は次のとおりです。

- 1 通知領域の「ポインティングデバイス」アイコンをクリックして、「ポインティングデバイスのプロパティ」を選択します。



<ポインティングデバイスアイコン>

- 2 「マウスのプロパティ」画面が表示されたら、「デバイス設定」タブ [設定] をクリックします。
- 3 「デバイス設定 : Synaptics TouchPad…」画面が表示されたら、各種設定を行います。

「アイテムの選択」から設定したい項目を選択して、各種設定を行います。

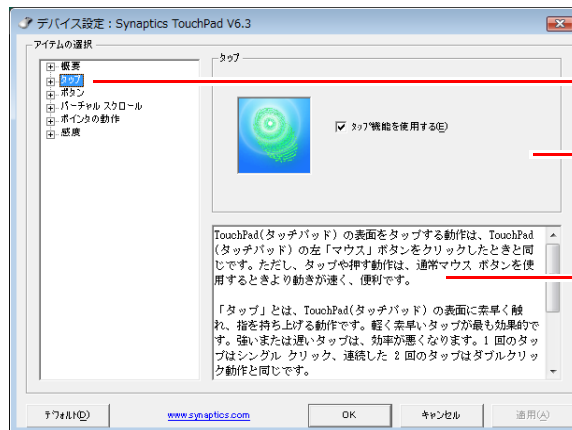

設定項目を選択します。

各種設定を行います。

設定項目の説明が表示されます。

▶USBマウス（オプション）の接続

本機右側面または背面のUSBコネクタ（) に、オプションのUSBマウスを接続して使うことができます。USBマウスの使用方法は、マウスに添付のマニュアルをご覧ください。

キーボードを使う

本機には、日本語対応85キーボードが標準で搭載されています。

▶キーの種類と役割

入力キー

85個のキーには、それぞれ異なった機能が割り当てられています。購入時にローマ字キーボードを選択された場合、キートップ（キーの上面）にひらがなの印字はありませんが、基本的な機能は同じです。

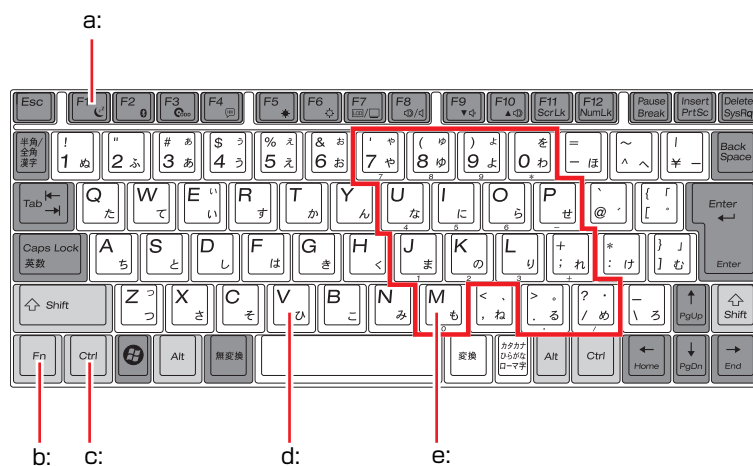

a: 機能キー

文字を消す、入力位置を変えるなど、特別な役割が割り当てられたキーです。機能キーの役割は、ソフトウェアによって異なります。

b: Fnキー

制御キーの1つです。

キートップに青色で印字されている機能キーと組み合わせて使用します。

 p.81 「Fnキーと組み合わせて使うキー」

c: 制御キー

文字キーや機能キーの働きを変化させます。単独では機能しません。

d: 文字キー

英数字や記号、日本語入力システムを利用して漢字やひらがななどの日本語を入力します。

e: 数値キー

文字キーの一部を数値キーとして使用し、数字・演算子などを入力します。**[Fn]** + **[NumLk]** を押して数値キーと文字キーを切り替えます。

 p.80 「数値キー入力モード」

▶文字を入力するには

文字キーを押すとキートップ（キーの上面）に印字された文字が入力されます。入力モードによって入力される文字は異なります。

直接入力モード		キートップのアルファベットをそのまま入力します。
日本語入力モード	ローマ字入力	キートップのアルファベットでローマ字を入力し、漢字やひらがなに変換します。
	かな入力	キートップのひらがなをそのまま入力し、漢字やカタカナに変換します。

入力モードの切り替え

を押すと、直接入力モードと日本語入力モードを切り替えることができます。

日本語入力モードのローマ字入力とかな入力の設定は日本語入力システムで行います。

▶日本語を入力するには

ひらがなや漢字などの日本語の入力は、日本語入力システムを使用します。本機には、日本語入力システム「MS-IME」が標準で搭載されています。

MS-IMEの使い方

MS-IMEパネルの主要なボタンの名称と働きは次のとおりです。ボタンをクリックして各設定を行ったり、ヘルプを参照したりします。



a: 入力モード

入力モード（ひらがな、カタカナ、英数字など）を選択します。

b: ヘルプ

日本語入力の詳しい説明を見ることができます。

c: かなキーロック

日本語入力モードの切り替えを行います。

ボタンが押されていない状態：ローマ字入力

ボタンが押されている状態：かな入力

MS-IME以外の日本語入力システムを使用する場合は、そのシステムに添付されているマニュアルをご覧ください。

▶数値やアルファベットの入力

数値キー入力モード

Fn + **NumLk**を押すと、NumLockランプ (🔒) が点灯して、文字キーの一部が数値キーとして使用できます。さらに **Shift** を押しながら数値キーを押すと、矢印キーなどとして使用できます。

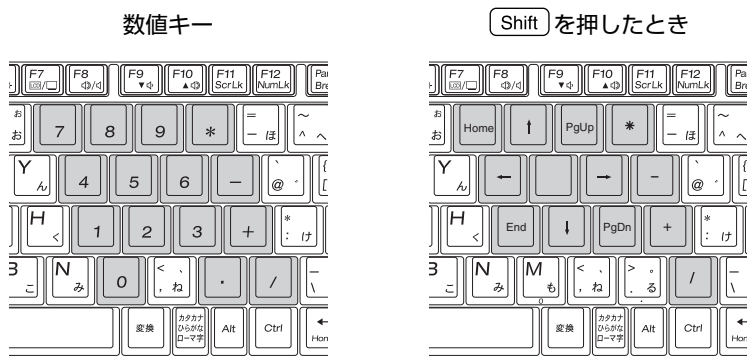

アルファベットの入力

アルファベットの入力を大文字または小文字に固定することができます。固定する文字の切り替えは、次のキー操作で行います。

Shift + **Caps Lock**

大文字に固定した状態のまま小文字を入力するには、**Shift** を押しながら文字を入力します。

固定する文字を切り替える場合は、**Shift** を押した状態でもう一度 **Caps Lock** を押しします。

▶Fnキーと組み合わせて使うキー

キートップに青色で印字されている機能キーは **Fn** と組み合わせて実行します。

キーの組み合わせ	機能
Fn + F1 	省電力状態に移行します。(初期値：スリープ状態)  p.173 「本機を省電力状態にする」
Fn + F2 	Bluetooth機能のON/OFFを切り替えます。  p.108 「Bluetooth機能のON/OFF方法」
Fn + F3 	光ディスクドライブのON/OFFを切り替えます。  p.90 「光ディスクドライブのON/OFF」
Fn + F4 	インフォメーションメニューを起動します。  p.50 「インフォメーションメニューを使う」
Fn + F5 	LCD画面を暗くします。  p.114 「LCDユニットの調節」
Fn + F6 	LCD画面を明るくします。  p.114 「LCDユニットの調節」
Fn + F7 	外付けの表示装置に接続している場合、画面表示を切り替えます。  p.119 「画面表示を切り替えるには」
Fn + F8 	スピーカのミュート (消音) のON/OFFを切り替えます。  p.123 「音量の調節」
Fn + F9 	スピーカの音量を小さくします。  p.123 「音量の調節」
Fn + F10 	スピーカの音量を大きくします。  p.123 「音量の調節」
Fn + ScrLk	ソフトウェアによって機能が異なります。詳しくは、ソフトウェアのマニュアルをご覧ください。
Fn + NumLk	数値キー入力モードに切り替えます。  p.80 「数値キー入力モード」
Fn + PrtSc	デスクトップ画面をコピーしてクリップボードに保存します。
Fn + End	行の最後に移動します。*
Fn + Home	行の最初に移動します。*
Fn + PgUp	前のページに移動します。*
Fn + PgDn	次のページに移動します。*

*ソフトウェアによっては、機能が異なる場合があります。

HDDを使う

本機には、シリアルATA仕様のHDD（ハードディスクドライブ）が内蔵されています。

HDDは、大容量のデータを高速に記録する記憶装置です。



制限

- HDDのアクセスランプ点灯・点滅中に、本機の電源を切ったり、再起動したりしないでください。アクセスランプ点灯・点滅中は、コンピュータがHDDに対してデータの読み書きを行っています。この処理を中断すると、HDD内部のデータが破損するおそれがあります。
- 本機を落としたり、ぶつけたりして衝撃を与えるとHDDが故障するおそれがあります。衝撃を与えないように注意してください。また、持ち運ぶときは電源を切った状態で専用バッグに入れるなどして、保護するようにしてください。
- HDDが故障した場合、HDDのデータを修復することはできません。

2

▶データのバックアップ

HDDに記録されている重要なデータは、CDメディアや外付けHDDなどにバックアップしておくことをおすすめします。万一HDDの故障などでデータが消失してしまった場合でも、バックアップを取ってあれば、被害を最小限に抑えることができます。

バックアップ方法は、 p.269 「データのバックアップ」をご覧ください。

▶購入時のHDD領域について

購入時のHDDは、お客様の選択により次のように設定されています。

<通常>

ドライブ（領域）	容量
消去禁止領域	約3GB*
Cドライブ	残り

<HDD設定変更サービスを選択された場合>

ドライブ（領域）	容量
消去禁止領域	約3GB*
Cドライブ	購入時に選択された容量
Dドライブ	残り

*消去禁止領域の容量は、コンピュータの製品仕様により異なります。

すべてのドライブはNTFSファイルシステムでフォーマットされています。



参考

HDD設定変更サービス

HDD設定変更サービスとは、購入時にあらかじめHDDの領域をCドライブ、Dドライブに分割した状態でコンピュータをお届けするサービスのことです。

消去禁止領域とは

「消去禁止領域」には、本体ドライバやソフトウェアを再インストールするためのデータや、「Windows回復環境（Windows RE）」が設定されています。

この領域は、絶対に削除しないでください。

削除してしまうと、本体ドライバやソフトウェアのインストールができなくなります。

「消去禁止領域」内の本体ドライバやソフトウェアを再インストールするためのデータは、CDにコピー（バックアップ）することもできます。

 p.270 「バックアップCDの作成」

Windows REについての詳細は、次をご覧ください。

 p.263 「Windows回復環境（Windows RE）を使う」

▶HDDを分割して使用する

1台のHDDは、いくつか分割してそれぞれ別々のドライブとして使用することができます。

<1台のHDDを分割する>

例：1つのHDD領域（Cドライブ）を2つのHDD領域（CドライブとDドライブ）に分割することができます。

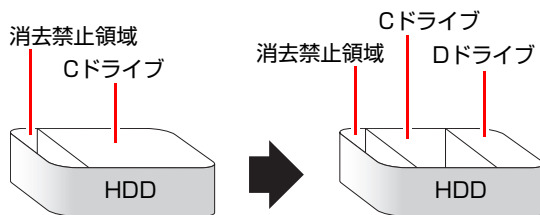

Cドライブを分割する場合は、Windowsの再インストールが必要です。

詳しくは、 p.276 「Cドライブを分割・変更する」をご覧ください。

▶HDDの暗号化

<Windows Vista Ultimate 使用時>

Windows Vista Ultimate では、HDD 暗号化機能「BitLocker」を使用することができます。

BitLocker の使用方法は、当社ユーザーサポートページのサポート情報をご覧ください。

<http://www.epsondirect.co.jp/support/redirect.htm?content=BitLocker>



参考

BitLocker とは

BitLockerは、HDD内のドライブを暗号化するツールです。Windows Vista UltimateとWindows Vista Enterpriseのみに搭載されています。

ドライブを暗号化することで、第三者がWindowsを不正に起動したり、HDD内のデータが漏洩したりすることを抑止することができます。

光ディスクドライブを使う

光ディスクドライブは、光ディスクメディアを使用するための機器です。購入時に選択された光ディスクドライブにより、機能や使用できるメディアは異なります。

ここでは、光ディスクドライブの基本的な使い方について説明します。

なお、購入時の選択によっては、光ディスクドライブが搭載されていない場合もあります。

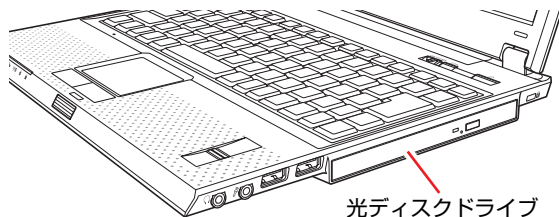

光ディスクドライブで、ひび割れや変形補修したメディアは使用しないでください。内部で飛び散って、故障したり、メディア取り出し時にけがをしたりする危険があります。



本機では、CD（コンパクトディスク）の規格に準拠しない「コピーコントロールCD」などの特殊ディスクについては、動作保証していません。本機で動作しない特殊ディスクについては、製造元または販売元にお問い合わせください。

▶ ドライブの機能と使える光ディスクメディア

光ディスクドライブによって、メディアへの書き込みやDVDの再生など、使える機能が異なります。

お使いの光ディスクドライブの機能と使用できるメディアの種類は、光ディスクドライブのマニュアル（PDF）をご覧ください。

「インフォメーションメニュー」－「マニュアルびゅうわ」

光ディスクメディアの違いについての簡単な説明は、次をご覧ください。

「インフォメーションメニュー」－「PCお役立ち情報」

▶光ディスクメディアのセットと取り出し

光ディスクメディアのセットと取り出し方法について説明します。



制限

- 光ディスクドライブアクセス中にメディアを取り出したり、再起動したりしないでください。
- メディアの再生中や書き込み中に振動や衝撃を与えないでください。
- ディスクトレイ上の光学レンズに触れたり、傷つけたりしないでください。メディアのデータが読めなくなります。
- 必要な場合以外は、ディスクトレイは閉じておいてください。
- 結露した状態のメディアを使用しないでください。メディアを寒いところから暖かいところへ急に持ち込むと、結露（水滴が付着する状態）します。使用すると、誤動作や故障の原因になります。
- 本機では、楕円などの通常と異なった形状のメディアは使用できません。

セット方法

1 イジェクトボタンを押します。

ディスクトレイが少し飛び出します。

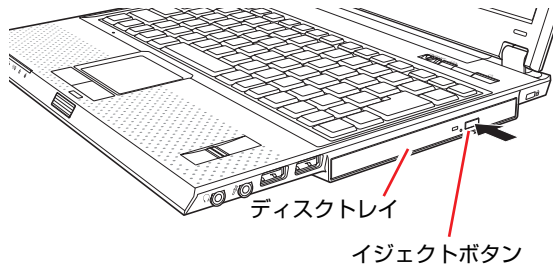

2 ディスクトレイを静かに引き出します。

光学レンズに触れたり、傷つけたりしないでください。メディアのデータが読めなくなります。

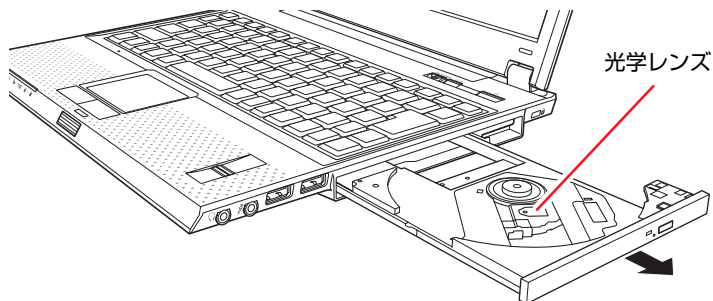

- 3 印刷面を上にしてメディアをディスクトレイに載せ、カチッと音がするまではめ込みます。

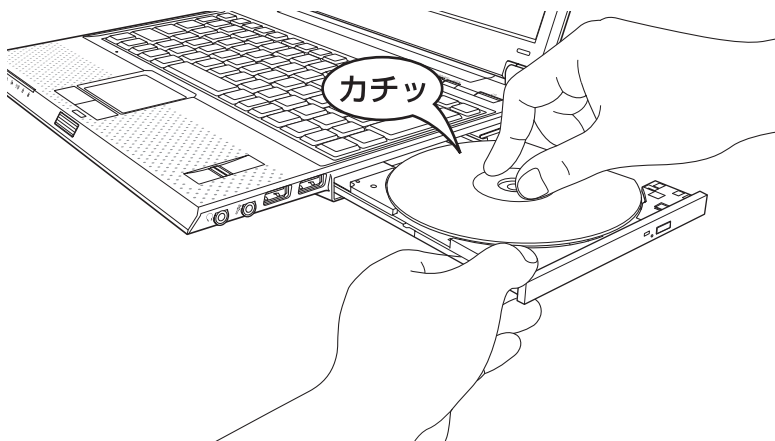

- 4 ディスクトレイを静かに閉じます。

取り出し方法

- 1 アクセスランプが点灯・点滅していないことを確認して、イジェクトボタンを押します。
- 2 ディスクトレイが少し飛び出したら、そのまままっすぐ引き出します。
- 3 メディアをディスクトレイから取り出します。
- 4 ディスクトレイを手で押して静かに閉じます。

参考

イジェクトボタンを押してもメディアが取り出せない場合

ソフトウェアによっては独自の取り出し方法でないとメディアが取り出せないものもあります。詳しくは、お使いのソフトウェアに添付のマニュアルをご覧ください。

▶強制的な光ディスクメディアの取り出し

次のような場合には、強制的に光ディスクメディアを取り出すことができます。

- 光ディスクドライブが故障して、メディアが取り出せない場合
- メディアをセットしたまま、本機の電源を切ってしまった場合

1 本機の電源が入っている場合は、電源を切ります。

 p.56 「本機の終了方法」

2 イジェクトホールに先の細い丈夫なもの（ゼムクリップを引きのばしたものなど）を差し込みます。

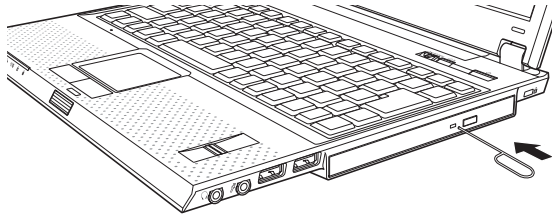

3 ディスクトレイが少し飛び出したら、そのまま手でまっすぐ引き出します。

▶光ディスクドライブのON/OFF

本機では、本機の電源が入った状態で、光ディスクドライブの電源を簡単にON/OFFできます。光ディスクドライブを使用していないときにOFFにしておくことで、電力消費を抑えることができます。

起動時の光ディスクドライブは常にONになり、通知領域に「取り外し」アイコンが表示されます。



<取り外しアイコン>



光ディスクドライブを OFF にしても、省電力状態から復帰すると、光ディスクドライブは自動的に ON になります。

ON/OFF方法

光ディスクドライブのON/OFFは、次のキー操作で行います。

Fn + **F3** (**ODD**)

キー操作をするたびに、ON/OFFが切り替わります。

アイコンからOFFにする

アイコンから光ディスクドライブをOFFにする手順は、次のとおりです。

- 1** 通知領域の「取り外し」アイコンをクリックします。
- 2** 表示されたメニューから「(光ディスクドライブ名) - . . . を安全に取り外します」を選択し、クリックします。
メニューに複数の機器が表示される場合は、別の機器を選択しないよう注意してください。

MATSHITA DVD-ROM UJDA775 ATA Device - ドライブ (D:) を安全に取り外します

- 3** 「ハードウェアの取り外し」メッセージが表示されたら、**[OK]** をクリックします。

「コンピュータ」や「エクスプローラ」から、光ディスクドライブの表示が消えていたら、OFFになっています。

光ディスクドライブを使用するときは、キー操作でONにします。

▶CDメディアの読み込み・再生

光ディスクドライブでは、データCDを読み込めるほかに、音楽CDやビデオCD、フォトCDなどの再生を行うことができます。これらのメディアの中には、再生時に別途専用ソフトウェアが必要なものもあります。

▶DVDメディアの読み込み・再生

本機の光ディスクドライブでは、データが登録されたDVDメディアを読み込めるほかに、ビデオ編集ソフトで作成したDVDなどの再生ができます。再生には、DVD VIDEOの再生には、専用のソフトウェアが必要です。

DVD VIDEO再生ソフト

DVD VIDEOの再生には、「WinDVD」を使用します。
WinDVDは、次の場所から起動します。

[スタート] - 「すべてのプログラム」 - 「InterVideo WinDVD」 -
「InterVideo WinDVD for EPSON」

WinDVDの使用方法は、WinDVDのヘルプをご覧ください。

DVD VIDEO再生時の制限

「WinDVD」でDVD VIDEOの再生をすると、次のような不具合が発生することがあります。

- 解像度や色数の設定により、DVD VIDEOの再生ができないことがあります。
DVD VIDEOの再生ができない場合は、解像度や色数を下げてみてください。

 p.115 「解像度や表示色の変更方法」

- 外付けディスプレイを接続して、「クローン表示」をしていると、「使用しているディスプレイ環境は保護されているコンテンツの再生をサポートしていません。」というメッセージが表示され、DVD VIDEOの再生が中断されます。このような場合は、「LCD表示」または「外付けディスプレイ表示」に切り替えてください。

 p.119 「画面表示を切り替えるには」

▶光ディスクメディアへの書き込み

＜書き込み機能のある光ディスクドライブ搭載時＞

書き込み機能のある光ディスクドライブでは、データ、音楽、画像などを光ディスクメディアに書き込むことができます。

書き込み可能なメディアは、お使いの光ディスクドライブにより異なります。書き込み可能なメディアについては、光ディスクドライブのマニュアル（PDF）をご覧ください。

「インフォメーションメニュー」－「マニュアルびゅうわ」



作成した DVD VIDEO は、市販の DVD プレイヤーで再生できますが、一部の DVD プレイヤーでは再生できない場合があります。

ライティングソフト

光ディスクメディアに書き込みを行う場合は、専用のライティングソフトが必要です。本機にはライティングソフト「Nero 8 Essentials」がインストールされています。

 p.93 「Nero 8 Essentialsの使い方」

書き込み時の注意

書き込みを行う場合は、次の点に注意してください。

- 省電力機能を無効にする

メディアへの書き込み時にWindowsが省電力状態に切り替わると、データ転送エラーが起き、書き込みに失敗して、メディアに記録したデータが失われたり、メディアが使用できなくなる可能性があります。

書き込みを始める前に、省電力状態に移行しないように設定してください。

 p.175 「時間経過で移行させない」

省電力状態に移行する場合は、必ず光ディスクドライブからメディアを取り出してください。

- 速度に対応した光ディスクメディアを選ぶ

書き込みを行う場合は、お使いの光ディスクドライブの書き込み速度に対応したメディアを使用してください。

光ディスクドライブの書き込み速度は、光ディスクドライブのマニュアル（PDF）をご覧ください。

「インフォメーションメニュー」－「マニュアルびゅうわ」

▶ Nero 8 Essentialsの使い方

<書き込み機能のある光ディスクドライブ搭載時>

ライティングソフト「Nero 8 Essentials」を使用すると、CDメディアやDVDメディアにデータや音楽、画像などのファイルを書き込むことができます。



制限

Nero 8 Essentials と Windows Vista 標準の書き込み機能を同時に使用しないでください。

使い方

Nero 8 Essentialsを起動するには、デスクトップ上の「Nero」アイコンをダブルクリックします。



<Neroアイコン>

Nero 8 Essentialsの詳しい使用 방법은、次をご覧ください。

- 「インフォメーションメニュー」 - 「PCお役立ち情報」 - 「CD/DVD/BDを使う」
- 「インフォメーションメニュー」 - 「マニュアルびゅーわ」 - 『Neroユーザーガイド』

USB機器を使う

本機には、USB2.0に対応したUSBコネクタが右側面に2個および左側面に1個、合計3個装備されています。

USBコネクタにはUSB対応の機器を接続します。3個のコネクタは同じ機能ですので、どのコネクタを使用しても構いません。接続する機器によっては、デバイスドライバが必要な場合があります。詳しくは、接続する機器に添付のマニュアルをご覧ください。



USB フラッシュメモリや USB HDD などの USB 記憶装置を接続した状態で電源を入れると、Windows が起動しないことがあります。電源を入れる際は、USB 記憶装置を取り外した状態でいき、Windows 起動後に接続してください。

USB2.0の転送速度

USB2.0のデータの転送速度は、最大480Mbpsです。USB2.0コントローラは、USBコネクタに接続するすべての周辺機器で共用します。そのため、転送速度は接続する周辺機器が増えると低下します。

▶USB機器の接続と取り外し

USB機器の接続や取り外しは、本機の電源が入っている状態で行うことができます。

USB機器の接続

USB機器の接続方法は、次のとおりです。

- 1 USB機器のUSBコネクタを、本機のUSBコネクタ（)に接続します。

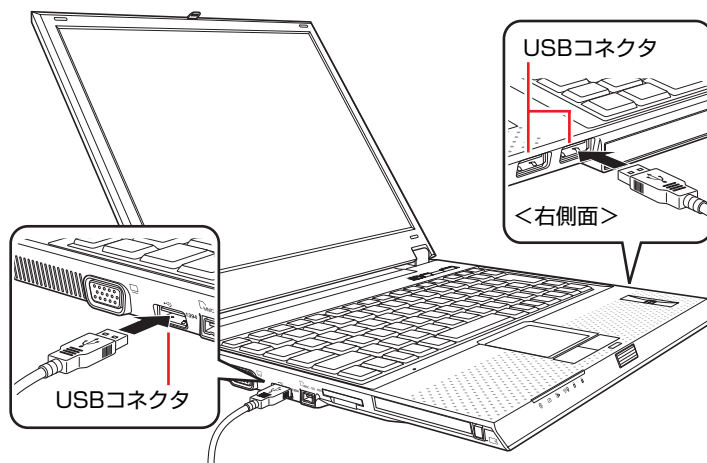

2 USB機器によっては、通知領域に「取り外し」アイコンが表示されます。

光ディスクドライブがONの場合は、通知領域に「取り外し」アイコンが表示されています。



<取り外しアイコン>

接続するUSB機器によっては、専用のデバイスドライバが必要です。詳しくは、USB機器に添付のマニュアルをご覧ください。



接続したUSB機器の確認

接続したUSB機器を確認するには、「取り外し」アイコンをダブルクリックし、「ハードウェアの安全な取り外し」画面で [プロパティ] をクリックします。

USB機器の取り外し

USB機器の取り外しは、コンピュータの状態を確認して、次のどちらかの方法で行います。

●そのまま取り外す

「取り外し」アイコンが表示されていない場合や、本機の電源を切った場合はそのまま取り外せます。

●USB機器の終了処理をして取り外す

「取り外し」アイコンが表示されている場合は、終了処理を行います。

USB機器の終了処理の方法は次のとおりです。

1 通知領域の「取り外し」アイコンをクリックします。

2 表示されたメニューから「(取り外したいUSB機器)・・・を安全に取り外します」を選択します。

複数の機器が表示される場合は、別の機器を選択しないよう注意してください。

USB 大容量記憶装置 - ドライブ (E:) を安全に取り外します

MATSHITA UJDA775 DVD/CDRW ATA Device - ドライブ (D:) を安全に取り外します



3 「ハードウェアの取り外し」メッセージが表示されたら、[OK] をクリックし、USB機器を本機から取り外します。

PCカードを使う

本機の左側面には、PCカードスロットが搭載されています。本機では、PC Card Standardに準拠した次のカードを装着することができます。

装着可能なサイズ	仕様
TypeII	1スロット CardBus対応

PCカードの形状によっては装着できないカードがあります。

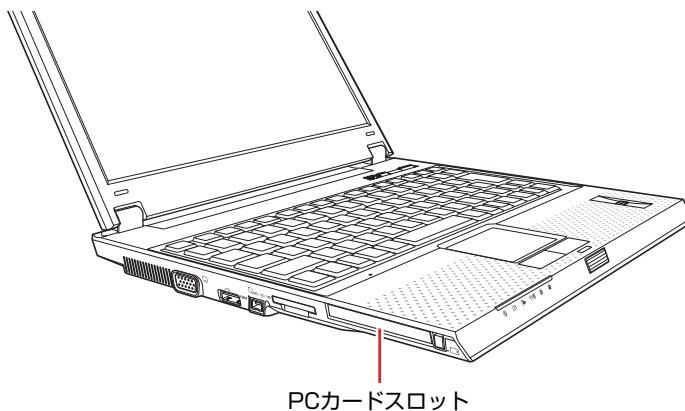

制限

- FAX モデムカードや、ネットワークカードなどは、使用中に電源の供給が停止されると、不具合が発生する可能性があります。これらのカードを使用するときは、省電力状態に移行しないように設定してください。

 p.175 「時間経過で移行させない」

- PCカードスロットにFAXモデムカードを取り付けて使用する場合には、回線の呼び出し音が鳴らないFAXモデムカードもあります。これは、CardBusの仕様によるもので故障ではありません。

▶PCカードのセットと取り外し



- PCカードを取り扱うときは、あらかじめ金属製のものに触れて、静電気を逃がしてください。PCカードやコネクタ部に静電気が流れると、故障することがあります。
- PCカードは、本機の電源が入っている状態で抜き差しすることができます。ただし、スリープ状態や休止状態など、省電力状態ではPCカードの抜き差しを行わないでください。システムが正常に動作しなくなる場合があります。

PCカードのセット

PCカードのセット方法は、次のとおりです。

- 1** PCカードスロットにダミーカードがセットされている場合は、取り外します。

 p.98 「PCカードの取り外し」—手順2～4

ダミーカードは、PCカードを使用しないときに、スロットにセットしておきます。

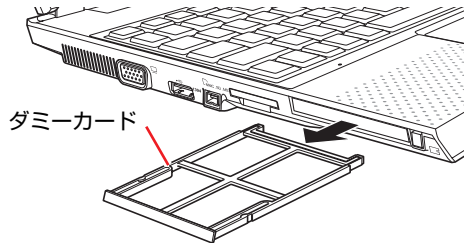

- 2** PCカードをPCカードスロットに挿入します。

PCカードの表面を上にして、奥までしっかりと押し込みます。

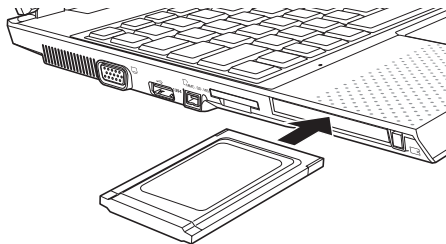

- 3** コンピュータの電源が切れている場合は、電源を入れます。

4 認識されるとPCカードが使用できます。

正しくPCカードがセットされると認識音が鳴り、通知領域に「取り外し」アイコンが表示されます。

光ディスクドライブがONの場合は、「取り外し」アイコンがすでに表示されています。



<取り外しアイコン>

PCカードによっては、専用のデバイスドライバが必要です。詳しくはPCカードに添付のマニュアルをご覧ください。

PCカードの取り外し

PCカードの取り外し方法は、次のとおりです。



本機にセットされていたPCカードは、高温になっている可能性があります。取り外す際は注意してください。

1 PCカードの終了処理を行うか、または本機の電源を切ります。

PCカードの終了処理は、次の手順で行います。

(1) 通知領域の「取り外し」アイコンをクリックします。

(2) 表示されたメニューから「(取り外したいPCカード) - ... を安全に取り外します」を選択します。

複数の機器が表示される場合は、別の機器を選択しないよう注意してください。



(3) 「ハードウェアの取り外し」メッセージが表示されたら、[OK] をクリックします。

これでPCカードの終了処理は完了です。

- 2** PCカードイジェクトボタンを「カチッ」と音がするまで押します。
イジェクトボタンが出てきます。

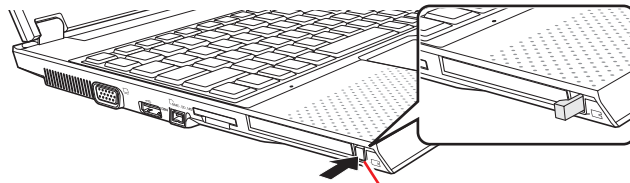

PCカードイジェクトボタン

- 3** 出てきたPCカードイジェクトボタンを再び押し込みます。
PCカードが出ます。

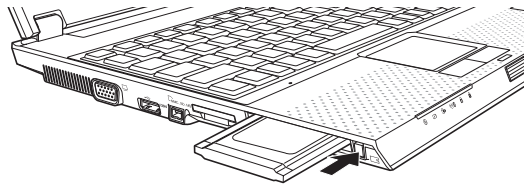

- 4** 出てきたPCカードをまっすぐに引き抜きます。
取り外したPCカードは、専用のケースなどに入れて大切に保管してください。

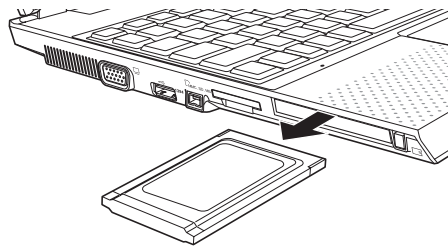

- 5** ダミーカードをPCカードスロットにセットします。
スロット内部にホコリが入らないように、必ずダミーカードをセットしておいてください。

メモ리카ードを使う

本機左側面にはメモ리카ードスロットが装備されています。メモ리카ードは、デジタルカメラなどで使用するメディアで、コンピュータとのデータ交換に使われます。本機では、3種類のメモ리카ードを使用することができます。

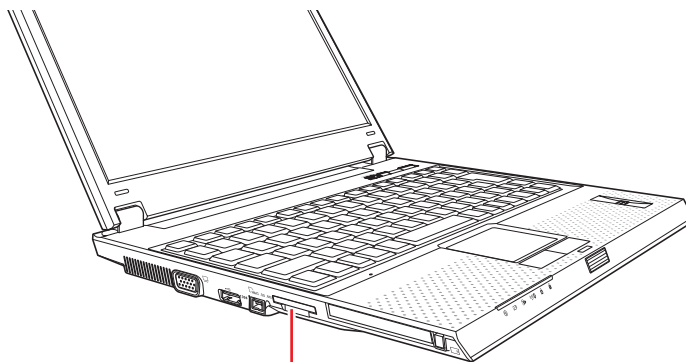

メモ리카ードスロット

▶本機で使用できるメモ리카ード

本機で使用できるメモ리카ードは、メモリスティック（Pro対応）、マルチメディアカード、SDメモリーカード（SDHC対応）の3種類です。イラストは、各メモ리카ード表面のイメージです。

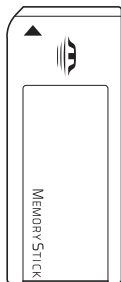

<メモリスティック>



<マルチメディアカード>



<SDメモリーカード>



制限

- メモリスティック、SDメモリーカードの著作権保護機能には対応していません。
- メモリスティックおよびメモリスティックProの高速転送、セキュリティ機能には対応していません。

メモ리카ード使用時の注意

メモ리카ードは、次の注意事項を確認して正しくお使いください。

- メモ리카ードにアクセス中は、本機の電源を切ったり、メモ리카ードを抜いたりしないでください。カードのデータが破損するおそれがあります。
- メモ리카ードをセットすると、本機からカードが1.5cm～2.5cm飛び出した状態になります。メモ리카ードをセットした状態で、本機を持ち運ぶときは、メモ리카ードを破損しないように注意してください。本機をバッグなどに入れる場合には、必ずメモ리카ードを取り外してください。
- 記録されているデータによっては、読み込み時に専用のソフトウェアが必要になる場合があります。詳しくは、データを作成した周辺機器またはソフトウェアに添付のマニュアルをご覧ください。
- メモ리카ードは、データの書き込み中に電源の供給が停止すると不具合が発生する可能性があります。メモ리카ードを使用するときは、省電力状態に移行しないように設定してください。

 p.175 「時間経過で移行させない」

メモ리카ードのフォーマット

メモ리카ードのフォーマットは、必ずメモ리카ードを使用するデジタルカメラなどの周辺機器側で行ってください。本機でフォーマットを行うと、周辺機器でメモ리카ードが認識されなくなる場合があります。

フォーマットの方法は、周辺機器に添付のマニュアルをご覧ください。

▶メモ리카ードのセットと取り外し

メモ리카ードを使用する前に、必ず  p.101 「メモ리카ード使用時の注意」をお読みください。

メモ리카ードのセット

メモ리카ードは、次の手順でセットします。

- 1** メモ리카ードスロットにダミーカードがセットされている場合は、ダミーカードの下側に手をかけてまっすぐに引き抜き、取り外します。

ダミーカードはメモ리카ードを使用しないときに、スロットにセットしておきます。

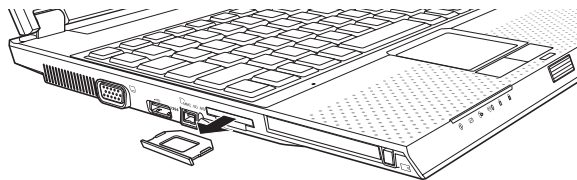

2 メモ리카ードをメモ리카ードスロットに挿入します。

メモ리카ードの表面を上にして、カードが止まるまで押し込みます。

メモ리카ードの表面は、 p.100 「本機で使用できるメモ리카ード」で確認してください。

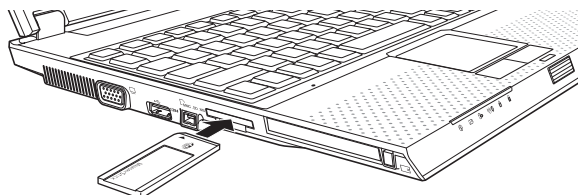

正しくセットしても、メモ리카ードはスロットから1.5cm～2.5cm出たままになります。メモ리카ードをセットした状態で本機を持ち運ぶ際は、注意してください。本機をバッグなどに入れる場合には、必ずメモ리카ードを取り外してください。

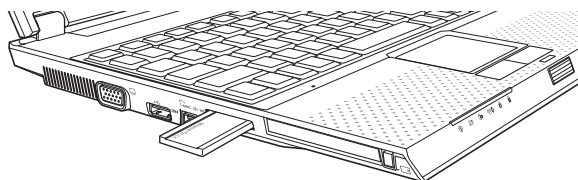

3 認識されると、メモ리카ードが使用できます。

正しくセットされると、通知領域に「取り外し」アイコンが表示されます。光ディスクドライブがONの場合は、すでに「取り外し」アイコンが表示されています。



<取り外しアイコン>

メモ리카ードの取り外し

メモ리카ードの取り外し方法は、次のとおりです。

1 メモ리카ードの終了処理を行うか、または本機の電源を切ります。

メモ리카ードの終了処理は、次の手順で行います。

(1) 開いているファイルを閉じます。

ファイルを閉じないと、終了処理ができません。

(2) 通知領域の「取り外し」アイコンをクリックします。

(3) 表示されたメニューから、「(取り外したいメモ리카ード) - ... を安全に取り外します」を選択します。

複数の機器が表示される場合は、別の機器を選択しないよう注意してください。

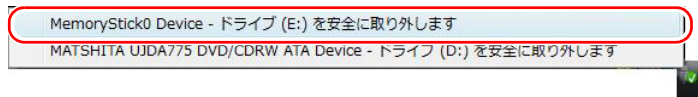

(4) 「ハードウェアの取り外し」メッセージが表示されたら、[OK] をクリックします。

これでメモ리카ードの終了処理は完了です。

2 メモ리카ードをまっすぐに引き抜きます。

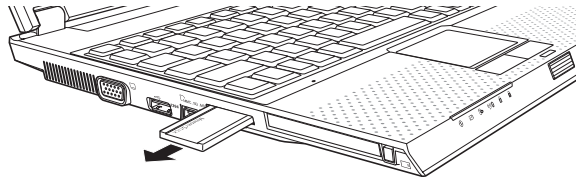

取り外したメモ리카ードは、専用のケースなどに入れて大切に保管してください。

3 ダミーカードをメモ리카ードスロットにセットします。

スロット内部にホコリが入らないように、必ずダミーカードとセットしておいてください。

Bluetooth機能を使う（オプション）

Bluetoothとは、無線の通信方式の1つです。
ここでは、Bluetooth機能の使い方について説明します。

Bluetooth機能でできること

本機では、Bluetooth機能を使用して、次のようなことができます。

- Bluetooth対応の周辺機器の使用
マウス、プリンタ、カメラ、ステレオヘッドフォン、ヘッドセット、携帯電話、ワイヤレスモデムステーション、アクセスポイントなど。
- Bluetooth機能を搭載しているコンピュータやPDAとのデータの送受信

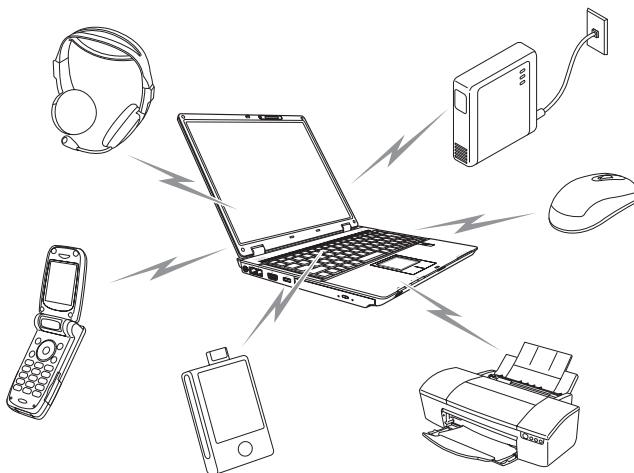

仕様

本機に搭載されているBluetooth機能の仕様は、次のとおりです。

規格	周波数帯
Bluetooth標準規格 Ver 2.0 + EDR	2.4GHz

Bluetooth機能の使い方

Bluetooth機能の詳しい使い方やBluetoothユーティリティ「BlueSoleil」の詳細は、ヘルプを参照してください。
ヘルプの起動方法は、次のとおりです。

- 1 デスクトップ上の「Bluetoothの場所」アイコンをダブルクリックします。



<Bluetoothの場所アイコン>

- 2 「Bluetoothの場所」画面が表示されたら、**F1**を押します。

▶Bluetooth機能をお使いの前に



- 航空機や病院など、電波の使用を禁止された区域に本機を持ち込むときは、本機の電源を切るか電波を停止してください。
電波が電子機器や医療用電気機器に影響を及ぼす場合があります。
また、自動的に電源が入る機能が搭載されている場合は、設定を解除してから、本機の電源を切ってください。
- 医療機関の屋内で本機を使用するときは、次のことを守ってください。
 - ・ 手術室・集中治療室（ICU）・冠状動脈疾患監視室（CCU）には、本機を持ち込まない。
 - ・ 病棟内では、本機の電源を切るか電波を停止する。
 - ・ 病棟以外の場所でも、付近に医療用電気機器がある場合は、本機の電源を切るか電波を停止する。
 - ・ 医療機関が個々に使用禁止、持ち込み禁止などの場所を定めている場合は、その医療機関の指示に従う。
 - ・ 自動的に電源が入る機能が搭載されている場合は、設定を解除してから、本機の電源を切る。
- 植込み型心臓ペースメーカーおよび植込み型除細動器を装着している場合、Bluetooth機能を使用するときは、装着部と本機の間を22cm以上離してください。
電波が、植込み型心臓ペースメーカーおよび植込み型除細動器の作動に影響を及ぼす場合があります。
満員電車など、付近に心臓ペースメーカーを装着している人がいる可能性がある場所では、本機の電源を切るか電波を停止してください。
- Bluetooth機能は、自動ドア、火災報知器などの自動制御機器の近くで使用しないでください。
電波が影響を及ぼし、誤動作による事故の原因となるおそれがあります。

電波に関する注意

Bluetooth機能は、次の電波に関する注意事項を確認して正しくお使いください。

- 本機のBluetooth機能は、電波法に基づく小電力データ通信システムの無線局の無線設備として、技術基準適合証明を受けています。そのため、本機のBluetooth機能を使用するときに無線局の免許は必要ありません。
- 本機のBluetooth機能は、技術基準適合証明を受けていますので、本機を分解/改造すると法律で罰せられることがあります。
- 2.4GHz付近の電波を通信している無線装置などの近くで通信すると、双方の処理速度が落ちる場合があります。電子レンジ付近の磁場、静電気、電波障害が発生するところでは、使用しないでください（環境により電波が届かない場合があります）。
- 本機のBluetooth機能の使用する電波が、次の機器や無線局と電波干渉するおそれがあります。
 - ・ 産業用や科学用、医療用の機器
 - ・ 工場の製造ライン等で使用されている移動体識別用の無線局
 - 1 構内無線局（免許を要する無線局）
 - 2 特定小電力無線局（免許を要しない無線局）万一、本機のBluetooth機能と他の無線局との間に電波干渉が発生した場合には、速やかに本機の使用場所を変えるか、または運用を停止（電波の発信を停止）してください。
- Bluetoothと無線LANは同じ無線周波数帯を使用するため、同時に使用すると電波が干渉し合い、通信速度の低下やネットワークが切断される場合があります。接続に支障がある場合は、Bluetooth、無線LANのいずれかの使用を中止してください。
- 本製品は電波を利用したワイヤレス機器です。本製品を使用する環境によっては通信速度の低下や、接続が一時的に切断されるなどの現象が発生する場合がありますが、故障ではありません。

通信可能な距離

Bluetoothで通信可能な距離は、10m以内です。Bluetooth通信を行うときは、本機と通信を行う機器を10m以内に設置してください。

推奨される通信距離は3m以内です。



通信可能距離は 10m 以内ですが、通信機器間の障害物や電波状況、磁場、静電気、電波障害の発生する場所、使用するソフトウェア、OS、通信する機器の受信感度、アンテナ性能などによって、変化する可能性があります。通信できない場合は、通信する機器を本機の近くに設置してください。

通信時の確認事項

Bluetooth機能を使用して通信する際は、次の事項を確認してください。

- 使用する機器がBluetoothサービスに対応していることを確認してください。
- 本機と使用する機器が通信可能な距離にあり、通信可能な状態であることを確認してください。
- 本機と使用する機器のBluetooth機能が有効になっており、接続可能な状態になっていることを確認してください。
- 本機と複数のBluetooth機器で通信する場合、通信速度が低下する場合があります。
- 大容量データを送受信する場合は、途中で通信が途切れることがあります。その場合は、再度送受信してください。



- ネットワーク上のファイルなどを開いている状態で省電力状態に移行すると、通常の状態に復帰できない場合があります。
- 簡易ユーザー切り替えでユーザーを切り替えた場合は、Bluetooth機能を使用できません。再起動してログオンしてください。
- 制限ユーザーでお使いの場合、一部の機能が制限されます。

▶ Bluetooth機能のON/OFF方法

Bluetooth機能のON/OFF方法について説明します。

Bluetooth機能のON/OFF切り替え

Bluetooth機能のON/OFFは、次のキー操作で行います。

Fn + **F2** (Bluetooth)

 p.81 「Fnキーと組み合わせて使うキー」

購入時、Bluetooth機能はOFF（無効）になっています。

キーを押すたびに、ONとOFFが切り替わります。



Bluetooth 機能を ON にしていても、本機が休止状態に移行したり、シャットダウンしたりすると Bluetooth 機能は自動的に OFF になります。その場合は、キー操作で再度 Bluetooth 機能を ON にしてください。

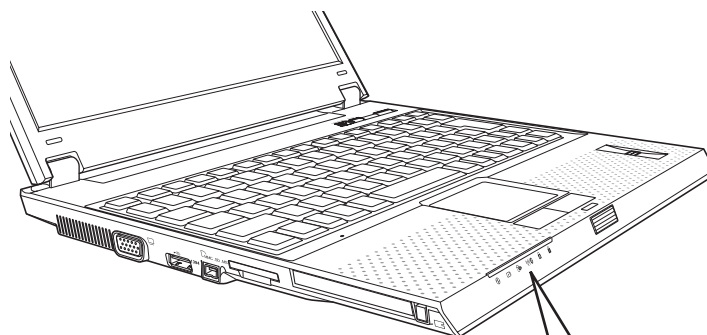

Bluetoothの状態は、無線LAN/Bluetooth状態ランプ (無線LAN/Bluetooth) で確認できます。

Bluetoothの状態	Bluetooth状態ランプ
ON	点灯（オレンジ色）*
OFF	消灯

*Bluetooth機能と無線LAN機能を同時にONにすると、ランプは黄色になります。

 p.144 「無線LAN機能のON/OFF方法」

▶Bluetooth対応の周辺機器を使用する

マウスやヘッドセットなど、Bluetooth対応の周辺機器を使用する方法を説明します。周辺機器に添付の取扱説明書もあわせてご覧ください。

周辺機器の検出・接続



新規で周辺機器を使用する場合には、周辺機器を検出して接続します。



Bluetoothパスキー（PINコード）

周辺機器によっては、初回接続時に、Bluetoothパスキー（PINコード）の入力を促す画面が表示される場合があります。あらかじめ周辺機器の取扱説明書を参照し、パスキーの入力が必要かどうか確認しておいてください。

周辺機器と接続する方法は、次のとおりです。

- 1 本機と周辺機器を10m以内に設置します。**
 p.107 「通信可能な距離」
- 2 本機と周辺機器のBluetooth機能を「ON」にします。**
 p.108 「Bluetooth機能のON/OFF方法」
- 3 デスクトップの「Bluetoothの場所」アイコンをダブルクリックします。**



Bluetoothの場所

「Bluetoothの場所」画面が表示されます。

「Bluetoothの場所」画面が表示されない場合は、もう一度、手順1と2を確認して、手順3を行ってください。

4 「Bluetoothの場所」画面で、周辺機器を検索して接続します。

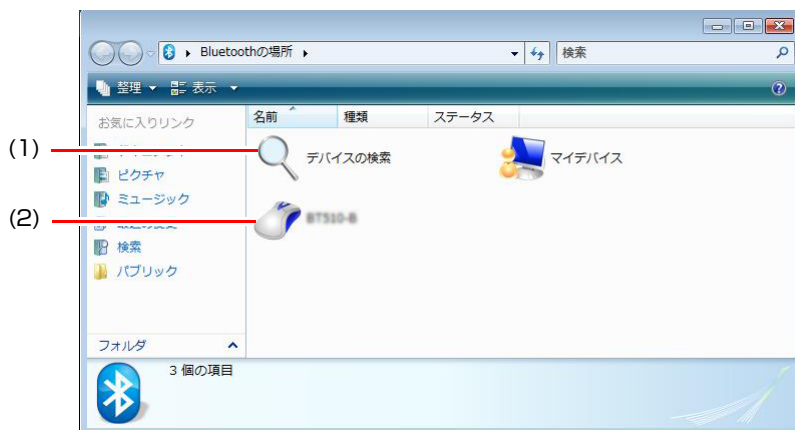

(1) 接続したい周辺機器が表示されない場合は、「デバイスの検索」アイコンをダブルクリックします。

利用可能な周辺機器を検索して、機器のアイコンを青色で表示します。

(2) 接続したい周辺機器をダブルクリックします。

「Bluetoothパスキーを入力してください」と表示された場合は、周辺機器の取扱説明書を参照してパスキーを入力し、[はい] をクリックします。

周辺機器に接続されます。接続した周辺機器のアイコンと「マイデバイス」アイコンの色が緑に変わります。

接続を終了する

本機または周辺機器のBluetooth機能を「OFF」にすると、自動的に接続は終了します。

 p.108 「Bluetooth機能のON/OFF方法」

手動で接続を終了したい場合は、「Bluetoothの場所」画面で、接続を終了したい周辺機器を右クリックして、表示されたメニューから「切断」を選択します。

設定した周辺機器を使用する

一度接続の設定を行うと、「Bluetoothの場所」画面に周辺機器のアイコンが表示されます。次回からは、周辺機器のアイコンをクリックして接続してください。

設定した周辺機器が認識されない場合は

「Bluetoothの場所」画面に周辺機器のアイコンが表示されない場合は、再度「デバイスの検索」アイコンをダブルクリックして、周辺機器を検索しなおしてください。また、本機や周辺機器のBluetooth機能が有効になっているか確認してください。

▶コンピュータ同士でBluetooth通信する

本機では、Bluetooth機能を搭載したコンピュータやPDAとデータの送受信ができます。

データの送信



ここでは、本機からBluetooth機能を搭載したコンピュータに、本機からデータを送信する方法を説明します。



参考

ファイル転送時のBluetoothパスキー（PINコード）入力

送信先コンピュータのセキュリティの設定によっては、ファイル転送時にBluetoothパスキーの入力を促す画面が表示される場合があります。Bluetoothパスキーは、パスワードの代わりです。通信するコンピュータ同士で同じパスキーを入力することで、ファイル転送時のセキュリティを確保できます。

- 1** 本機と送信先のコンピュータを10m以内に設置します。
 p.107 「通信可能な距離」
- 2** 本機と送信先のコンピュータのBluetooth機能を「ON」にします。
 p.108 「Bluetooth機能のON/OFF方法」
- 3** デスクトップの「Bluetoothの場所」アイコンをダブルクリックします。



Bluetoothの場所

「Bluetoothの場所」画面が表示されます。

「Bluetoothの場所」画面が表示されない場合は、もう一度、手順1と2を確認して、手順3を行ってください。

4 「Bluetoothの場所」画面で、送信先のコンピュータを検索して接続します。

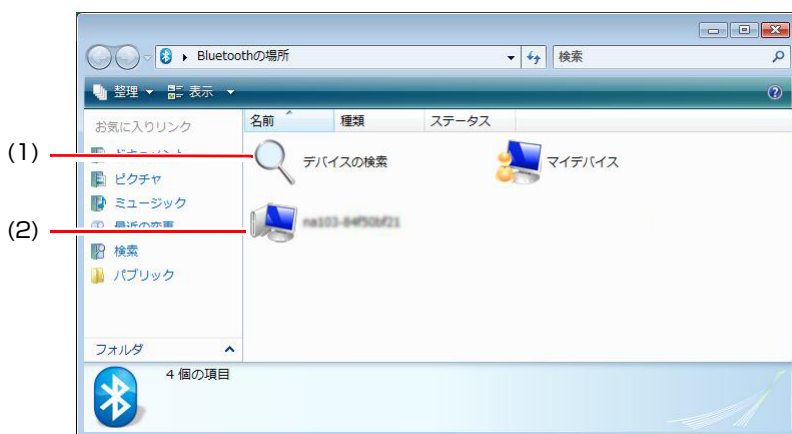

(1) 「デバイスの検索」アイコンをダブルクリックします。

利用可能なコンピュータを検索して表示します。

(2) 接続したいコンピュータのアイコンをダブルクリックします。

(3) 表示された画面で「Bluetoothファイル転送」を選択し、ダブルクリックします。

送信先コンピュータでBluetoothパスキーの入力を促すメッセージが表示された場合は、任意のBluetoothパスキーを入力して [はい] をクリックします。

送信先のコンピュータ側で受信許可メッセージが表示されます。表示されるメッセージは、送信先コンピュータのBluetoothユーティリティにより異なります。

5 手順4－(3)でBluetoothパスキーを設定した場合には、本機で「Bluetoothパスキーを入力してください」と表示されるので、手順4－(3)で設定したBluetoothパスキーを入力して [はい] をクリックします。

6 「Bluetooth ファイル転送」画面が表示されたら、マイコンピュータなどから転送したいファイルを画面内にドラッグアンドドロップします。

送信先のコンピュータで「Bluetoothサービスの認証」画面が表示されます。 [はい] をクリックすると、ファイルが転送されます。表示されるメッセージは、送信先コンピュータのBluetoothユーティリティにより異なります。

これで、ファイル転送は完了です。

データの受信

本機がBluetooth通信で受信したファイルは、次の場所にある4つのフォルダのどれかに保存されます。

[スタート] - 「ドキュメント」 - 「Bluetooth」

画面表示をする

ここでは、本機のLCDユニットでの画面表示について説明します。
本機には、外付けの表示装置を接続することもできます。

 p.117 「外付けディスプレイに表示する」

▶LCDユニットの仕様

本機は、次のLCD（液晶ディスプレイ）を搭載しています。

- 12.1型 XGA 最大解像度 1024×768



LCDの表示中に、次の現象が起きることがあります。これは、カラーLCDの特性で起きるもので故障ではありません。

- LCDは、高精度な技術を駆使して230万以上の画素から作られていますが、画面の一部に常時点灯または常時消灯する画素が存在することがあります。
- 色の境界線上に筋のようなものが現れることがあります。
- Windowsの背景の模様や色、壁紙などによってちらついて見えることがあります。この現象は、背景の模様が市松模様や横縞模様といった特殊なパターンで、背景の色が中間色の場合に発生しやすくなります。



LCDのドット抜け基準値

本機LCDのドット*抜け基準値は、8個以下です。これは、全ドットの0.00034%以下に相当します。

*「ドット」は副画素（サブピクセル）を指します。LCDでは、1個の画素が3個の副画素で構成されています。

本機の場合は、2,359,296個の副画素があります。本書に記載しているドット抜け基準値は、ISO13406-2に従って、副画素単位で計算しています。

▶LCDユニットの調節

画面の明るさ調節

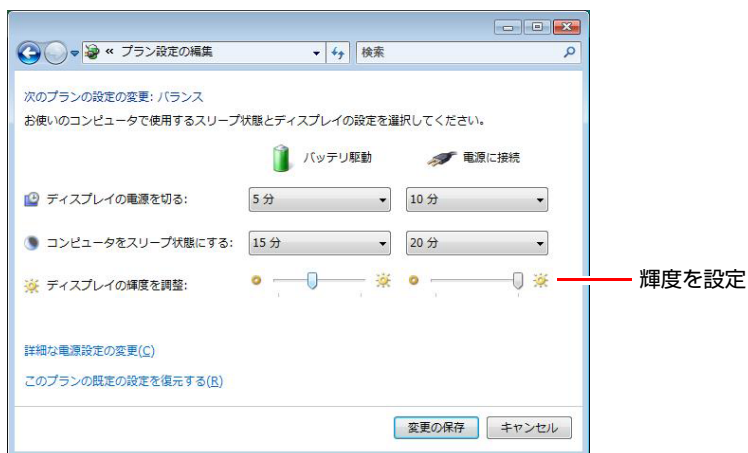

本機の画面の明るさ（輝度）は、次の場所で設定することができます。

[スタート] - 「コントロールパネル」 - 「システムとメンテナンス」 - 「電源オプション」 - 各プランの「プラン設定の変更」



キー操作で調節する

次のキー操作で、輝度を調節することができます。ただし、Windowsを再起動すると元に戻ります。

キー操作	状態
Fn + F5 	暗くなります。 何回かキーを押すと画面表示が消えます。
Fn + F6 	明るくなります。

LCDユニットを閉じたときの動作

LCDユニットを閉じると、本機は「スリープ状態」になります。

 p.174 「省電力状態の種類」

LCDユニットを閉じたときの動作は、変更することができます。

 p.175 「省電力状態に移行する方法」

▶表示できる解像度と表示色

本機のLCDユニットで表示可能な解像度と表示色は次のとおりです。
表示色は中（16ビット）と最高（32ビット）が選択できます。

解像度	12.1型XGA
800×600	○
1024×768	○



解像度や表示色が高いと、「WinDVD」で DVD VIDEO を再生するときなどに、正常に表示できないことがあります。そのような場合は、解像度または表示色を下げてみてください。

解像度や表示色の変更方法

解像度と表示色の変更方法は次のとおりです。

- 1 「スタート」－「コントロールパネル」－「デスクトップのカスタマイズ」－「個人設定」－「画面の設定」をクリックします。
- 2 「解像度」や、「色」を設定したい内容に変更します。



- 3** 設定を変更したら、[適用] をクリックし、画面のメッセージに従って操作します。



セーフモードでの起動

本機のLCD画面で表示できない解像度を選択すると、Windowsを再起動したときに、画面が乱れる、何も表示されないなどの現象が起こることがあります。このような場合は、セーフモードで起動して再設定を行ってください。

 p.261 「セーフモードでの起動」

外付けディスプレイに表示する

本機に外付けディスプレイ（アナログ）を接続して画面を表示することができます。

▶ディスプレイの接続



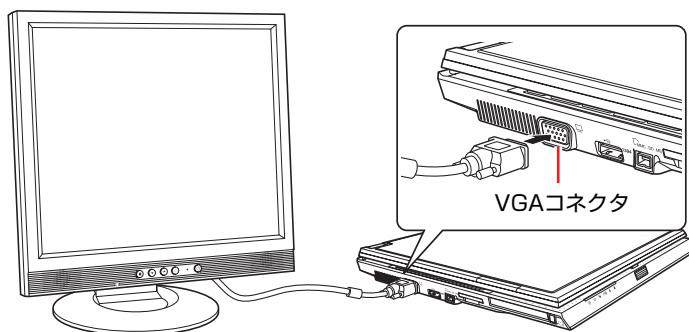

本機に外付けディスプレイを接続すると、自動的に認識され、表示可能になります。

ディスプレイの接続は、次の手順で行います。

- 1 本機と外付けディスプレイの電源を切ります。
- 2 外付けディスプレイの接続ケーブルを本機左側面のVGAコネクタ（)に接続します。



- 3 外付けディスプレイと本機の電源を入れます。

 +  (/) を押すと、表示装置の切り替えができます。

参考

外付けディスプレイへの表示を終了する

外付けディスプレイへの表示が終了したら、Windowsを終了後に必ず接続ケーブルを取り外してください。外付けディスプレイの電源が入ってなくても、ケーブルを接続しているだけで自動認識され、信号が出力されます。

ビデオプロジェクタへの接続

ビデオプロジェクタも外付けディスプレイと同様に、本機のVGAコネクタに接続します。

プロジェクタ側の接続方法はプロジェクタに添付のマニュアルをご覧ください。

▶画面表示の種類

本機でできる画面表示は、次の4つです。

- **LCD表示**
LCD画面のみに表示します。
- **外付けディスプレイ表示**
外付けディスプレイのみに表示します。
- **クローン表示**
2つのディスプレイに同じ画面を表示します。プレゼンテーションを行う場合などに便利です。
解像度は、2つのディスプレイのうち、設定の低い方になります。

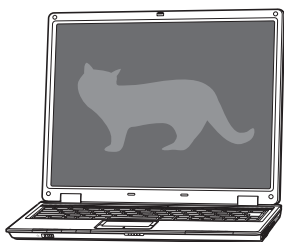

<LCD画面>

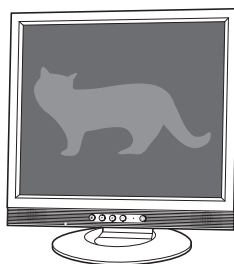

<外付けディスプレイ>

- **拡張デスクトップ表示**
それぞれのディスプレイに対して、個別に解像度を設定することができます。複数の画面をコンピュータ上に表示する場合に便利です。

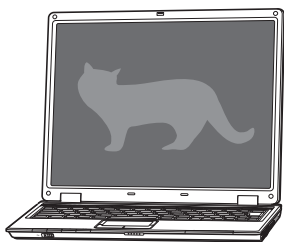

<LCD画面>

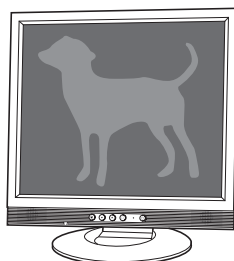

<外付けディスプレイ>

▶画面表示を切り替えるには

画面表示の切り替え方法には、次の2つがあります。

- キーボードで切り替える
- ユーティリティで切り替える

キーボードで切り替える

[Fn] + **[F7]** (**[LCD]**/**[]**) を押すと、画面表示が切り替わります。

キーボードで切り替えできる表示は、次の3つです。

- LCD Only (LCD表示)
- CRT Only (外付けディスプレイ表示)
- LCD + CRT (クローン表示)



制限

- 拡張デスクトップ表示の場合、キーボードでの表示切り替えはできません。ユーティリティで切り替えてください。
- 動画の再生中やゲームソフトの起動時には、キーボードでの表示切り替えができないことがあります。

ユーティリティで切り替える

ユーティリティを操作すると、画面表示の切り替えや解像度の変更などを行うことができます。ユーティリティで切り替えできる表示は、次の4つです。

<シングルディスプレイ>

- ノートブック (LCD表示)
- PCモニター (外付けディスプレイ表示)

<マルチディスプレイ>

- Intel(R) デュアル・ディスプレイ・クローン (クローン表示)
- 拡張デスクトップ (拡張デスクトップ表示)

画面表示の切り替え方法は、次のとおりです。

- 1 通知領域の「Intel(R) Graphics Media Accelerator Driver for Mobile」アイコンをクリックし、「グラフィックプロパティ」を選択します。



<Intel(R) Graphics Media Accelerator Driver for Mobileアイコン>

- 2** 「Intel® Graphics Media Accelerator Driver for mobile」画面が表示されたら、画面表示の種類を選択します。

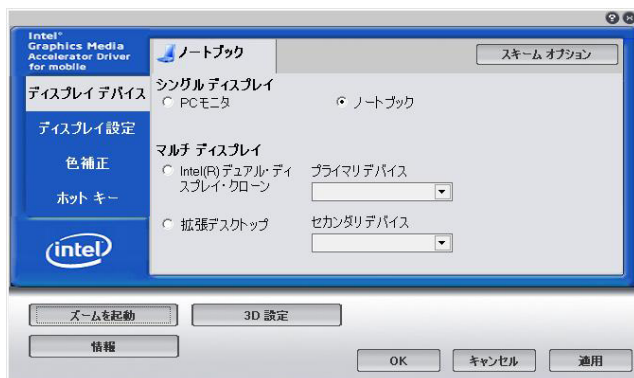

シングルディスプレイを選択した場合は、手順4へ進みます。

- 3** 手順2でマルチディスプレイを選択した場合は、次の設定を行います。
- (1) 「プライマリデバイス」または「セカンダリデバイス」でディスプレイの設定をします。
- 「プライマリデバイス」側のディスプレイには、[スタート]メニューやタスクバーが表示されます。

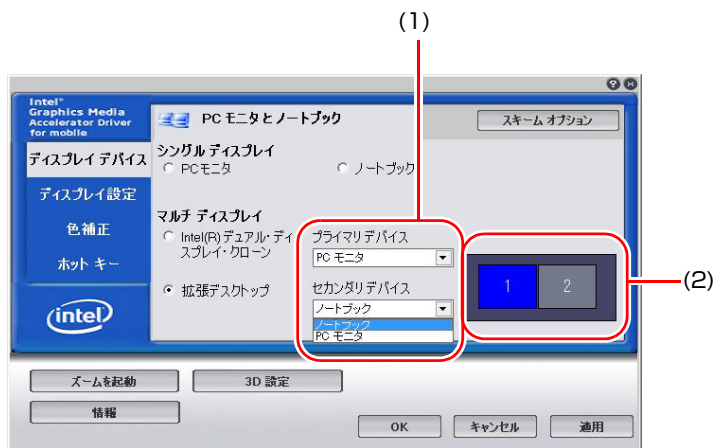

<拡張デスクトップ選択時の画面>

- (2) 拡張デスクトップの場合は、必要に応じて2つの画面の表示位置を設定します。
- 画面アイコン1または2をドラッグして位置を変更します。

4 デスクトップの設定をします。

「ディスプレイ設定」をクリックし、「ノートブック」タブまたは「PCモニタ」タブで解像度などを設定します。

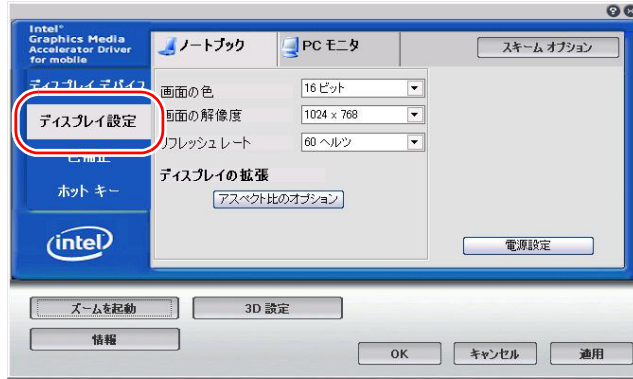

<拡張デスクトップ選択時の画面>

5 [OK] をクリックします。

6 「プライマリデバイス」側のディスプレイに「デスクトップの変更を確認」画面が表示されたら、[OK] をクリックします。

これで画面表示の切り替えは完了です。



グラフィックオプションから切り替える

画面表示の切り替えは、次の場所から行うこともできます。

通知領域の「Intel(R) Graphics Media Accelerator Driver for Mobile」アイコンをクリック - 「グラフィックオプション」 - 「出力先」

▶外付けディスプレイで表示できる解像度と表示色

外付けディスプレイで表示できる解像度と表示色は、次のとおりです。

- 解像度 ピクセル（横×縦）

800×600

1024×768

1280×720*

1280×768*

1280×1024

1400×1050

1440×900*

1600×1200

1680×1050*

1920×1200*

*ワイド表示

- 表示色

中（16ビット） / 最高（32ビット）



- 記載している解像度は、本機に搭載されたビデオコントローラの出力解像度です。表示モードや接続する外付けディスプレイの仕様によっては、表示できない場合があります。
- クローン表示の場合、実際に表示できる最大解像度は、コンピュータ側の最大解像度と外付けディスプレイの最大解像度のうち、どちらか低い方になります。
- 解像度や表示色が高いと、動画再生ソフトなどを再生するときに、正常に表示できないことがあります。そのような場合は、解像度または表示色を下げてください。

サウンド機能を使う

本機には、サウンド機能が搭載されています。



ヘッドフォンやスピーカは、ボリュームを最小に調節してから接続し、接続後に音量を調節してください。
ボリュームの調節が大きくなっていると、思わぬ大音量が聴覚障害の原因となります。

内蔵スピーカ

本機底面には、スピーカ（モノラル）が内蔵されており、音源からの音声を出力することができます。

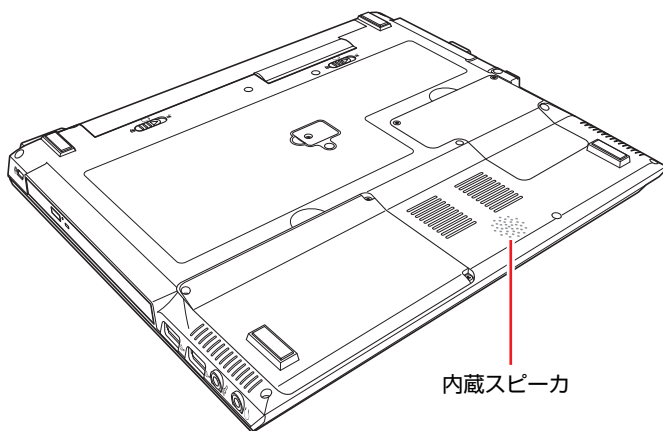

音量の調節

スピーカの音量は次のキーを押して調節します。

キー操作	状態
+	一度押すとミュート（消音）になり、もう一度押すとミュートが解除されます。
+	音量が小さくなります。
+	音量が大きくなります。



外付け機器やソフトウェアによっては、キー操作で音量調節ができないものがあります。詳しくは、外付け機器やソフトウェアに添付のマニュアルをご覧ください。

内蔵マイク

本機には、マイク（モノラル）が内蔵されています。この内蔵マイクを使って、音声を録音することができます。

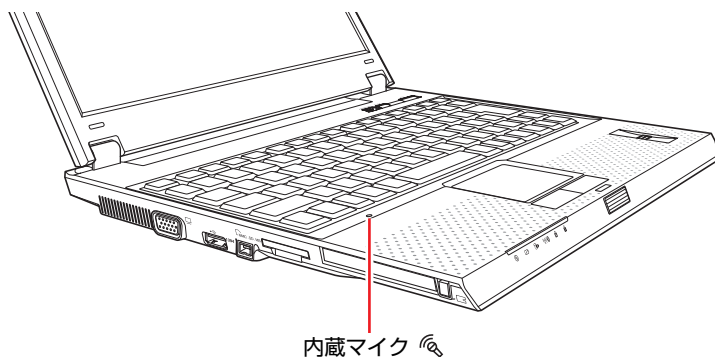

▶マイクなどの接続

本機右側面には、スピーカやヘッドフォン、マイクを接続するためのコネクタが標準で装備されています。各コネクタの位置と使い方は、次のとおりです。

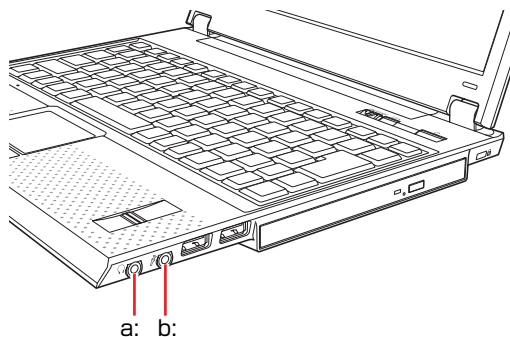

a: ヘッドフォン出力コネクタ

スピーカやヘッドフォンを接続して内蔵スピーカから出力される音声を外部に出力するためのコネクタです。

b: マイク入力コネクタ

マイクと接続して、音声を本機に入力するためのコネクタです。入力した音声を、本機のサウンド機能により録音、再生を行うことができます。



ヘッドフォンやマイクの接続

ヘッドフォンやマイクを接続すると内蔵スピーカや内蔵マイクの機能は自動的に無効になります。

▶音声の再生・録音

Windows標準のサウンドユーティリティを使うと、音声の再生・録音をすることができます。

音声の再生

音声の再生は「Windows Media Player」を使用します。Windows Media Playerは次の場所から起動します。

【スタート】 - 【すべてのプログラム】 - 【Windows Media Player】

音声の録音

音声の録音は「サウンドレコーダー」を使用します。サウンドレコーダーは次の場所から起動します。

【スタート】 - 【すべてのプログラム】 - 【アクセサリ】 - 【サウンドレコーダー】

本機にマイクを接続して音声を録音する場合、音声の調節方法は  p.126 「マイク使用時の音量調節」をご覧ください。

▶サウンドユーティリティを使う

サウンドユーティリティを使用すると、スピーカの設定やマイク音量の設定、音響効果の設定などができます。

サウンドユーティリティを起動するには、通知領域の「サウンドユーティリティ」アイコンをダブルクリックします。



<サウンドユーティリティアイコン>

次の画面が表示されます。



マイク使用時の音量調節

本機にマイクを接続して使用する場合、マイクの音量調節はサウンドユーティリティの「マイク」タブで行います。



録音時に音量を調節しても音が小さいときは、マイクブーストがON （初期値）であることを確認して録音ボリュームのつまみを右へスライドさせて、音量を上げてください。

マイクブーストがOFFの時は、 をクリックするとON  になります。

指紋認証機能を使う

本機は、指紋認証機能を搭載しています。

この機能を使うと、パスワードの代わりに指紋でWindowsやWebページにログオンしたり、ソフトウェアを起動したりすることができます。



- 本機の指紋認証機能は、「パワーオンセキュリティ（Windows起動前のBIOS認証機能）」に対応していません。
- 登録した指紋は、BIOS Setupユーティリティのパスワードとして使用することはできません。
- 一部のブラウザでは指紋認証機能が使用できないことがあります。
- 指紋認証機能は100%の完全な本人認証を保証するものではありません。
- 指紋認証機能を使用したことで発生したいかなる損害についても、当社は責任を負いかねますのでご了承ください。

本機では、指紋認証ユーティリティ（コントロールセンター）を利用して、指紋の登録や各種設定を行います。

▶指紋認証ユーティリティの概要

ここでは、指紋認証ユーティリティの主な機能や、指紋認証機能を使用するまでの流れについて説明します。

インストール

指紋認証機能を使用するには、指紋認証ユーティリティのインストールが必要です。購入時には、指紋認証ユーティリティはインストールされていません。

 p.230 「指紋認証ユーティリティのインストール」

指紋認証ユーティリティでできること

指紋認証ユーティリティには、次のような機能があります。

● 指紋の登録

各種パスワード設定でパスワードとして使用する指紋を登録します。

指紋は最大で21まで登録できます。

設定は、コントロールセンターで行います。

 p.130 「指紋の登録」

● 指紋ログオン

指紋を登録すると、Windowsログオン時に、登録した指紋を読み取らせてWindowsを起動します。

 p.132 「Windows指紋ログオン」

- パスワードバンク

パスワードバンクには、パスワード入力が必要なWebページやダイアログを登録できます。登録したWebページやダイアログへのアクセス時に、ユーザーIDやパスワードなどを入力する代わりに指紋認証で画面が表示されます。

 p.132 「パスワードバンクへの登録」

 p.134 「登録済みWebページの表示」

- File Safe（ファイルやフォルダの暗号化）

File Safeを使用すると、ファイルやフォルダをHDD上の暗号化アーカイブに格納できます。格納したファイルやフォルダはロックされ、指紋の読み取りでロックが解除されます。

指紋認証ユーティリティの使い方

指紋認証ユーティリティの詳細な使い方は、指紋認証ユーティリティのヘルプをご覧ください。

[スタート] – [すべてのプログラム] – [Protector Suite QL] – [ヘルプ]

▶指紋センサー

指紋は、指紋センサーで登録や読み取りを行います。指紋センサーは、キーボードの右下にあります。

指紋センサーを使用するときは、次の注意事項をよくお読みください。

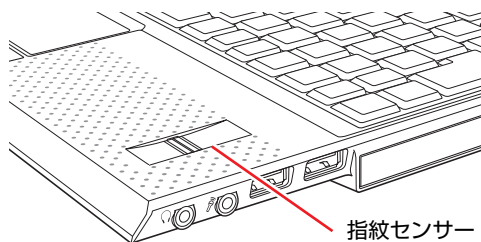

指紋登録時および認証時に関する注意

登録に使う指が次のような状態の場合、指紋の登録や認証ができないことがあります。場合によって対処してください。

- 指がぬれている

水分を拭き取ってください。

- 指が非常に乾燥している

ハンドクリームを塗るなどして保湿してください。

- 指が汚れている、汚れや泥・油で着色している

汚れや着色を洗い落としてから、水分を拭き取ってください。

- 指にしわが多い、ざらざらしている、傷がある、登録したときの指紋から著しく変化している。

違う指で指紋登録および認証を行ってください。

対処を行っても、個人差により指紋情報が少ないなどの理由で指紋を登録できない場合があります。

指紋センサーの取り扱いに関する注意

指紋センサーにキズが付いたり正常に作動しなくなるおそれがありますので、次の注意事項を必ず守って指紋センサーをお使いください。

- 指紋センサー表面を、爪や硬いもの、先の尖ったもので引っかかない
- 汚れた指で指紋センサーを触らない

お手入れ

次のような場合は、指紋センサーを、乾いた柔らかい布で拭いてください。

- 指紋センサー表面に汚れ、湿り、または着色がある場合
- 指紋センサーが、指紋の登録や認証に頻繁に失敗する場合

▶ 指紋認証機能を使用するまでの流れ

指紋認証機能を使用するまでの流れは次のとおりです。

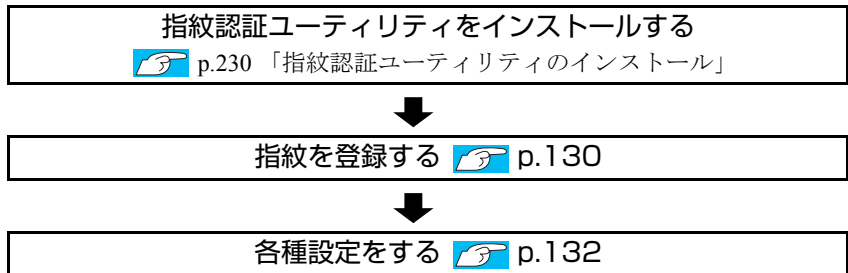

▶指紋の登録

指紋認証ユーティリティに指紋を登録する方法は、次のとおりです。
指紋の登録は、「コントロールセンター」で行います。

- 1** [スタート] - [すべてのプログラム] - [Protector Suite QL] - [コントロールセンター] をクリックします。
- 2** 「Protector Suiteソフトウェア」(指紋コントロールセンター) 画面が表示されたら、[指紋] - [初期化] をクリックします。
- 3** 「指紋ソフトウェア使用許諾契約書」画面が表示されたら、「使用許諾契約書に同意します」にチェックを付けて [OK] をクリックします。
- 4** 「ようこそ」画面が表示されたら、内容をよくお読みになり、[次へ] をクリックします。
- 5** 「終了」画面が表示されたら、「バイOMETリックデバイスへの登録」にチェックが付いていることを確認して、[完了] をクリックします。
Windowsパスワードを設定している場合は、手順7に移ります。
- 6** Windowsパスワードを設定していない場合は、「指紋ログオン」画面が表示されます。[はい] をクリックし、画面の指示に従って、Windowsパスワードを設定してください。
このパスワードは指のケガなど、指紋がうまく認識されないうちに使用します。
- 7** 「ようこそ」(ユーザー登録) 画面が表示されたら、[次へ] をクリックします。
- 8** 「パスワード」(ユーザーのパスポート) 画面が表示されたら、「パスワード入力」にWindowsパスワードを入力し、[次へ] をクリックします。
- 9** 「登録のヒント」画面が表示されたら、内容をよくお読みになり、[次へ] をクリックします。
- 10** 「指紋チュートリアル」(正しい読み取り手順) 画面が表示されたら、内容をよくお読みになり、[次へ] をクリックします。
- 11** 「指紋チュートリアル」(スキャンの練習) 画面が表示されたら、画面の指示に従って指紋センサーで指紋の読み取りをします。
- 12** 「練習問題に合格しましたので、登録する準備ができました」と表示されたら、[次へ] をクリックします。

- 13** 「登録」(ユーザーの指紋)画面が表示されたら、登録したい指を選択して、指紋センサーで指紋の読み取りをします。「成功」と表示されたら、登録が完了します。2つ以上の指を登録して[次へ]をクリックします。
認証されにくい場合やケガをした場合に備えて、2つ以上の指紋を登録することをおすすめします。
- 14** 「ユーザー登録」画面が表示されたら、内容をよくお読みになり、[OK]をクリックします。
- 15** 「拡張セキュリティ」画面が表示されたら、「バックアップパスワード」を入力して、[次へ]をクリックします。
このパスワードは、「コントロールセンター」の設定に使用するパスワードです。
認証されにくい場合や指をケガした場合などに使用します。絶対に忘れないようにしてください。
- 16** 「終了」画面が表示されたら、[完了]をクリックします。
これで指紋の登録は完了です。

指紋の追加登録・変更・削除

指紋の追加登録・変更・削除も、コントロールセンターで行います。

- 1** [スタート] - [すべてのプログラム] - [Protector Suite QL] - [コントロールセンター] をクリックします。
- 2** 操作を選択します。
<指紋を登録・変更したい場合>
「Protector Suiteソフトウェア」(指紋コントロールセンター)画面が表示されたら、[指紋] - [指紋の登録、または編集] をクリックします。
「ようこそ」画面が表示されたら、以降は画面の指示に従って操作を行ってください。
<登録した指紋を削除したい場合>
「Protector Suiteソフトウェア」(指紋コントロールセンター)画面が表示されたら、[指紋] - [削除] をクリックします。
「指の読み取り」と表示されたら、以降は画面の指示に従って操作を行ってください。



参考

指をケガした場合などに、ほかの指を登録したいときは
コントロールセンターで指紋登録時に、「パスワード」画面でコントロールセンターのパスワードを入力して[次へ]をクリックします。「拡張セキュリティ」画面で「現在のユーザーの拡張セキュリティを有効にする」のチェックを外して[次へ]をクリックします。以降は画面の指示に従って操作を行ってください。

▶指紋認証機能を使用する

指紋を登録すると、ユーザーアカウントやパスワードを入力する代わりに、指紋でWindowsにログオンできるようになります。

Windows指紋ログオン

Windows指紋ログオンの手順は次のとおりです。

- 1 電源スイッチ（）を押して、本機の電源を入れます。
- 2 Windowsログオン画面が表示されたら、指紋センサーで指紋を読み取ります。
指を指紋センサーにしっかりと押し付けながら、手前にスライドしてください。認証に成功すると、Windowsが起動します。



参考

パスワード入力でWindowsにログオンする

指紋が認証されにくい場合や、指にケガをした場合は、Windowsのパスワードを入力してWindowsにログオンしてください。

▶各種設定をする

ここでは、パスワードバンクへの登録と登録済みWebページの表示方法を説明します。

パスワードバンクへの登録

パスワードバンクに、パスワード入力が必要なWebページやダイアログを登録できます。パスワードバンクにWebページやダイアログを登録する方法は次のとおりです。ここでは、Internet Explorerを使用して、パスワードバンクにWebページまたはダイアログを登録する方法を説明します。



制限

お使いのブラウザによっては、この機能を使用できない場合があります。

- 1 Internet Explorerを起動して、登録したいWebページまたはダイアログを表示します。
「このページ（またはダイアログ）には、パスワードバンクの登録に・・・」というメッセージが表示されます。

- 2 そのWebページまたはダイアログを開いたときに入力するユーザー IDやパスワードなどのデータを入力します。

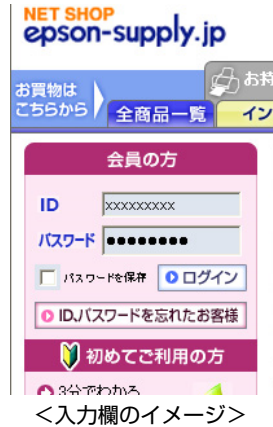

<入力欄のイメージ>

- 3 指紋センサーで指紋を読み取って、バイオメトリックメニューを起動します。



<バイオメトリックメニュー>

- 4 バイオメトリックメニューの「登録」をクリックします。

<Webページを登録した場合>

「このサイトは、パスワードバンクにxxxという名前で正常に登録されました」というメッセージが表示されます。

<ダイアログを登録した場合>

「登録は「xxxに接続」という名前で保存されました」というメッセージが表示されます。

これでパスワードバンクにWebページやダイアログが登録されます。

登録済みWebページの表示

パスワードバンクに登録したWebページやダイアログを表示する方法は次のとおりです。

ここでは、Internet Explorerを使用して、登録済みWebページを表示する方法を説明します。

- 1** Internet Explorerを起動して、登録したWebページまたはダイアログを表示します。
- 2** 指紋センサーで指紋を読み取ります。
- 3** 「パスワードバンク」画面が表示されたら、「はい」をクリックします。

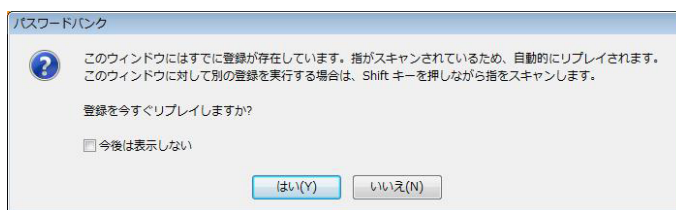

Webページまたはダイアログは、ユーザー IDやパスワードが入力された状態で表示され、指定された動作が実行されます。

ネットワーク（有線LAN）を使う

本機には、100Base-TX/10Base-Tに対応したネットワーク機能（有線LAN）が搭載されています。ネットワーク機能を使用すると、ネットワークを構築したり、インターネットに接続したりすることができます。

ネットワーク（有線LAN）を使用する場合は、本機背面のLANコネクタに市販のLANケーブルを接続します。

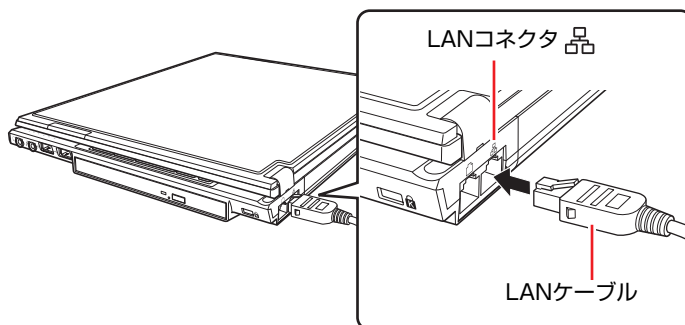

2

▶ネットワークの構築

ネットワークを構築するには、ほかのコンピュータと接続するために、LANケーブルやハブ（サーバ）などが必要です。そのほかに、Windows上でネットワーク接続を行うためには、プロトコルの設定などが必要になります。ネットワークの構築方法は、お使いになるネットワーク機器に添付のマニュアルなどをご覧ください。



制限

- ネットワークに接続している場合に、省電力状態に移行すると、省電力状態からの復帰時にサーバから切断されてしまうことがあります。
このような場合は次のいずれかの方法をとってください。
 - ・ 再起動する
 - ・ 省電力状態に移行しないように設定する
 p.175 「時間経過で移行させない」
- ネットワーク上のファイルなどを開いたまま省電力状態に移行すると、正常に通常の状態へ復帰できない場合があります。

▶インターネットへの接続

インターネットへ接続する場合は、 p.153 「インターネットに接続するには」をご覧ください。

▶ Wakeup On LAN

Wakeup On LANを使用すると、シャットダウン状態やスリープ状態、休止状態のときにネットワークからの信号により本機を復帰させることができます。この機能を使用するときは、必ずACアダプタを接続してください。また、シャットダウン状態からの復帰は、Windowsを正常に終了した状態でのみ使用可能です。

使用時の設定確認

購入時の本機は、Wakeup On LANを使用できます。

Wakeup On LANを使う場合、BIOSとネットワークドライバの設定が購入時の状態になっていることを確認してください。

BIOSの設定

購入時のBIOSの状態は、次のとおりです。

「Advanced」メニュー画面－「Wake-Up On LAN」：Enabled（有効）



p.191 「BIOS Setupユーティリティの操作」



p.202 「Advancedメニュー画面」

ネットワークドライバの設定

購入時のネットワークドライバの状態と確認方法は、次のとおりです。

- 1 「スタート」－「コントロールパネル」－「システムとメンテナンス」－「システム」－画面左側の「デバイスマネージャ」をクリックします。
- 2 「ユーザーアカウント制御」画面が表示されたら、「続行」をクリックします。
- 3 「デバイスマネージャ」画面が表示されたら、「ネットワークアダプタ」をダブルクリックし、表示された一覧から「Marvell Yukon 88E8038 PCI-E Fast Ethernet Controller」をダブルクリックします。
- 4 「Marvell Yukon 88E8038 PCI-E Fast Ethernet Controllerのプロパティ」画面が表示されたら、「詳細設定」タブをクリックし、「プロパティ」にある次の2つの項目を確認します。
 - 「ウェイク アップ機能」を選択し、「値」項目が「マジック パケット」になっている
 - 「シャットダウンからの起動」を選択し、「値」項目が「オン」になっている
- 5 「電源の管理」タブをクリックし、「このデバイスで、コンピュータのスタンバイ状態を解除できるようにする」にチェックが付いていることを確認します。

▶リモートブート

リモートブートを使用すると、ネットワークを介して、あらかじめセットアップされたサーバ上からWindowsをインストールすることができます。

▶ネットワーク切替えツールを使う

本機には、「ネットワーク切替えツール」がインストールされています。ネットワーク切替えツールを使うと、会社や自宅など、複数のネットワーク環境（有線LAN・無線LAN）で本機を使用する場合に、接続するネットワークの設定を簡単に切り替えることができます。



Bluetooth のネットワーク接続には対応していません。

プロファイルの登録

ネットワーク切替えツールでは、ネットワーク環境の設定をプロファイルとして管理します。複数のネットワーク環境をプロファイルに登録して使用します。
※ 複数の無線LAN環境設定を登録できますが、アクセスポイントの切り替えを行うことはできません。

プロファイルを登録する手順は、次のとおりです。

プロファイルの登録は、登録するネットワークに接続した状態で行ってください。

- 1** 登録するネットワークに接続します。
- 2** [スタート] - 「すべてのプログラム」 - 「EPSON DIRECT」 - 「ネットワーク切替えツール」をクリックします。
- 3** 「プロファイルが登録されていません。・・・」と表示されたら、[OK] をクリックします。
プロファイルがない場合にのみ表示されます。

- 4 「ネットワーク切替えツール」画面が表示されたら、「OS 起動時に自動起動する（通知領域に格納）」にチェックを付けて、[追加] をクリックします。

チェックを付けると、次回起動時から通知領域にアイコンが常に表示されます

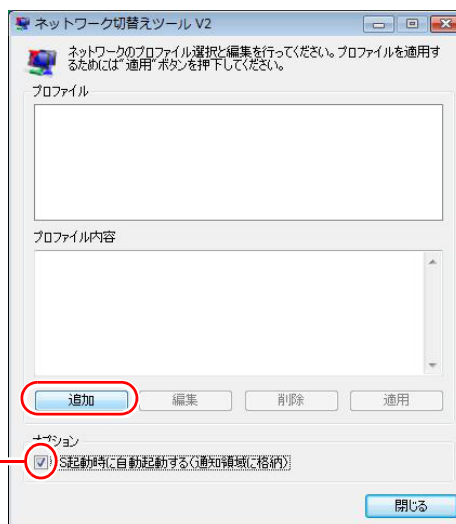

- 5 「プロフィールウィザード登録/変更」画面が表示されたら、登録するネットワークのアイコンを選択し、名前を入力して、[次へ] をクリックします。

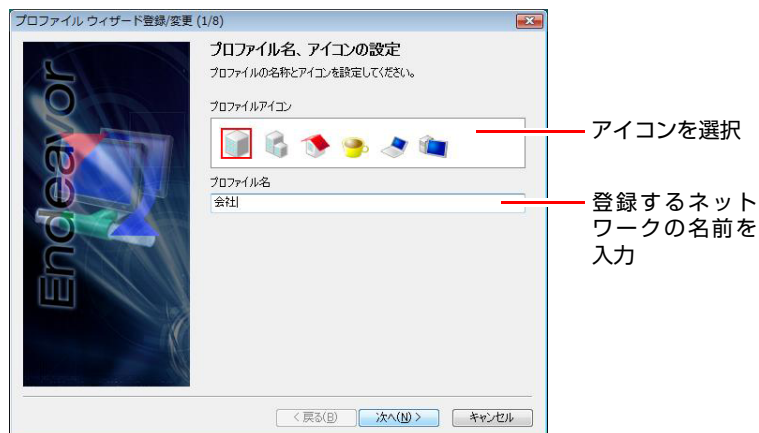

- 6 以降は、表示される画面の指示に従って、登録するネットワークの情報を入力してください。

プロファイルの切り替え

必要なプロファイルを登録した後は、ネットワークの接続先に応じて、「ネットワーク切替えツール」でプロファイルを切り替えます。

切り替え方法は、次の2つです。

● アイコンから切り替える

通知領域の「ネットワーク切替えツール」アイコンをクリックし、表示されたメニューから接続したネットワークのプロファイルをクリックします。



<ネットワーク切替えツールアイコン>

● スタートメニューから切り替える

[スタート] - 「すべてのプログラム」 - 「EPSON DIRECT」 - 「ネットワーク切替えツール」をクリックし、表示された画面で、接続したネットワークのプロファイルをクリックして、[適用] をクリックします。

プロファイル一括変更ツール

ネットワーク切替えツールに登録したプロファイルの情報を一括で変更することができます。

使用するときは、[スタート] - 「すべてのプログラム」 - 「EPSON DIRECT」 - 「プロファイル一括変更ツール」をクリックします。



通知領域に「ネットワーク切替えツール」アイコンが表示された状態では、プロファイル一括変更ツールを使用できません。
「ネットワーク切替えツール」アイコンを右クリックし、「アプリケーションの終了」をクリックして、アイコンの表示を終了してください。

無線LANを使う（オプション）

無線LANとは、電波を利用して通信を行うネットワークのことです。
購入時に無線LANをオプション選択された場合、本機には無線LANアダプタが内蔵されています。

▶対応規格

本機に内蔵されている無線LANアダプタは、IEEE802.11a/b/gの3つの規格に準拠しています。

- IEEE802.11a (J52/W52/W53)
5GHzの周波帯域で通信し、高速な転送速度を実現しています。家電製品と異なる周波帯域を使用するため、電波の干渉を避けることができます。
ただし、電波法の規定により、屋内のみの使用に限られます。
- IEEE802.11b、IEEE802.11g
IEEE802.11bは、従来から広く使用されている通信規格で、2.4GHzの周波帯域を使用します。IEEE802.11gは、同じく2.4GHzの周波帯域を使用し、IEEE802.11bより高速な通信が可能です。

IEEE802.11aとIEEE802.11b/gでは互換性がありません。

▶無線LANの概要

無線LANの概要を図で表すと、次のようになります（図は一例です）。

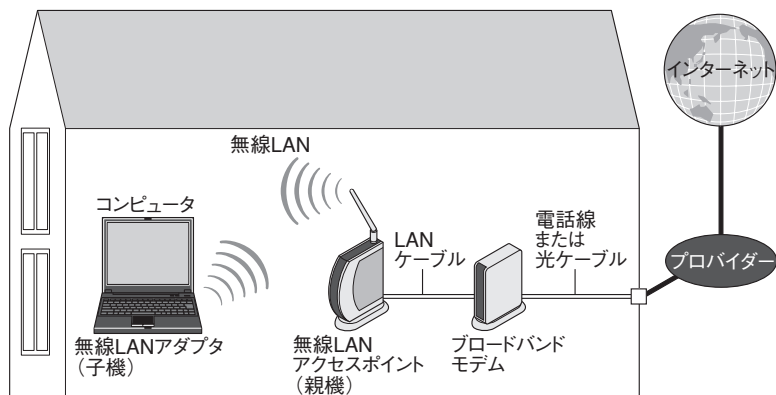

無線LANの用語一覧

無線LAN機器のマニュアルにより、使用している用語が本書と異なる場合があります。下記の用語一覧を参考にしてください。

本書での表記	別名
無線LAN	ワイヤレスLAN
無線LANアクセスポイント	親機、ワイヤレスLANステーション、アクセスポイント、各社の製品名称
無線LANアダプタ	子機、ワイヤレスステーション、無線LAN端末、無線LANクライアント
SSID	ESS-ID、ESSID、ネットワーク名、サービスセット識別子
SSID非通知	SSIDの隠蔽、SSIDを見せない設定、SSIDマスクビーコン、SSIDステルス、ステルスAP、ステルス機能、ANY接続拒否
MACアドレスフィルタリング	MACアドレスによる制限

▶無線LAN機能使用時の注意

無線LANを使用する際は、次の注意事項をよくお読みください。



- 航空機や病院など、電波の使用を禁止された区域に本機を持ち込むときは、本機の電源を切るか電波を停止してください。
電波が電子機器や医療用電気機器に影響を及ぼす場合があります。
また、自動的に電源が入る機能が搭載されている場合は、設定を解除してから、本機の電源を切ってください。
- 医療機関の屋内で本機を使用するときは、次のことを守ってください。
 - ・ 手術室・集中治療室（ICU）・冠動脈疾患監視室（CCU）には、本機を持ち込まない。
 - ・ 病棟内では、本機の電源を切るか電波を停止する。
 - ・ 病棟以外の場所でも、付近に医療用電気機器がある場合は、本機の電源を切るか電波を停止する。
 - ・ 医療機関が個々に使用禁止、持ち込み禁止などの場所を定めている場合は、その医療機関の指示に従う。
 - ・ 自動的に電源が入る機能が搭載されている場合は、設定を解除してから、本機の電源を切る。
- 植込み型心臓ペースメーカーおよび植込み型除細動器を装着している場合、無線LAN機能を使用するときは、装着部と本機の間を22cm以上離してください。
電波が、植込み型心臓ペースメーカーおよび植込み型除細動器の作動に影響を及ぼす場合があります。
満員電車など、付近に心臓ペースメーカーを装着している人がいる可能性がある場所では、本機の電源を切るか電波を停止してください。
- 無線LAN機能は、自動ドア、火災報知器などの自動制御機器の近くで使用しないでください。
電波が影響を及ぼし、誤動作による事故の原因となるおそれがあります。



- ネットワークに接続している場合に、省電力状態に入ると、省電力状態からの復帰時にサーバから切断されてしまうことがあります。
このような場合は次のいずれかの方法をとってください。
 - ・ 再起動する
 - ・ 省電力状態に移行しないように設定する
 p.175 「時間経過で移行させない」
- ネットワーク上のファイルなどを開いている状態で省電力状態に移行すると、通常の状態へ復帰できない場合があります。
- IEEE802.11aとb/gでは、使用する周波帯域が異なります。データ通信を行う場合は、同じ方式での通信が可能かどうか、事前に確認してください。
- 本機の無線LAN機能は、Wakeup On LANとリモートブートに対応していません。

電波に関する注意

無線LANは、次の電波に関する注意事項を確認して正しくお使いください。

- 本機の無線LAN機能は、電波法に基づく小電力データ通信システムの無線局の無線設備として、技術基準適合証明を受けています。そのため、本機の無線LAN機能を使用するときに無線局の免許は必要ありません。なお、日本国内でのみ使用できます。
- IEEE802.11aは、電波法の規定により屋外では使用できません。
- 本機の無線LAN機能は、技術基準適合証明を受けていますので、次の事項を行うと法律で罰せられることがあります。
 - ・ 本機を分解したり、改造したりする
 - ・ 本機の裏面に貼ってある無線LAN注意ラベルをはがす
- IEEE802.11b/gを使用して2.4GHz付近の電波を通信している無線装置などの近くで通信すると、双方の処理速度が落ちる場合があります。電子レンジ付近の磁場、静電気、電波障害が発生するところでは、使用しないでください（環境により電波が届かない場合があります）。
- 本機の無線LAN機能の使用する無線チャンネルが出荷時設定以外の場合は、次の機器や無線局と電波干渉するおそれがあります。
 - ・ 産業用や科学用、医療用の各機器
 - ・ 工場の製造ライン等で使用されている移動体識別用の無線局
 - 1 構内無線局（免許を要する無線局）
 - 2 特定小電力無線局（免許を要しない無線局）万一、本機の無線LAN機能と他の無線局との間に電波干渉が発生した場合には、速やかに本機の使用場所を変えるか、または運用を停止（電波の発信を停止）してください。
- Bluetoothと無線LANは同じ無線周波数帯を使用するため、同時に使用すると電波が干渉し合い、通信速度の低下やネットワークが切断される場合があります。接続に支障がある場合は、Bluetooth、無線LANのいずれかの使用を中止してください。

▶無線LAN機能のON/OFF方法

無線LAN機能のON/OFF方法について説明します。



無線LAN機能が搭載されている場合、航空機や病院など、電波の使用を禁止された区域に本機を持ち込むときは、本機の電源を切るか電波を停止してください。
電波が電子機器や医用電気機器に影響を及ぼす場合があります。



- 有線LANを使用する場合は、無線LAN機能をOFFにしてください。
- バッテリーのみで本機を使用している場合、無線LAN機能がONになっていると、バッテリー駆動時間が短くなります。無線LANを使用しない場合は、無線LAN機能をOFFにしてください。

無線LAN機能のON/OFF切り替え

無線LAN機能のON/OFF切り替えは、無線LANスイッチ（)で行います。
購入時、無線LAN機能はOFFになっています。

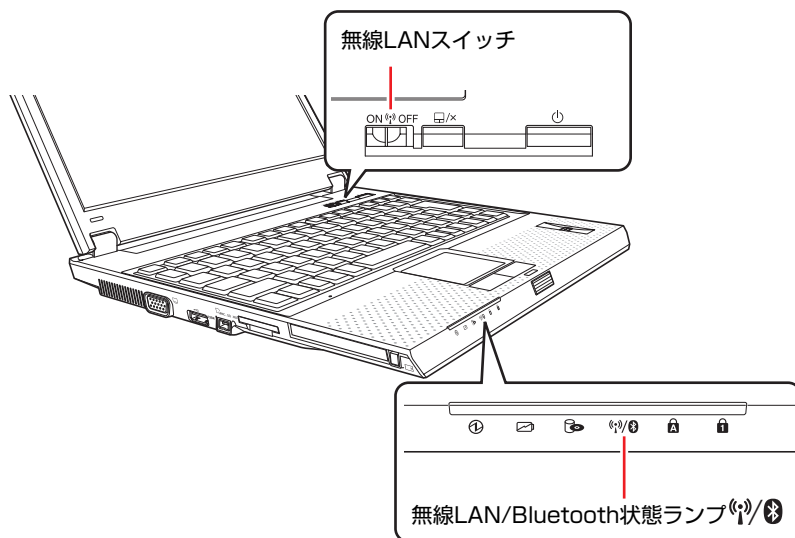

無線LANの状態は、無線LAN/Bluetooth状態ランプ（)で確認できます。

無線LANの状態	無線LAN状態ランプ
ON	点灯（緑色）*
OFF	消灯

*無線LAN機能とBluetooth機能を同時にONにすると、ランプは黄色になります。



p.108 「Bluetooth機能のON/OFF方法」

▶無線LAN接続の設定をする

ここでは無線LANアクセスポイント（以降、アクセスポイント）と本機を無線でつなげる方法（無線LAN接続方法）について説明します。
インターネットへの接続は、無線LAN接続完了後に、プロバイダから提供されたマニュアルをご覧になり、設定を行ってください。

無線LAN接続の設定の流れは、次のとおりです。

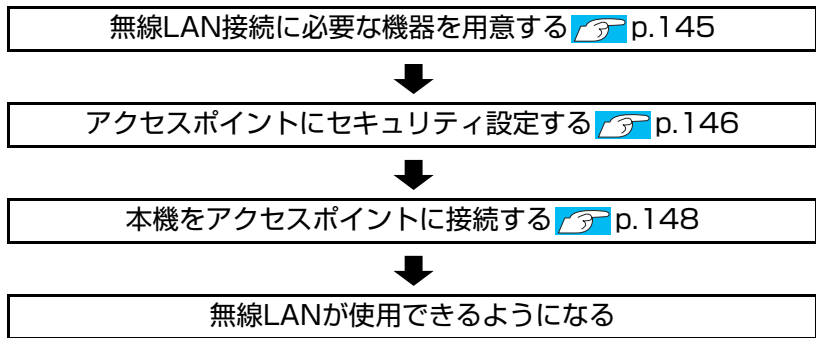

参考

アクセスポイントのマニュアルに従って接続する

アクセスポイントによっては、アクセスポイントに添付のマニュアルの記載に従って設定すると、簡単に無線LAN接続をすることができます。
まずは、アクセスポイントに添付のマニュアルをご覧ください。

無線LAN接続に必要な機器を用意する

無線LAN接続に必要な機器を用意します。

●無線LANアクセスポイント

本機と無線で通信するための機器です。本機の対応規格に合ったものをご購入してください。

アクセスポイントにはルータ付きとルータ無しがあります。接続するブロードバンドモデムにルータ機能がない場合は、ルータ付きを選択します。

●ブロードバンドモデム（ADSL用や光ファイバー用の通信装置）

インターネットに接続する場合に必要です。多くの場合、プロバイダと契約すると貸与されます。

●LANケーブル

ブロードバンドモデムとアクセスポイント、アクセスポイントと本機を接続するのに使用します。

アクセスポイントにセキュリティ設定する

無線LANは電波を使用して通信するため、第三者に侵入されたり、通信データを盗み見されたりする可能性があります。また、他人のアクセスポイントに誤って本機を接続してしまう可能性もあります。これらのことを防ぐため、セキュリティ設定を行います。

セキュリティ設定はアクセスポイントのマニュアルを参照して行います。

- 1** 本機とアクセスポイントをLANケーブルでつなぎます。
- 2** すでにインターネットに接続している場合は、ブロードバンドモデムに接続されている電話線や光ケーブルを一旦抜いておきます。
次の手順でファイアウォールを無効にするため、セキュリティが確保されなくなります。インターネット接続している場合は、必ず電話線や光ケーブルを抜いてください。
- 3** 本機のファイアウォールを一旦無効に設定します。
ファイアウォールが有効になっていると、無線LANの設定が正常に行えないことがあります。
設定方法は、 p.160 「ファイアウォール」または『セキュリティソフトウェアのマニュアル』をご覧ください。
- 4** アクセスポイントの電源を入れます。
- 5** アクセスポイントのマニュアルを参照し、本機でアクセスポイントの設定画面を開きます。

無線LANアクセスポイント設定メニュー		
ステータス	X X X X	X X X X X X X
アドレス設定	X X X X	X X X X X X
高度な設定	X X X	X X X
MACフィルター	X X X	X X X
メンテナンス	X X X X	X X X X
パスワード	X X X	X X X
設定ウィザード	X X X	X X X

<イメージ>

6 アクセスポイントのマニュアルに従って、次のセキュリティ設定を行います。

これは最低限行っていただきたいセキュリティ設定です。

● SSIDの変更

誤って他人のアクセスポイントに本機を接続しないように、自分のアクセスポイントのSSID（名前）を自分だけがわかる名前に変更します。SSIDは他人にも見えていますので、個人名や会社名など、所有者が特定できるような名前は避けてください。

● 暗号化

アクセスポイントと本機に同じ暗号化キーを設定すると、同じ暗号化キーを設定した機器同士のみが接続できるようになります。また、通信データが暗号化され、情報が傍受されにくくなります。

暗号化にはいくつかの方式があります。

一般家庭では次の方式を選択することをおすすめします。

暗号化方式：WPA-PSK（パーソナル）

アクセスポイントに「WPA」の機能がない場合は、「WEP」を選択してください。

暗号化の種類：AES

アクセスポイントに「AES」の機能がない場合は、「TKIP」を選択してください。

参考

暗号化方式のセキュリティレベル

暗号化方式のセキュリティレベルは次の表を参考にしてください。

レベル	暗号化方式	
高 ↑ 低	WPA	AES
		TKIP
	WEP	

7 設定内容を下記の表に記入します。

設定内容は本機側の設定時に使用します。

項目	設定内容
SSID (ワイヤレスネットワーク名)	
暗号化方式 (セキュリティ設定)	
暗号化の種類	
暗号化キー (ワイヤレスセキュリティ パスワード)	

本機をアクセスポイントに接続する

アクセスポイント側に設定した暗号化キーを本機側にも入力し、本機をアクセスポイントに接続します。この作業ははじめて接続するときのほかに暗号化キーを変更したときや、Windowsの再インストールをした場合にも行います。

1 本機の無線LAN機能をONにします。

 p.144 「無線LAN機能のON/OFF方法」

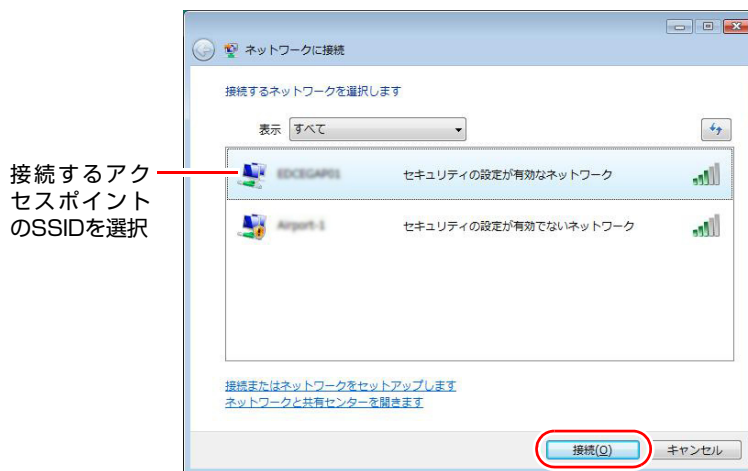
2 [スタート] - 「接続先」をクリックします。**3** 「ネットワークに接続」画面が表示されたら、接続するアクセスポイント(設定したSSID)を選択し、[接続] をクリックします。

<イメージ>

4 「セキュリティキーまたはパスフレーズ」と表示されたら、アクセスポイントに設定した暗号化キーを入力し、[接続] をクリックします。

- 5 「…に正しく接続しました」と表示されたら、「このネットワークを保存します」と「この接続を自動的に開始します」にチェックが付いた状態で【閉じる】をクリックします。
- 6 本機のファイアウォールを有効に戻します。
 p.160 「ファイアウォール」または『セキュリティソフトウェアのマニュアル』
- 7 ブロードバンドモデムに接続されている電話線や光ケーブルを抜いていた場合は、元に戻します。
- 8 本機とアクセスポイントをつないでいるLANケーブルを外します。
これで接続作業は完了です。

ネットワークプロファイル

ここで設定した無線LANは、「ネットワークプロファイル」として自動的に保存されます。ネットワークプロファイルが作成されていると、次回からは設定を行わずに簡単に無線LANに接続することができます。

▶無線LANを使う

無線LAN接続の設定が完了すると、次回からは無線LAN機能をONにするだけで自動的にアクセスポイントに無線LAN接続することができます。

▶インターネット接続の設定

インターネットに接続する場合は、プロバイダから提供されたマニュアルをご覧になり、設定を行ってください。

▶強固なセキュリティ設定をする

無線LANのセキュリティ機能には、ほかにも次のようなものがあります。

- MACアドレスフィルタリング
- SSID非通知

セキュリティをさらに強固にしたい場合は、必要に応じて設定を行ってください。

アクセスポイントによっては上記の機能に対応していないものもあります。詳しくはアクセスポイントのマニュアルをご覧ください。

MACアドレスフィルタリング

MACアドレスとは、ネットワーク機器に割り当てられている固有の番号のことです。MACアドレスフィルタリングをすると、接続を許可したMACアドレスを持つコンピュータ以外はアクセスポイントに接続できなくなります。MACアドレスフィルタリングの方法は、次のとおりです。

MACアドレスの確認

本機のMACアドレスを確認します。

- 1 [スタート] - 「すべてのプログラム」 - 「アクセサリ」 - 「コマンドプロンプト」を選択します。
- 2 コマンドプロンプトが表示されたら、「C:¥・・・>」のあとに次のとおり入力し、を押します。

ipconfig /all (/ はスペースを意味します)

- 3 本機の無線LANアダプタのMACアドレス (物理アドレス) が表示されます。

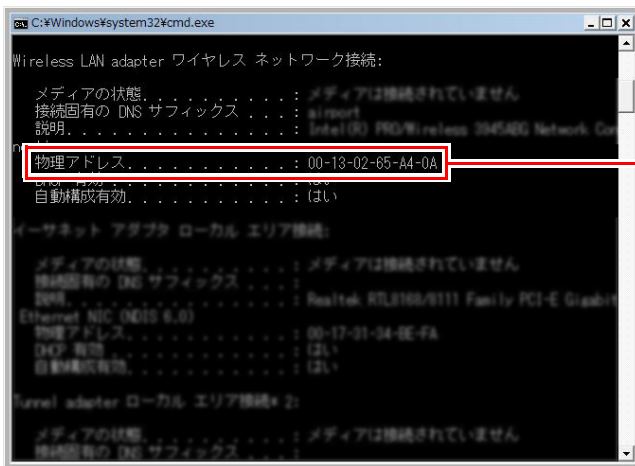

MACアドレス

MACアドレスを下記の表に記入しておきましょう。
MACアドレスフィルタリングの設定時に使用します。

MACアドレス	
---------	--

- 4  をクリックして、コマンドプロンプトを閉じます。

MACアドレスフィルタリングの設定

アクセスポイントでMACアドレスフィルタリングの設定をします。

- 1 アクセスポイントのマニュアルに従って、MACアドレスフィルタリングの設定をします。
- 2 p.148 「本機をアクセスポイントに接続する」で一度接続ができていれば、すぐに無線LAN接続をすることができます。

SSID非通知

SSID非通知の設定を行うと、コンピュータ側にSSIDが表示されなくなります。他人にアクセスポイント（SSID）が見えなくなるため、無断接続を防ぐことができます。

SSID非通知の設定方法は、次のとおりです。

- 1 アクセスポイントのマニュアルに従って、SSID非通知の設定をします。
- 2 p.148 「本機をアクセスポイントに接続する」で一度接続ができていれば、すぐに無線LAN接続をすることができます。
まだ接続ができない場合は、次の手順で接続してください。

SSID非通知の状態では本機をアクセスポイントに接続する

はじめて本機をアクセスポイントに接続するときにSSID非通知の設定がされていると、本機にアクセスポイント（SSID）が表示されないため、 p.148 「本機をアクセスポイントに接続する」の方法では接続できません。次の方法で設定をすべて手動で入力して、ネットワークプロファイルを作成してください。

<  p.148 「本機をアクセスポイントに接続する」手順3~5の読み替え >

- 1 「ネットワークに接続」画面が表示されたら、「ネットワークと共有センターを開きます」をクリックします。
- 2 「ネットワークと共有センター」が表示されたら、「ワイヤレスネットワークの管理」をクリックします。
- 3 「使用するワイヤレスネットワークを管理します」と表示されたら、「追加」をクリックします。
- 4 「どのような方法でネットワークを追加しますか？」と表示されたら、「ネットワークプロファイルを手動で作成します」をクリックします。

- 5 「追加するワイヤレスネットワークの情報を入力します」と表示されたら、アクセスポイントに設定したセキュリティ情報を入力します。

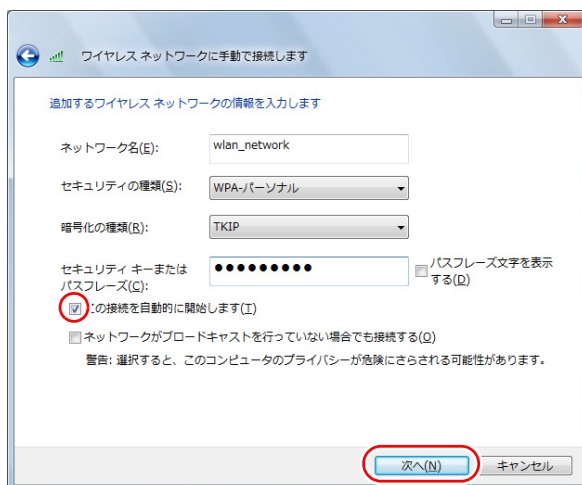

- (1) 「ネットワーク名」にSSIDを入力します。
 - (2) 「セキュリティの種類」で暗号化方式を選択します。
 - (3) (2) で WPA を選択した場合は、「暗号化の種類」で暗号化の種類を選択します。
 - (4) 「セキュリティキーまたはパスフレーズ」に暗号化キーを入力します。
 - (5) 「この接続を自動的に開始します」にチェックを付けて、[次へ] をクリックします。
- 6 「正常に…を追加しました」と表示されたら、[閉じる] をクリックします。

▶ 複数の無線LAN環境を登録する

複数の無線LAN環境（職場やホットスポットなど）の設定を事前に登録しておきたいときは、手動入力でネットワークプロファイルを作成します。
手動入力でネットワークプロファイルを作成する方法は、 p.151 「SSID非通知の状態で大機をアクセスポイントに接続する」をご覧ください。



複数のネットワーク環境の設定を切り替えたい場合

会社や自宅など、複数のネットワーク環境（有線LAN・無線LAN）で本機をご使用の場合、接続するネットワークの設定を簡単に切り替えることができます。設定方法は、 p.137 「ネットワーク切替えツールを使う」をご覧ください。

インターネットに接続するには

ホームページを見たり、電子メールをやり取りしたりするためには、インターネットへの接続が必要です。ここではインターネットへの接続の概要や、インターネットを利用するためのソフトウェアなどについて説明します。

▶接続するまでの流れ

インターネット接続までの流れは次のとおりです。

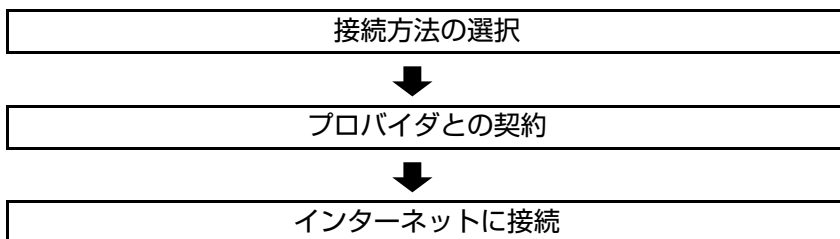

2

▶接続方法の選択とプロバイダとの契約

インターネットへ接続するには、接続方法を決め、その接続方法でサービスを提供しているプロバイダ（インターネットサービスプロバイダ、ISP）と契約します。

接続方法は、目的や使い方に合わせて選択しましょう。また、同じ接続方法でも、通信速度や料金、サポート内容はプロバイダによって異なります。詳しい内容はプロバイダにお問い合わせください。

接続方法の種類

高速なインターネット接続をブロードバンドと言い、光ファイバー、ADSL、CATVなどを利用した接続がそれにあたります。また、アナログ電話回線、ISDNなどでの低速な接続をナローバンドと言います。

接続方法	接続環境	インターネットでの通信速度イメージ
光ファイバー	ブロードバンド	
ADSL		
CATV		
ISDN	ナローバンド	
PHS		
携帯		
アナログ		

遅い 速い

インターネット接続の方法には、主に次のようなものがあります。

- **光ファイバー (FTTH)**

ほかのブロードバンド接続と比べても、数段に速く安定しているため、映像などの大量のデータ転送も無理なくできます。また、インターネットと合わせてテレビや電話も利用することができます。

ただし、接続料金が高く、非対応の地域があります。

- **ADSL**

電話回線を利用します。インターネットをストレスなく使えます。通信速度は、プロバイダのプランから使い方に合わせて選ぶことができます。

利用電話局からの距離が遠くなるにつれ速度が遅くなってしまいますので、事前に速さの確認をする必要があります。

- **CATV**

ケーブルテレビのケーブルを利用します。インターネットをストレスなく使えます。

- **そのほかの接続方法 (ナローバンド)**

アナログ電話回線やISDN回線などを使った低速な接続方法があります。



ダイヤルアップ接続

ブロードバンドは常時接続が一般的ですが、ナローバンドでは、必要時に電話回線を通じてインターネットに接続します。この作業をダイヤルアップ接続と言います。

必要な機器

インターネット接続に必要な機器は接続方法によって異なります。詳しくは各プロバイダにお問い合わせください。

▶インターネットに接続する

プロバイダと契約すると、メールアドレスやパスワードなどインターネットへの接続に必要な情報と、接続手順が記載された説明書がプロバイダより提供されます。説明書に従って接続作業を行ってください。



再インストール後のインターネット接続

Windowsを再インストールした場合は、インターネットに接続するための設定作業が再度必要になります。プロバイダからの説明書は失くさないように大切に保管してください。

▶インターネットを使う上での注意

インターネットを使用すると、簡単に情報を得ることができたり、手軽にメッセージを送ったりすることができますが、その反面注意しなければならないことがあります。次の点に気を付けてインターネットを使用してください。

- 電子メールは途中経路の障害などにより、届かない場合もあります。
- 電子メールは世界中の多くのコンピュータを経由して届けられるため、第三者に内容を見られる可能性があります。
- インターネット上の情報は、必ずしも正しいとは限りません。正しい情報であるかどうかを十分に見極めて、有効に活用する必要があります。
- 安易に個人情報をホームページに掲載したり、電子メールで送ったりすると、悪用されることがあります。また、他人の個人情報を断りなくホームページに掲載したり、電子メールで送ったりすると法律で罰せられます。
- ホームページからダウンロードするデータによっては、本機が障害を被ることがあります。
- コンピュータウイルスに感染すると、本機が障害を被る可能性があります。また、無許可のユーザーにインターネットを介して本機にアクセスされる可能性もあります。

ウイルスに感染する主な原因は次のとおりです。

- ・ ウイルスが添付されたメールを受信する
- ・ 悪質なプログラムが起動するホームページを閲覧する

これらの危険から本機を守る方法については、 p.158 「インターネットを使用する際のセキュリティ対策」をご覧ください。

▶インターネットや電子メールを利用する

本機では、次のソフトウェアを使用してインターネットや、電子メールを利用します。

- ホームページの閲覧：Internet Explorer（インターネットエクスプローラ）
- 電子メールの利用：Windowsメール

各ソフトウェアの使用方法は、次をご覧ください。

「インフォメーションメニュー」－「PCお役立ち情報」

参考

Officeをインストールしているときは

Officeをインストールしている場合は、電子メールソフトOutlookを使用します。

Outlookの使用方法は、Outlookのヘルプをご覧ください。

Windowsメールの初期設定

Windowsメールをはじめて起動する場合は、初期設定を行います。初期設定では、メールアドレスなどの接続に必要な情報を入力します。これらの情報は、プロバイダから提供された説明書をご覧ください。

初期設定方法は次のとおりです。

- 1** [スタート]－「すべてのプログラム」－「Windowsメール」をクリックします。
- 2** 「名前」と表示されたら、名前を入力して[次へ]をクリックします。
- 3** 「インターネット電子メールアドレス」と表示されたら、プロバイダから取得したメールアドレスを入力して[次へ]をクリックします。
- 4** 「電子メールサーバーのセットアップ」と表示されたら、プロバイダから指定されている受信メールサーバと送信メールサーバを入力して[次へ]をクリックします。
- 5** 「インターネットメールログオン」と表示されたら、プロバイダから指定されているユーザー名とパスワードを入力して[次へ]をクリックします。
- 6** 「設定完了」と表示されたら、[完了]をクリックします。



参考

設定を変更する

一度行った設定は、次の場所から変更することができます。

「ツール」メニュー－「アカウント」－[追加]－「電子メールアカウント」

Internet Explorerで情報バーが表示されたら

購入時のInternet Explorerは、セキュリティ強化のために、意図しないプログラムや実行ファイルのダウンロードについて警告するよう設定されています。Internet Explorer使用时、情報バーに警告が表示されたら、情報バーをクリックして、表示された項目から適切な対処をしてください。

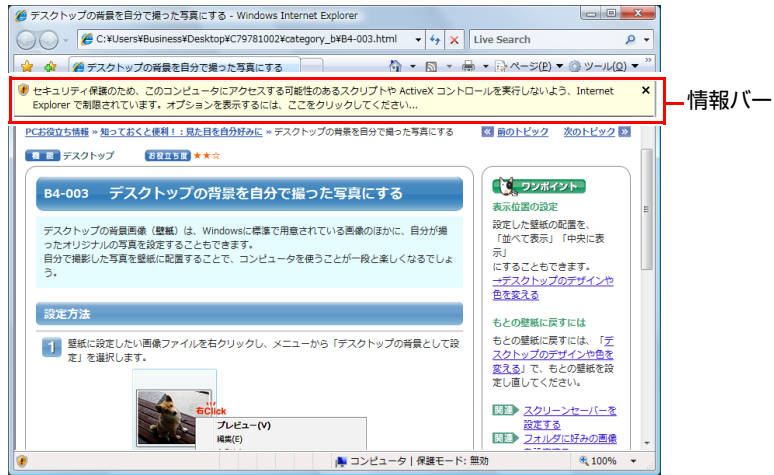

<イメージ>

Internet Explorerの便利な追加機能

本機にはInternet Explorerの便利な機能として、次のソフトウェアが添付されています。購入時にはインストールされていませんので、必要に応じてインストールしてください。

- JWord

「JWord」を使うと、Internet Explorerのアドレスバーを利用して、日本語で簡単にインターネットを検索できます。

- gooスティック

「gooスティック」を使うと、検索機能や辞書機能をいつでも利用することができます。インストールをすると、Internet Explorerのツールバーに、検索サービス「goo」の検索ボックスが設定されます。

- マカフィー SiteAdvisor Plus 30日版

Internet Explorerのツールバーに、「McAfee SiteAdvisor」ボタンが設定され、Webサイトの安全性評価を確認できます。マカフィー SiteAdvisor Plus 30日版の詳しい使い方は、ボタンから「ヘルプ」をご覧ください。

インターネットを使用する際のセキュリティ対策

本機には、インターネットに接続した際に起こりうるコンピュータウイルス感染や不正アクセスなどの危険に対するセキュリティ機能が備えられています。ここでは、このセキュリティ機能について説明します。インターネットに接続する場合は、コンピュータの安全を守るため、必ずセキュリティ対策を行ってください。

▶ Windows Update

「Windows Update」は、本機のWindowsの状態を確認し、Windowsの更新プログラムをインターネットからダウンロードしてインストールする機能です。Windowsを最新の状態にするため、Windows Updateを行ってください。

自動更新の設定

本機を使用する際は、自動でWindows Updateが行われるように、自動更新の設定をすることをおすすめします。

自動更新の設定がされていると、次の作業が自動で行われます。

- 重要な更新プログラムのダウンロード（インターネット接続時）
- 重要な更新プログラムのインストール（設定した時刻または設定した時刻より前にシャットダウンする際）

Windowsのセットアップ時に「Windowsを自動的に保護するように設定してください」画面で「推奨設定を使用します」を選択した場合は、自動更新の設定がされています。そのまま使用してください。

自動更新の設定は、次の場所で行います。

[スタート]－[すべてのプログラム]－[Windows Update]－[設定の変更]

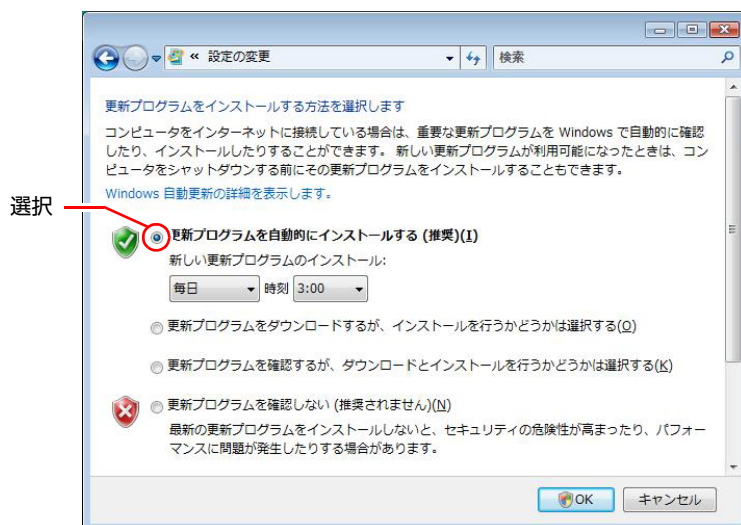

「新しい更新プログラムを利用できます」と表示されたら

重要な更新プログラムがダウンロードされると、画面右下に「新しい更新プログラムを利用できます」と表示されます。すぐに重要な更新プログラムをインストールしたい場合は、通知アイコンをクリックし、インストールをしてください。

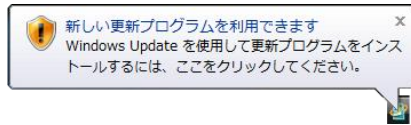

再起動を促す画面が表示されたら

重要な更新プログラムのインストールが行われると、再起動を促す画面が表示されることがあります。作業中の場合はデータを保存してください。本機が再起動したら、インストールは完了です。

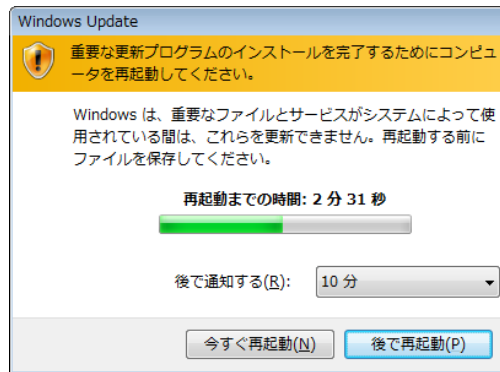

▶セキュリティソフトウェア

コンピュータウイルスは、インターネット上やメールの添付ファイルなどから感染する悪意のあるプログラムです。

コンピュータウイルスに感染すると、本機の動作が不安定になったり、保存してあるファイルが破壊されるなどの被害が発生します。

ウイルス感染を防ぐために、必ずウイルス対策を行ってください。

Norton Internet Security 90日版を使う

本機には、ファイアウォールやウイルス対策機能、フィッシング詐欺検出機能を備えた「Norton Internet Security 90日版」が添付されています。「Norton Internet Security 90日版」の使い方は、本機に添付の『セキュリティソフトウェアをご使用の前に』（別冊）をご覧ください。



更新サービスの有効期限

本機に添付の「Norton Internet Security 90日版」は、製品版ではありません。更新サービスの有効期限は、セットアップ後90日間です。90日経過後は、更新サービスの延長キー（有償）を購入すると、1年間使用可能です。更新サービスについての詳細は、『セキュリティソフトウェアをご使用の前に』をご覧ください。

市販のセキュリティソフトウェアを使う

市販のセキュリティソフトウェアを使用する場合は、ソフトウェア同士の競合を防ぐため、本機に添付の「Norton Internet Security 90日版」をインストールしないでください。

インストールしていた場合は、アンインストール（削除）してください。アンインストール方法は、本機に添付の『セキュリティソフトウェアをご使用の前に』をご覧ください。

▶ファイアウォール

インターネットに接続していると、不正なアクセスにより、本機のデータやプログラムを勝手に見られたり、改ざんされたり、破壊されたりする可能性があります。「ファイアウォール」は、これらの不正アクセスを検出し、遮断する機能です。

不正アクセスを遮断するため、必ずファイアウォール機能を使用してください。

Norton Internet Security 90日版のファイアウォール機能

本機に添付の「Norton Internet Security 90日版」には、ファイアウォール機能が備えられています。Norton Internet Security 90日版のセットアップを行うと、自動的にファイアウォール機能が有効になりますので、そのままお使いください。

Windowsファイアウォールの設定

本機には、Windowsのファイアウォール機能が備えられています。本機の状態によって、Windowsファイアウォールを次のように設定してください。

<ファイアウォール機能を持つソフトウェアを使用している場合>

ファイアウォール同士の競合を防ぐため、Windowsファイアウォールを「無効」に設定してください。ソフトウェアによっては、Windowsファイアウォールが自動で「無効」に設定される場合があります。

<ファイアウォール機能を持つソフトウェアを使用しない場合>

Windowsファイアウォールを「有効」に設定してください。

Windowsファイアウォールの有効/無効の設定は、次の場所から行います。

[スタート] - 「コントロールパネル」 - 「セキュリティ」 - 「Windows
ファイアウォール」 - 「設定の変更」

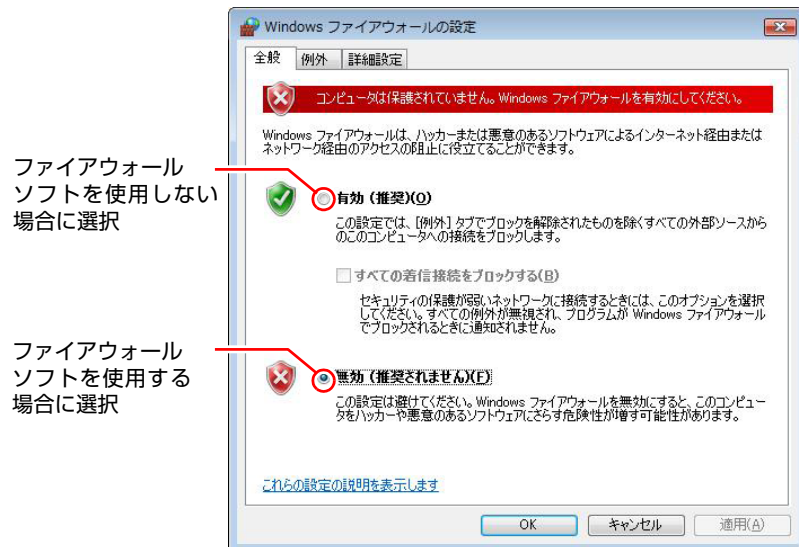

▶Windows Defender

Windows Vistaには、スパイウェアやそのほかのマルウェア（悪意のあるソフトウェア）を検出したり、駆除したりするツール「Windows Defender」が備えられています。

「Norton Internet Security 90日版」などのスパイウェア対策機能を持つソフトウェアを使用している場合は、機能が重複するため、Windows Defenderが自動で「無効」に設定される場合があります。この場合は、そのまま使用してください。スパイウェア対策機能を持つソフトウェアなどを使用しない場合は、Windows Defenderを使用してください。

Windows Defenderは次の場所から起動します。

[スタート] - 「コントロールパネル」 - 「セキュリティ」 - 「Windows Defender」

▶フィッシング詐欺検出機能

フィッシング詐欺とは、金融機関などのメールやホームページを装い、ユーザーに暗証番号やクレジットカード番号を入力させて、個人情報を搾取する詐欺のことです。

本機には、「フィッシング詐欺検出機能」が搭載されています。セキュリティを守るため、機能を使用してください。

Norton Internet Security 90日版のフィッシング詐欺検出機能

本機に添付のセキュリティソフト「Norton Internet Security 90日版」には、フィッシング詐欺検出機能が備えられています。機能を「有効」にしてお使いください。

Internet Explorerのフィッシング詐欺検出機能

ホームページ閲覧ソフト「Internet Explorer」には、フィッシング詐欺検出機能が備えられています。「Norton Internet Security 90日版」などのフィッシング詐欺検出機能を「有効」にしている場合は、機能が重複するため、Internet Explorerの機能が自動で「無効」に設定される場合があります。そのまま使用してください。

フィッシング詐欺検出機能を持つソフトウェアなどを使用しない場合は、Internet Explorerの機能を「有効」に設定してください。

Internet Explorerのフィッシング詐欺検出機能の有効/無効の設定は、次の場所で行います。

Internet Explorerの「ツール」－「フィッシング詐欺検出機能」－「フィッシング詐欺検出機能の設定」－「詳細設定」タブ－「フィッシング詐欺検出機能」

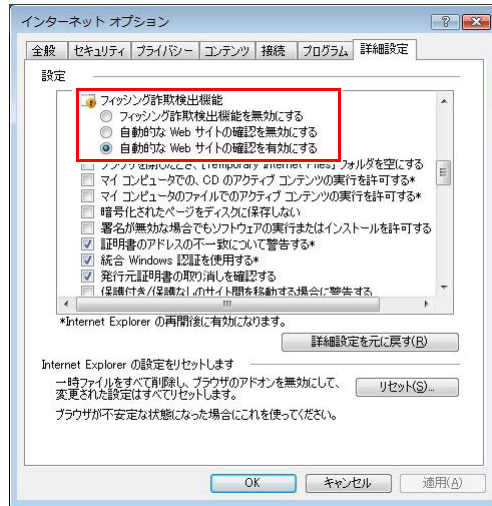

▶ Webフィルタリングソフトウェア

Webフィルタリングとは、インターネット上の有害なサイトを見せないようにするための技術です。Webフィルタリングは万全ではありません。ただし、有害サイトへのアクセスを自動的に制限することができます。

i-フィルター 30日版を使う

本機には、「Webフィルタリング」機能を持つ「i-フィルター 30日版」が添付されています。

家庭内でお子様がコンピュータを使用する際に、有害なサイトへのアクセスを制限したいときなどは、i-フィルター 30日版を使用することをおすすめします。

i-フィルター 30日版のインストール

購入時、本機にはi-フィルター 30日版はインストールされていません。

インストール方法は、 p.224 「i-フィルター 30日版のインストール」をご覧ください。

市販のWebフィルタリングソフトウェアを使用する場合は、ソフトウェア同士の競合を防ぐため、i-フィルター 30日版はインストールしないでください。

i-フィルター 30日版の使用方法

i-フィルター 30日版をインストールすると、フィルター設定が有効になり、有害サイトにアクセスしようとする時、自動的にブロックされます。

初期設定では、フィルター強度は中学生向けです。フィルター強度は、ユーザー別に設定できます。必要に応じて、「設定メニュー」画面で設定を変更してください。

「設定メニュー」画面の表示方法は、次のとおりです。

1 通知領域の「i-フィルター」アイコンをクリックします。



<i-フィルターアイコン>

2 「パスワード確認」画面が表示されたら、管理パスワードを入力して [OK] をクリックします。

「設定メニュー」画面が表示されます。

i-フィルター 30日版の詳しい使用方法は、ヘルプをご覧ください。



ファイアウォール機能による警告画面が表示された場合は

セキュリティソフトウェアのファイアウォール機能を有効にしている場合、インターネット閲覧時に「i-フィルター 30日版」でのインターネットアクセスに関する警告が表示されることがあります。

この場合は、「i-フィルター 30日版」の使用を許可してください。

i-フィルター 30日版の利用期限

i-フィルター 30日版の利用期限は、セットアップ後30日間です。利用期限が過ぎると、フィルター機能が停止します。

<継続して利用する場合>

継続利用の手続き（有償）をオンラインで行ってください。

 p.165 「i-フィルター 30日版のサポート」



制限

本機に添付のi-フィルター 30日版は、「i-フィルター更新パック」で継続利用手続きを行うことはできません。

<継続して利用しない場合>

i-フィルター 30日版のアンインストールを行ってください。

i-フィルター 30日版のアンインストール方法は、デジタルアーツ社のホームページの「よくある質問」をご覧ください。

 p.165 「i-フィルター 30日版のサポート」

i-フィルター 30日版のサポート

i-フィルター 30日版のサポートは、デジタルアーツ社で行います。

よくあるご質問と回答・サポート窓口・継続利用手続き・サービスページなどについては、デジタルアーツ社の次のホームページをご覧ください。

http://www.daj.jp/cs/ifpe/sup_dl.htm

なお、このサポート情報は、予告なく変更される場合があります。

FAXモデムを使う

ここでは、FAXモデムを使用し、ダイヤルアップ接続でインターネットに接続するための設定について説明します。

本機には56Kbps（V.92対応）の通信速度に対応したFAXモデムが搭載されており、ナローバンドでの通信が可能です。

FAXモデムを使用する場合は、本機背面のモデムコネクタと電話回線を、本機に市販のモジュラコードで接続します。

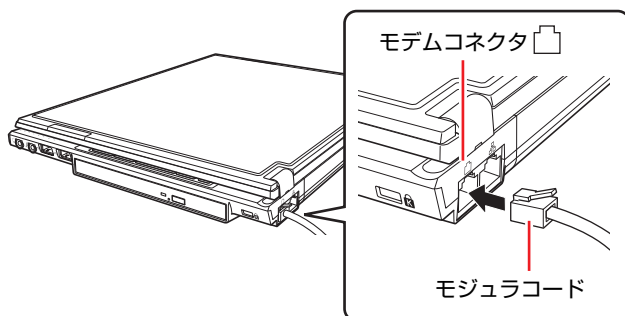

注意

FAX モデムを次の回線に接続しないでください。発熱し火災の原因となります。

- 構内交換機（PBX）
- 2線式でない回線（ホームテレホンやビジネスホンなど）
- ISDN対応公衆電話のデジタル側ジャック

▶お使いになる前に

使用回線の種類

本機は、ダイヤル回線でも、プッシュ回線でも使用できます。使用している回線がどちらかわからないときは、NTTへお問い合わせください。ダイヤル回線、プッシュ回線の選択は、添付されている通信ソフトや、Windows上で設定することができます。

●ダイヤル回線（パルス）

回転式ダイヤル電話のように、ダイヤルの戻る時間によりダイヤルパルス信号を送り、相手につなげる方式の電話回線のことです。

●プッシュ回線（トーン）

押しボタン電話機のように、「ピ・ポ・パ・・・」とトーンによる信号を送り、相手につなげる方式の電話回線のことです。

特殊な電話機・回線での使用

●PBXやホームテレホン回線への接続

本機のFAXモデムは、構内交換機（PBX）やホームテレホン、ビジネスホンなどの2線式でない回線およびISDN対応公衆電話のデジタル側ジャックに接続して使用できません。モデムに必要以上の電流が流れ、故障の原因になります。これらの回線には接続しないでください。

●キャッチホンサービスについて

NTTのキャッチホンサービスや他社の類似サービスを利用している場合、キャッチホンの呼び出し音によって通信中の回線が切断されます。モデムを接続する回線では、キャッチホンサービスの利用は避けてください。なお、この現象を回避できるサービスについては、NTTまたは類似サービスの供給元へお問い合わせください。

通信速度の制限

本機のモデム機能は、V.92*通信方式により、最大受信速度（プロバイダなどの相手側から本機側への方向）は、56000bps、最大送信速度（本機からプロバイダなどの相手側への方向）は、48000bpsになります。

ただし、この最大送受信速度は、接続先のプロバイダやアクセスポイントなどの電話回線状況、モデムの性能や送出レベルなどにより変化します。また、接続先のプロバイダなどが同じ規格に対応しており、お客様の電話回線がつながる電話局の交換機とプロバイダまでの通信経路がデジタル化されている必要があります。

*V.92：ITU-T 国際電気通信連合が制定した通信規格

通信を行う

モデム機能を使って、データ通信やFAX機能を使用するには、別途通信ソフトウェアが必要です。通信ソフトウェアのインストール方法や使い方については、通信ソフトウェアに添付のマニュアルをご覧ください。

また、Windowsの通信機能を使用する場合は、「Windowsのヘルプ」をご覧ください。

ATコマンドについて

本機のモデム機能では、モデム制御コマンドとして、「ATコマンド」を採用しています。ATコマンドについては、 p.284 「ATコマンドの使用」をご覧ください。

▶ダイヤル情報の設定

モデムの設定をしていない場合は、市外局番やダイヤル方法などの設定を行います。

- 1 [スタート] - 「コントロールパネル」 - 「ハードウェアとサウンド」 - 「電話とモデムのオプション」をクリックします。
- 2 「所在地情報」画面が表示されたら、「国名/地域名」、「市外局番/エリアコード」、「外線発信番号」や「ダイヤル方法」などを設定して [OK] をクリックします。

これでダイヤル情報の設定は完了です。

インターネットに接続する場合は、このあとダイヤルアップ接続の設定が必要です。

 p.168 「手動でダイヤルアップ接続を設定する」

▶手動でダイヤルアップ接続を設定する

はがきや電話で加入申し込みをした場合は、プロバイダから提示された資料に基づいて各種設定を行います（ダイヤルアップ接続の設定）。次の手順は設定方法の一例です。プロバイダから設定方法資料が提供されている場合は、そちらを参照してください。



接続に関する用語一覧

プロバイダによって設定項目の呼び方が異なる場合があります。本書での記述とプロバイダが使用する類似名称の一例です。

本書での記述	類似名称
接続ユーザー名	ユーザ名、コネクションID、PPPログイン名、アカウント名、アカウント、ID、接続ID、ID番号、接続アカウント、ダイヤルアップログイン名
接続パスワード	パスワード、PPPパスワード、ダイヤルアップパスワード、初期パスワード、コネクションパスワード
メールアカウント	Mailアカウント名、メールボックス名、メールボックス、メールアカウント名、Mailアカウント、アカウント名
メールパスワード	Mailパスワード、パスワード、初期パスワード
受信メールサーバ	メールサーバ、受信メールサーバ (POP3)
送信メールサーバ	メールサーバ、送信メールサーバ (SMTP)

接続を設定する

手動でダイヤルアップ接続を設定する手順は、次のとおりです。

- 1 「スタート」 - 「接続先」をクリックします。
- 2 「ネットワークに接続」が表示されたら、画面下部の「接続またはネットワークをセットアップします」をクリックします。
- 3 「接続オプションを選択します」と表示されたら、「ダイヤルアップ接続をセットアップします」を選択し、[次へ]をクリックします。
- 4 「インターネットサービスプロバイダ (ISP) の情報を入力します」と表示されたら、プロバイダからの資料をもとに、次の項目を入力します。
 - ダイヤルアップの電話番号
 - ユーザー名
 - パスワード
 - 接続名 (アクセスポイント (プロバイダ) の名前)
- 5 「接続」をクリックすると、インターネットへの接続が開始します。
- 6 「インターネットに接続されています」と表示されたら、接続完了です。[閉じる]をクリックして画面を閉じます。
- 7 「(接続先の名前) ネットワークの場所を選択します」と表示されたら、場所をクリックします。
- 8 「ユーザーアカウント制御」画面が表示されたら、[続行]をクリックします。
- 9 「ネットワーク設定が正しく設定されました」と表示されたら、[閉じる]をクリックします。

接続を終了 (切断) する

- 1 インターネット接続を終了する場合は、[スタート] - 「接続先」 - 「(手順4で設定した接続名)」をクリックし、[切断]をクリックします。
- 2 「(接続先の名前) から正しく切断しました」と表示されたら、[閉じる]をクリックします。

DNS（ネーム）サーバのアドレスを指定されている場合

プロバイダから、DNS（ネーム）サーバのアドレスを指定されている場合は、次の設定を行います。

- 1 [スタート] - 「接続先」をクリックします。
- 2 「ネットワークに接続」画面が表示されたら、(接続名) を右クリックし、「プロパティ」をクリックします。
- 3 「(接続名) のプロパティ」画面が表示されたら、次の設定を行います。
 - (1) 「ネットワーク」タブの「インターネットプロトコルバージョン4 (TCP/IPv4)」の [プロパティ] をクリックします。
 - (2) 「次のDNSサーバーのアドレスを使う」にチェックを付けます。
 - (3) 「優先DNSサーバー」、「代替DNSサーバー」に、プロバイダから指定されているDNS（ネーム）サーバのアドレスを入力し、[OK] をクリックします。
- 4 「全般」タブ-「ダイヤル情報を使う」にチェックを付けて、[OK] をクリックします。

これでDNS（ネーム）サーバのアドレス設定は完了です。

▶接続に関する詳細設定

ダイヤルアップ接続の設定をしたら、接続に関する詳細設定を行います。

- 接続方法の設定
電話回線を使用して、インターネットに接続するように設定をします。
- 切断画面の設定
Internet Explorerを終了した際に、インターネットとの切断画面を表示するように設定します。

接続に関する詳細設定は、次の手順で行います。

- 1 [スタート] - 「コントロールパネル」 - 「ネットワークとインターネット」 - 「インターネットオプション」 - 「接続」タブをクリックします。
- 2 「インターネットのプロパティ」画面が表示されたら、「通常の接続でダイヤルする」にチェックを付けます。

(接続方法の設定)
- 3 [設定] - [詳細設定] をクリックします。
- 4 「ダイヤルアップの詳細」画面が表示されたら、「接続がなくなるとき切断する」にチェックを付けて [OK] をクリックします。

(切断画面の設定)

- 5** 「(接続先の名前) の設定」画面で [OK] をクリックします。
- 6** 「インターネットのプロパティ」画面で [OK] をクリックします。
これで接続に関する設定は完了です。

電源設定を行う（省電力機能を使う）

ここでは、Windows標準の電源設定（省電力機能）について説明します。

参考

光ディスクドライブをOFFにする

本機では、この機能のほかに、光ディスクドライブの電源を切って消費電力を抑えることもできます。

 p.90 「光ディスクドライブのON/OFF」

▶電源プランの設定

本機には、次の3つの電源プランが用意されています。電源プランの選択により電力消費を抑えたり、パフォーマンスを優先させたりすることができます。使い方にあわせた電源プランを選択して本機を使用してください。

- バランス

パフォーマンスと電力消費のバランスを考えたプランです。

- 省電力

コンピュータの電力消費を抑えるプランです。パフォーマンスは低下します。

- 高パフォーマンス

電力消費は抑えずに、パフォーマンスを優先させるプランです。

電源プランの選択は、次の場所から行います。

[スタート] - 「コントロールパネル」 - 「システムとメンテナンス」 - 「電源オプション」

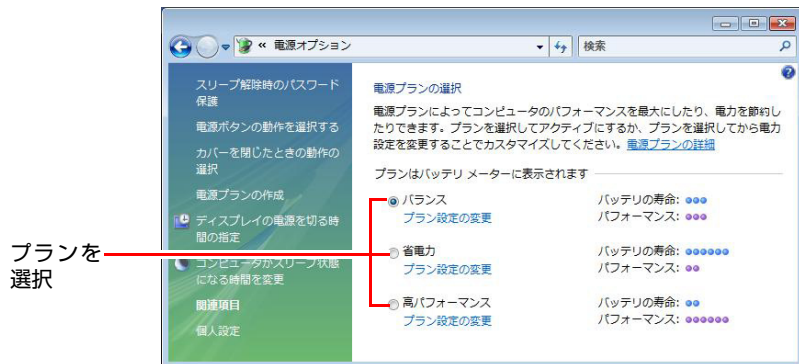

購入時は、「バランス」に設定されています。

電源プランの内容変更

電源プランの内容（省電力の設定など）は、変更することができます。変更は、各プランの「プラン設定の変更」から行います。

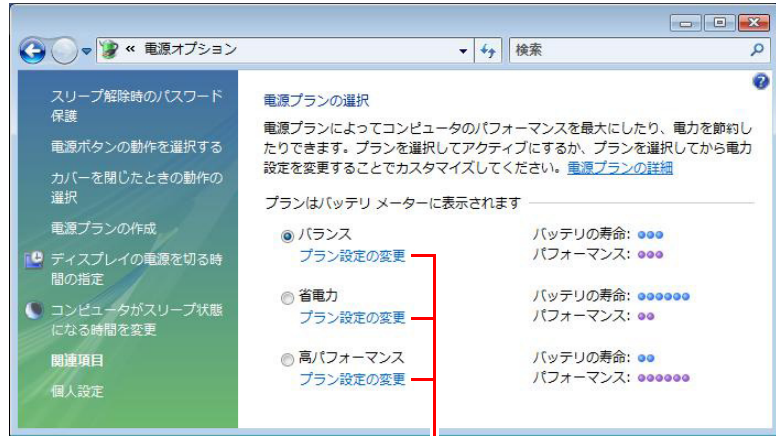

プラン内容の変更

「プラン設定の変更」では、本機が省電力状態に移行するまでの時間設定や、LCD画面の輝度調整などを行うことができます。

 p.175 「省電力状態に移行する方法」

▶本機を省電力状態にする

本機を使用していない間、省電力状態にしておくと、電力の消費を抑えることができます。特にバッテリーだけで使用している場合は、本機を省電力状態にしておくことで使用時間を延ばすことができます。ここでは、省電力状態に移行する方法や、省電力状態からの復帰方法について説明します。

省電力状態へ移行する際の注意

省電力状態に移行する際には、次のような注意事項があります。移行する前に、必ず確認してください。

- 周辺機器を接続している場合やソフトウェアを起動している場合は、省電力状態に移行しないことがあります。
- ネットワーク上のファイルなどを開いたまま省電力状態に移行すると、正常に通常の状態に復帰できない場合があります。
- ネットワークに接続している場合に、省電力状態に移行すると、省電力状態からの復帰時にサーバから切断されてしまうことがあります。

このような場合は、次のいずれかの方法をとってください。

- 再起動する
- 省電力状態に移行しないように設定する

 p.175 「時間経過で移行させない」

- 省電力状態に移行する場合は、万一正常に復帰しない場合に備え、使用中のデータ（作成中の文書など）は保存しておいてください。
- サウンド機能を使って録音・再生している場合に、省電力状態に移行するとサウンド機能が正常に動作しない可能性があります。
- 省電力状態でPCカードの抜き差しを行わないでください。システムが正常に動作しなくなる場合があります。
- 次のような場合に省電力状態に移行すると、不具合が発生する可能性があります。省電力状態に移行しないように設定してください。



p.175 「時間経過で移行させない」

- 光ディスクメディアへの書き込み時：書き込みに失敗する可能性
 - サウンド機能で録音、再生時：録音や再生が途中で切断される可能性
 - メモリカードなどへのデータ書き込み時：データ破損の可能性
 - FAXモデム、ネットワーク機能やBluetooth機能などを使っての通信時：通信が切断される可能性
 - 動画再生時：コマ落ちしたりソフトウェアの動作が遅くなるなどの現象が発生する可能性
- 光ディスクドライブの電源を切っていた場合でも、省電力状態から復帰すると、光ディスクドライブの電源は自動的にONになります。必要に応じて、OFFにしてください。



p.90 「光ディスクドライブのON/OFF」

- Bluetooth機能をONにしていた場合でも、休止状態に移行するとBluetooth機能は自動的にOFFになります。その場合は、再度Bluetooth機能をONにしてください。



p.108 「Bluetooth機能のON/OFF方法」

省電力状態の種類

省電力状態には、主に次のようなものがあります。

- **ディスプレイの電源を切る**
省電力の効果はスリープ状態より低いですが、通常の状態にすぐに復帰できます。
- **スリープ状態**
作業内容をメモリに保存し、コンピュータを低電力の状態にします。ディスプレイの電源が切れ、電源ランプが点滅します。通常の状態へは数秒で復帰できます（使用環境により復帰時間は異なります）。スリープ状態で18時間経過した場合、またはバッテリー切れした場合は、自動的にメモリの内容がHDDに書き込まれ、本機は「休止状態」になります。
- **休止状態**
作業内容をHDDに保存し、コンピュータを低電力の状態にします。ディスプレイの電源が切れ、電源ランプが消灯します。シャットダウン状態からよりも早く通常の状態へ復帰できます（使用環境により復帰時間は異なります）。

▶省電力状態に移行する方法

本機を省電力状態にするには、時間経過で移行する方法と直ちに移行する方法があります。

時間経過で移行する

コンピュータを操作しない状態で、「電源プラン」で設定されている時間が経過すると、本機は自動的に省電力状態に移行します。初期値では、まずディスプレイの電源が切れ、そのまま操作しないと、続いてコンピュータがスリープ状態になります。

省電力状態に移行する（ディスプレイの電源を切る、コンピュータをスリープ状態にする）までの時間は、次の場所を変更することができます。

【スタート】－「コントロールパネル」－「システムとメンテナンス」－「電源オプション」－各プランの「プラン設定の変更」

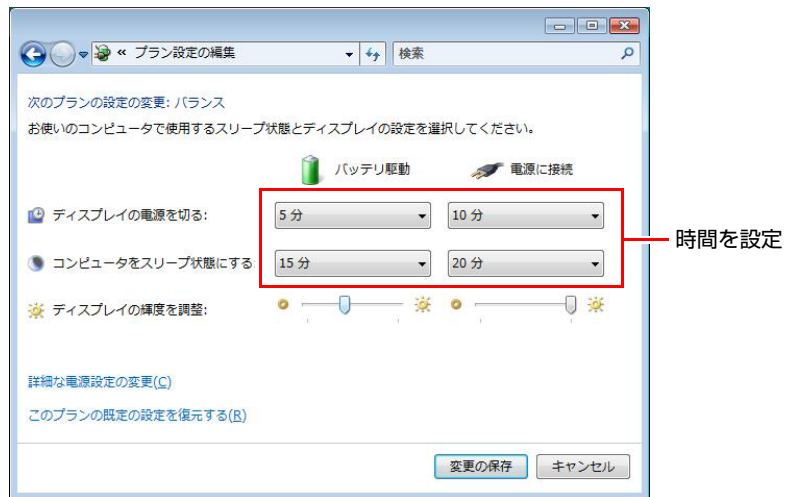

時間経過で移行させない

光ディスクメディアへ書き込みを行う場合などは、時間経過で省電力状態に移行する設定を無効にします。時間を全て「なし」に設定してください。

直ちに移行する

次の操作をすると、本機はすぐに省電力状態に移行します。

操作	省電力状態の種類
[スタート] - [⏻] をクリックする	スリープ状態（初期値）
電源スイッチ (⏻) を押す	
[Fn] + [F1] (☾) を押す	
LCDユニットを閉じる	スリープ状態、休止状態、シャットダウン
[スタート] - [▶] から項目を選択する	

各操作を行ったときに移行する省電力状態の種類は、次の場所を変更することができます。初期値は、すべて「スリープ状態」に設定されています。

[スタート] - [コントロールパネル] - 「システムとメンテナンス」 - 「電源オプション」 - 「電源ボタンの動作を選択する」

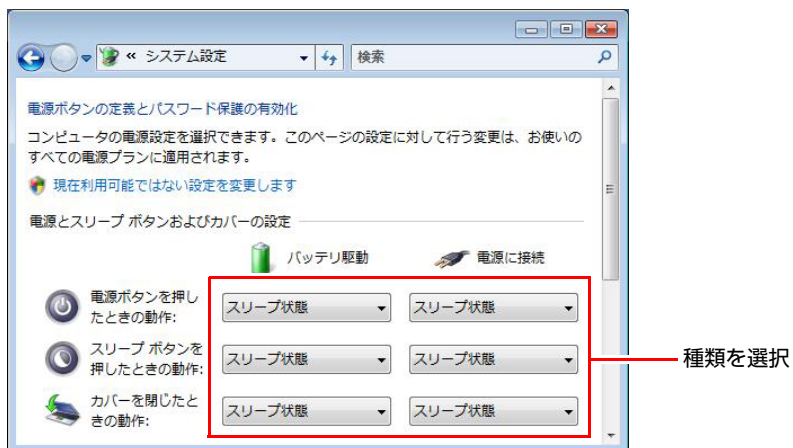

バッテリー低下時に移行する

本機が「バッテリー低下」の状態になったとき、省電力状態に移行するよう、設定することもできます。

 p.68 「バッテリー低下時の設定変更」

電源ランプの表示

本機の電源の状態は、電源ランプ (①) で確認できます。

電源の状態	電源ランプの表示
通常の状態	点灯
ディスプレイの電源が切れている状態	点灯
スリープ状態	点滅
休止状態	消灯
電源切断時 (シャットダウン時)	消灯

省電力状態からの復帰方法

本機を省電力状態から通常の状態に復帰させる方法は、次のとおりです。

省電力状態	電源ランプの表示	復帰方法
ディスプレイの電源が切れている状態	点灯	タッチパッドやキーボードを操作する
スリープ状態	点滅	<ul style="list-style-type: none"> ・電源スイッチを押す ・キーボードを操作する
休止状態	消灯	電源スイッチを押す

▶電源管理ツールを使う

本機には、Windows標準の電源設定 (電源プラン) と連動して高度な電源管理を行うためのソフトウェア「電源管理ツール」が添付されています。電源管理ツールのインストール方法や詳しい使用方法は、次をご覧ください。

「インフォメーションメニュー」－「マニュアルびゅう」－『電源管理ツール取扱説明書』



電源管理ツールインストール後は、すべての省電力に関する設定を電源管理ツールで行ってください。Windows上で省電力設定の変更をしても、正しく反映されません。

そのほかの機能

ここでは、そのほかの機能について説明します。

▶ IEEE 1394コネクタ

本機左側面にはIEEE1394コネクタ（4ピン）が1個用意されています。IEEE1394コネクタにはIEEE1394対応の機器を接続します。

接続と取り外し

IEEE1394機器の接続、取り外しは電源が入った状態で行うことができます。ただし、通知領域にアイコン（「取り外し」アイコンなど）が表示される場合は、Windows上で終了処理が必要です。詳しくは、接続する機器に添付のマニュアルをご覧ください。



<取り外しアイコン>

本機では、光ディスクドライブがONの場合、通知領域に「取り外し」アイコンが表示されています。

参考

「取り外し」アイコンの確認

IEEE1394機器のアイコンかどうかを確認するには、「取り外し」アイコンをダブルクリックし、「ハードウェアの安全な取り外し」画面で「プロパティ」をクリックします。

▶ SpeedStep（スピードステップ）機能

<インテル Core 2 Duo プロセッサ搭載時>

本機では、スピードステップ機能が自動的に機能しています。スピードステップ機能とは、使用時のCPUの使用率にあわせて、CPUの処理速度を自動で調整する機能です。

CPUの使用率が少ないときは、CPUの処理速度を抑え、消費電力を少なくします。また、CPUの使用率が高いときはCPU処理が高速になります。

▶セキュリティロックスロット

本機右側面には、「セキュリティロックスロット」が装備されています。ここには、専用の盗難抑止ワイヤーを取り付けます。

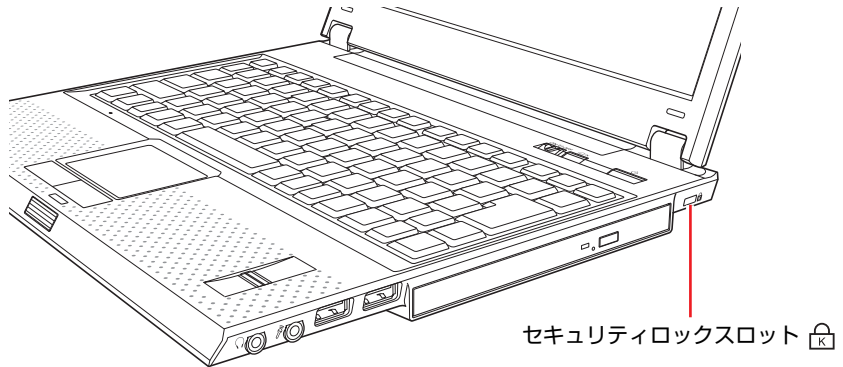

当社では、専用の盗難抑止ワイヤーを取り扱っています。詳しくは当社のホームページをご覧ください。
ホームページのアドレスは、次のとおりです。

<http://shop.epson.jp/>

第3章 システムの拡張

アップグレードサービスやメモリの増設方法、本機に接続できる装置について説明します。

「拡張できる装置」	182
「メモリの装着」	183
「外付け可能な周辺機器」	188

拡張できる装置

本機では、メモリモジュール（以降、メモリ）を増設・交換することができます。

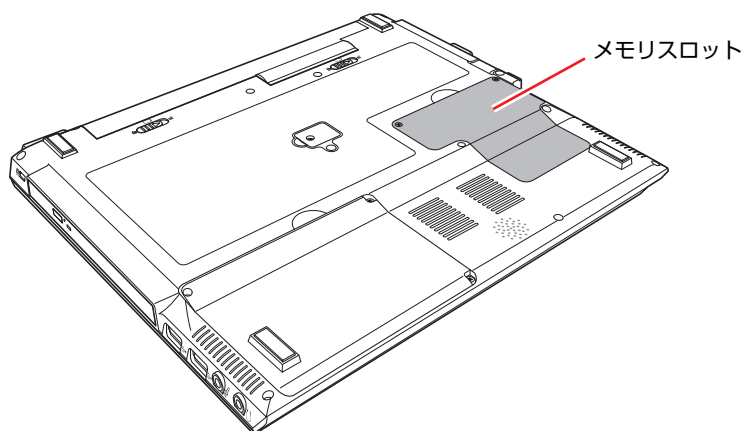

メモリスロット

本機には、512MBの内蔵メモリのほかに、メモリを増設するためのメモリスロットが1本用意されています。

 p.183 「メモリの装着」



制限

本機は、ご自身でメモリ以外の機能を拡張することはできません。

アップグレードサービスについて

当社では、コンピュータをお預かりして増設・交換をする、アップグレードサービスを有償で行っています。

本機のアップグレードサービスは、次のとおりです。

- メモリ : 増設・交換
- 内蔵HDD : 交換
- 光ディスクドライブ : 交換

アップグレードサービスをご希望の場合は、カスタマーサービスセンターにご相談ください。カスタマーサービスセンターの連絡先は、『サポート・サービスのご案内』をご覧ください。

ご自身での装置の交換（メモリを除く）は、故障の原因となりますので行わないでください。

メモリの装着

本機で使用可能なメモリの仕様と、取り付け/取り外し方法について説明します。

▶メモリの仕様

本機には、512MBの内蔵メモリのほかにも、本機底面にあるメモリスロットにメモリを増設することができます。

本機底面のメモリスロットで使用可能なメモリは次のとおりです。

- PC2-4200 SODIMM (DDR2-533 SDRAM使用)
- メモリ容量 512MB、1GB (1024MB)、2GB (2048MB)
- Non ECC
- 200ピン
- CL=4



制限

本機がサポートするメモリの最大容量は 2GB です。
内蔵メモリ (512MB) に 2GB の増設メモリを装着した場合、増設した 2GB メモリのみ認識します。

3

最新メモリ情報

今後、新しいメモリを取り扱う場合があります。

本機で使用可能な最新のメモリは、当社ホームページでご確認ください。

<http://shop.epson.jp/>

▶作業時の注意

メモリの増設・交換をする場合は、次の点に注意してください。



警告

- メモリの増設・交換をするときは、電源プラグをコンセントから抜いて、バッテリーパックを取り外してください。感電や火傷の原因となります。
- 本機の分解・改造やマニュアルで指示されている以外の増設・交換はしないでください。けが・感電・火災の原因となります。



注意

- メモリの増設・交換は本機の内部が高温になっているときには行わないでください。火傷の危険があります。作業は電源を切って10分以上待ち、本機の内部が十分冷めてから行ってください。
- 不安定な場所（ぐらついた机の上や、傾いた所など）で、作業をしないでください。落ちたり、倒れたりして、けがをする危険があります。



- 作業を行う前に金属製のものに触れて静電気を逃がしてください。メモリや本機に静電気が流れると、基板上の部品が破損するおそれがあります。
- 本機内部にネジや金属などの異物を落とさないでください。
- メモリを持つときは、メモリの端子部や素子に触れないでください。メモリの破損や接触不良による誤動作の原因になります。
- 装着する方向を間違えないでください。メモリが抜けなくなるなど故障の原因になります。
- メモリを落とさないように注意してください。強い衝撃が、破損の原因になります。
- メモリの着脱は、頻繁に行わないでください。必要以上に着脱を繰り返すと、端子部などに負担がかかり、故障の原因になります。

▶メモリの増設・交換

メモリの増設・交換は、次の手順で行います。

メモリの取り付け

メモリを取り付ける手順は次のとおりです。

- 1** コンピュータの電源が入っている場合は、電源を切ります。
コンピュータ内部が冷えるまで、10分以上放置してください。
- 2** コンピュータに接続しているケーブル類（ACアダプタなど）を、すべて外します。
- 3** 本機の底面を上にして置き、バッテリーを取り外します。
 p.70 「バッテリーの交換」
- 4** メモリスロットカバーのネジ（2本）を外します。

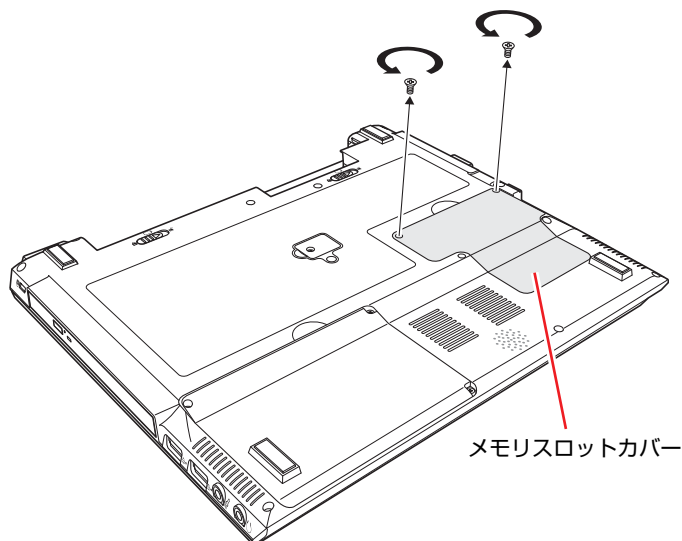

- 5** メモリスロットカバーを矢印の方向に持ち上げて取り外します。

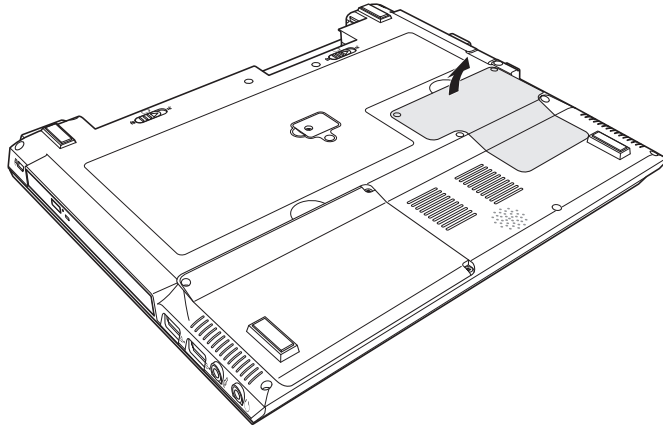

- 6** 増設するメモリを静電防止袋から取り出します。
メモリの端子部や素子に触れないように持ちます。

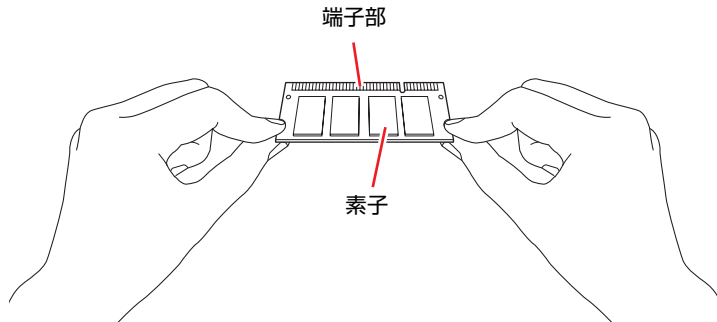

- 7** メモリを、メモリスロットに差し込みます。
メモリの切り欠きを突起にあわせ、メモリを約15度の角度でメモリスロットに差し込みます。

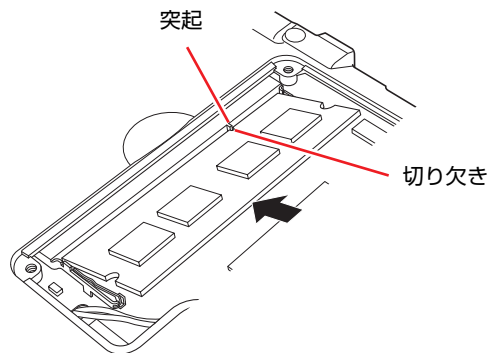

8 メモリを静かに倒します。

「カチッ」と音がしてメモリスロット両側にある固定タブに固定されます。

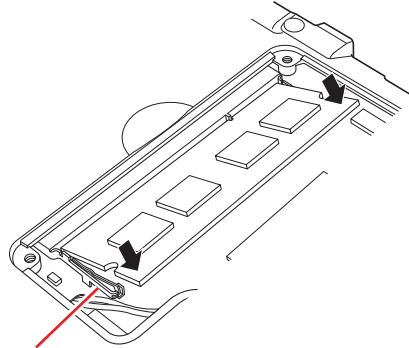

固定タブ

9 メモリスロットカバーを取り付け、ネジ（2本）で固定します。

10 バッテリを取り付けます。

 p.70 「バッテリーの交換」

11 本機の底面を下にして置きます。

12 コンピュータを使用できるように、ケーブル類を元に戻します。

続いて  p.187 「メモリの増設・交換後の作業」を行います。

メモリの取り外し

メモリの取り外しは、 p.184 「メモリの取り付け」の手順7～9を次の手順に読み替えて行ってください。ここでは、メモリスロット2のメモリを取り外す手順を説明します。

1 メモリを両側で固定している固定タブを外側に広げます。

メモリが起き上がります。

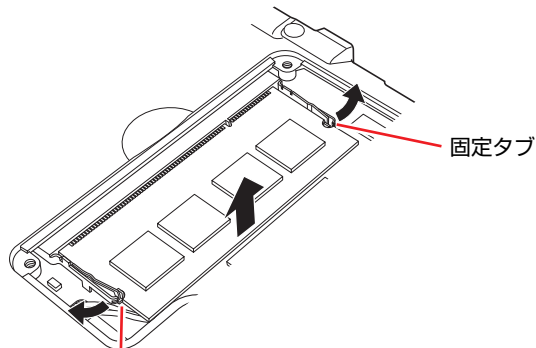

固定タブ

- 2 起き上がったメモリの両端を持って静かに引き抜きます。
取り外したメモリは静電防止袋に入れて保管してください。

▶メモリの増設・交換後の作業

メモリの増設・交換をしたら、必ずメモリの容量を確認します。
メモリ容量の確認方法は次のとおりです。

- 1 本機の電源を入れたら、**[F2]** を押して、「BIOS Setupユーティリティ」を起動します。

 p.191 「BIOS Setupユーティリティの起動」

- 2 「Main」メニュー画面－「System Memory」に表示されているメモリ容量を確認します。

メモリ容量が正しく表示されない場合は、メモリが正しく取り付けられていないことが考えられます。BIOS Setupユーティリティを終了したら、すぐに電源を切り、メモリを正しく取り付けなおしてください。

 p.195 「BIOS Setupユーティリティの終了」



参考

総メモリ容量の表示

本機は、メインメモリの一部をビデオメモリとして使用します。BIOSではメインメモリからビデオメモリ（最小8MB）を引いた値が表示されます。

※本機がサポートするメモリの最大容量は、2GB（2048MB）です。

512MB（内蔵メモリ）+2GB（増設メモリ）を搭載した場合、表示は2GB（2048MB）からビデオメモリ容量を引いた値になります。

外付け可能な周辺機器

本機のコネクタやスロットには、次のような周辺機器を接続できます。
接続方法は、本書または接続する周辺機器に添付のマニュアルをご覧ください。

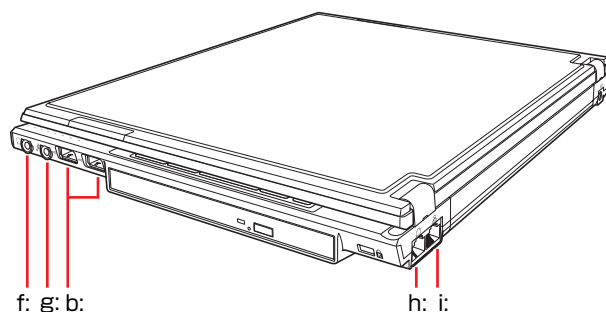
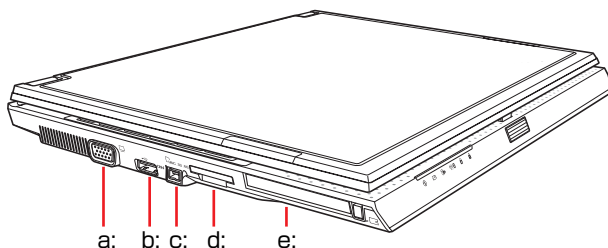

- | | |
|--|---|
| a: VGAコネクタ <ul style="list-style-type: none">・外付けディスプレイ・ビデオプロジェクタ | e: PCカードスロット <ul style="list-style-type: none">・PCカード
(PC Card Standard準拠、Type II) |
| b: USBコネクタ <ul style="list-style-type: none">・プリンタ・スキャナ・デジタルカメラ・USB FDD (オプション)・USBマウス (オプション)・USB対応機器 | f: ヘッドフォン出力コネクタ <ul style="list-style-type: none">・スピーカ・ヘッドフォン |
| c: IEEE1394コネクタ <ul style="list-style-type: none">・DV機器・IEEE1394対応機器 | g: マイク入力コネクタ <ul style="list-style-type: none">・マイク |
| d: メモリカードスロット <ul style="list-style-type: none">・メモリースティック・マルチメディアカード・SDメモリーカード | h: モデムコネクタ <ul style="list-style-type: none">・電話回線 |
| | i: LANコネクタ <ul style="list-style-type: none">・ネットワーク |

そのほかの接続可能な周辺機器

本機では、ケーブルを介さずに次の機器が接続できます。

- ・無線LAN対応機器 (無線LAN搭載時のみ)
- ・Bluetooth対応機器 (Bluetooth搭載時のみ)

第4章 BIOSの設定

本機の基本状態を管理しているプログラム「BIOS」の設定を変更する方法について説明します。

「BIOSの設定を始める前に」	190
「BIOS Setupユーティリティの操作」	191
「BIOS Setupユーティリティの設定項目」	201

BIOSの設定を始める前に



制限

当社製以外の BIOS を使用すると、Windows が正常に動作しなくなる場合があります。当社製以外の BIOS へのアップデートは絶対に行わないでください。

BIOSは、コンピュータの基本状態を管理しているプログラムです。このプログラムは、メインボード上にROMとして搭載されています。

BIOSの設定は、「BIOS Setupユーティリティ」で変更できますが、購入時のシステム構成にあわせて最適に設定されているため、通常は変更する必要はありません。BIOSの設定を変更するのは、次のような場合です。

- 本書や周辺機器のマニュアルで指示があった場合
- パスワードを設定する場合
- メインボード上の機能の有効/無効を設定する場合

BIOSの設定値を間違えると、システムが正常に動作しなくなる場合があります。設定値をよく確認してから変更を行ってください。

BIOS Setupユーティリティで変更した内容は、バックアップ電池によって保持されます。コンピュータの電源を切ったり、再起動しても消去されることはありません。

参考

バックアップ電池

BIOS Setupユーティリティの内容は、バックアップ電池で保持しています。コンピュータの使用状況によって異なりますが、ACアダプタ、およびバッテリーからの電源供給が全くない場合、約半年で設定値が保持できなくなります。半年以上本機を使用しないで、日付や時間が異常になったり、設定した値が変わってしまった場合には、本機にACアダプタやバッテリーを接続して電源を供給してください。

 p.283 「バックアップ電池」

動作が不安定になったら

設定値を変更して本機の動作が不安定になった場合は、次の方法で設定値を戻すことができます。

- 購入時の設定と変更後の設定をあらかじめ記録しておき、手動で戻す
万が一に備え、設定値を記録しておくことをおすすめします。

 p.207 「BIOS Setup ユーティリティの設定値」

- 初期値や前回保存した設定値に戻す

 p.196 「設定値を元に戻す」

BIOS Setupユーティリティの操作

ここでは、「BIOS Setup ユーティリティ」の次の操作方法について説明します。

- 基本操作（起動、操作、終了）
- 設定値を元に戻す
- パスワードを設定する
- 日付と時刻を設定する

▶ BIOS Setupユーティリティの起動

本機の電源を入れる前に、キーボードの **F2** の位置を確認してください。手順2では、すばやく **F2** を押す必要があります。

- 1 本機の電源を入れます。**
すでにWindowsが起動している場合は再起動します。
- 2 本機の起動直後、黒い画面の中央に「EPSON」と表示されたら、すぐに **F2** を押します。**
Windowsが起動してしまった場合は、再起動して手順2をもう一度実行してください。
- 3 「BIOS Setupユーティリティ」が起動して「Main」メニュー画面が表示されます。**

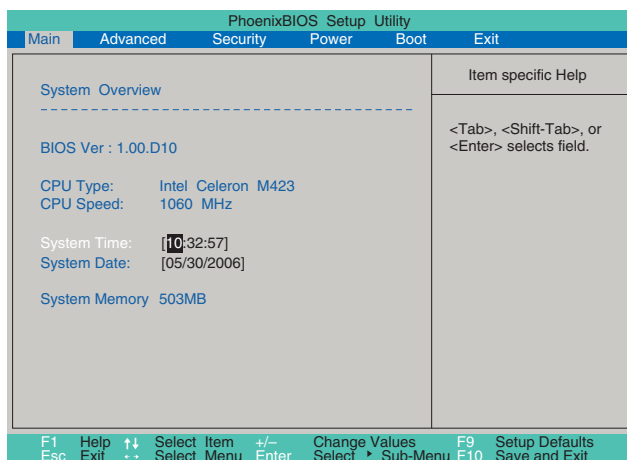

BIOS Setupユーティリティ（イメージ）

仕様が前回と異なるとき

本機の状態が、前回使用していたときと異なる場合には、起動時に次のメッセージが表示されます。

Press F1 to continue, F2 to enter SETUP

このメッセージが表示されたら **[F2]** を押してBIOS Setupユーティリティを起動します。通常はそのまま「Exit Saving Changes」を実行して終了します。

 p.195 「BIOS Setupユーティリティの終了」

▶BIOS Setupユーティリティの操作

「BIOS Setupユーティリティ」の操作は、キーボードで行います。

画面の構成

BIOSセットアップユーティリティを起動すると、次の画面が表示されます。この画面で設定値を変更することができます。

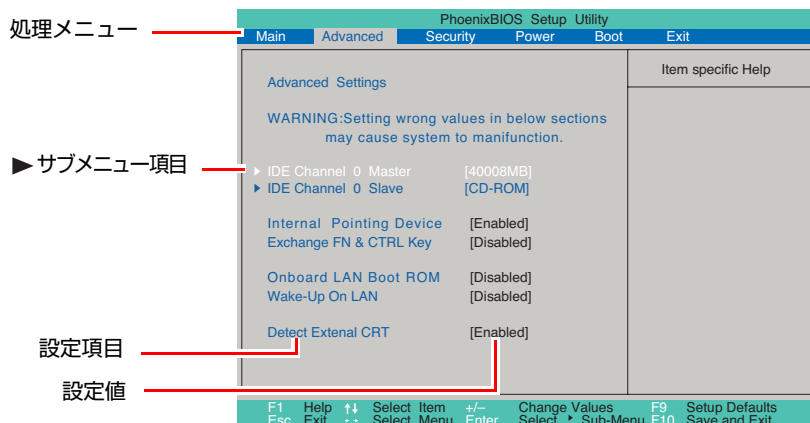

<メニュー画面>

ここで説明に使用している画面はイメージです。実際の設定項目とは異なります。実際の各メニュー画面と設定項目の説明は  p.201 「BIOS Setupユーティリティの設定項目」をご覧ください。

操作方法

BIOS Setupユーティリティの操作方法は、次のとおりです。

- 1 処理メニューで設定を変更したい項目のあるメニュー画面に移動し、設定項目を選択します。

→ ← でメニュー間を移動します。

↑ ↓ で設定値を変更したい項目まで移動します。

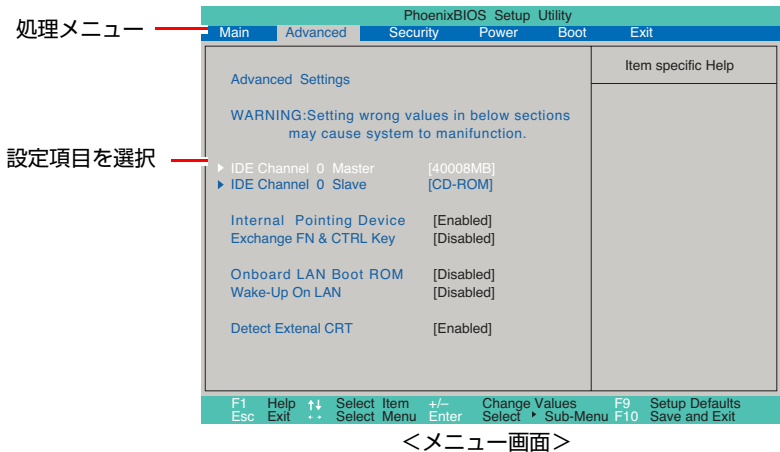

<▶のある項目の場合>

▶のある項目の場合、(↵)を押すとサブメニュー画面が表示されます。

↑ ↓ で設定値を変更したい項目まで移動します。

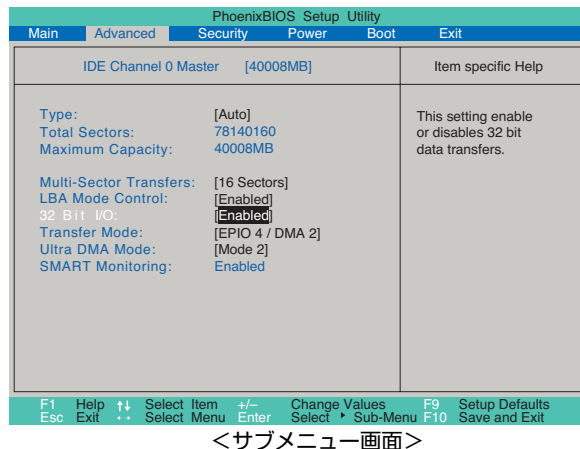

サブメニュー画面から戻するには (Esc) を押します。

2 設定値を変更します。

◀ を押して選択ウィンドウを表示し、↑ ↓ で値を選択し ◀ で決定します。

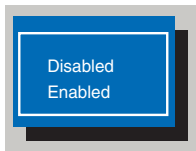

<選択ウィンドウ>

キー操作一覧

BIOSの画面を操作するときは、次のキーを使用します。

キー	操作できる内容
Esc	<ul style="list-style-type: none"> ● 変更した内容を破棄し、終了するか確認するメッセージを表示します。 ● サブメニュー画面からメニュー画面に戻ります。
↑, ↓	設定を変更する項目を選択します。
←, →	処理メニューを選択します。
Fn + - (P _上) Fn + + (P _下)	項目の値を変更します。
◀	<ul style="list-style-type: none"> ● メニュー画面中の▶マークの付いている項目で押すとサブメニュー画面を表示します。 ● 選択項目の選択ウィンドウを表示します。 ● 設定値を選択します。
F1	ヘルプを表示します。
F9	全設定項目の値を初期値に戻します。
F10	変更した設定値を保存して終了します。

▶BIOS Setupユーティリティの終了

「BIOS Setupユーティリティ」を終了するには、次の2つの方法があります。

Exit Saving Changes (変更した内容を保存し終了する)

変更した設定値を保存して、「BIOS Setupユーティリティ」を終了します。

- 1 **F10** を押す、または「Exit」メニュー画面－「Exit Saving Changes」を選択すると次のメッセージが表示されます。

Setup Confirmation
Save configuration changes and exit now?
[Yes] [No]

- 2 [Yes] を選択し、**↵** を押します。

Exit Discarding Changes (変更した内容を破棄し終了する)

変更した設定値を保存せずに、「BIOS Setupユーティリティ」を終了します。

- 1 **Esc** を押す、または「Exit」メニュー画面－「Exit Discarding Changes」を選択すると、次のメッセージが表示されます。

Setup Warning
Configuration has not been saved!
Save before exiting?
[Yes] [No]

設定値が変更されていない場合は、メッセージは表示されず、そのままBIOS Setupユーティリティが終了し、Windowsが起動します。

- 2 [No] を選択し、**↵** を押します。

▶設定値を元に戻す

BIOS Setupユーティリティの設定を間違えてしまい、万一本機の動作が不安定になってしまった場合などには、BIOS Setupユーティリティの設定を初期値や前回保存した値に戻すことができます。

Load Setup Defaults（初期値に戻す）

BIOS Setupユーティリティの設定を、BIOSの初期値に戻します。

- 1 **F9** を押す、または「Exit」メニュー画面－「Load Setup Defaults」を選択すると次のメッセージが表示されます。

Setup Confirmation	
Load default configuration now?	
[Yes]	[No]

- 2 **[Yes]** を選択して **←** を押します。

Load Setup Defaults実行後の作業

次の場合は、Load Setup Defaultsを実行したあとに、BIOSの設定値を変更してください。

<セキュリティチップのセキュリティ機能をお使いの場合>

メインボード上のセキュリティチップの機能を有効にするためには、 p.273 「TPMのセキュリティ機能使用前の準備」を参照し、BIOSの設定を行ってください。

設定を行ったら、変更した内容を保存して終了します。

 p.195 「Exit Saving Changes（変更した内容を保存し終了する）」

Discard Changes（前回保存した設定値に戻す）

BIOS Setupユーティリティを終了せずに、前回保存した設定値に戻します。

- 1 「Exit」メニュー画面－「Discard Changes」を選択すると、次のメッセージが表示されます。

Setup Confirmation	
Load previous configuration now?	
[Yes]	[No]

- 2 **[Yes]** を選択して **←** を押します。

▶パスワードを設定する

「Security」メニュー画面でBIOSのパスワードを設定すると、BIOSやWindowsの起動時にパスワードを要求されるようになります。

パスワードの設定は、次のような場合に行います。

- 本機を使用するユーザーを制限したいとき
- パスワードを設定しないと使用できない機能を使いたいとき
(HDDアクセス制限など)



パスワードを登録・変更・削除した場合、「Discard Changes」または「Exit Discarding Changes」を実行しても、パスワードの設定を元に戻すことはできません。

パスワードの種類

パスワードには次の3種類があります。

- Supervisor Password (管理者パスワード)

コンピュータ管理者用のパスワードです。管理者パスワードでBIOSにログオンした場合は、すべての項目の閲覧と変更が可能です。

管理者パスワードを設定すると、他の2つのパスワードも設定可能になります。

管理者パスワードを削除すると、他の2つのパスワードも削除されます。

- User Password (ユーザーパスワード)

一般ユーザー用のパスワードです。ユーザーパスワードでBIOSにログオンした場合は、項目の閲覧や変更が制限されます。

- HDD Password (HDDパスワード)

本機内部のHDDへのアクセスを制限するためのパスワードです。

HDDパスワードを設定すると、コンピュータ起動時や休止状態から復帰時にパスワードの入力が必要になります。

パスワード入力時の注意

パスワード入力時は、キーボードの入力モードに注意してください。たとえば、数値キー入力モードでパスワードを設定し、起動時に数値キー入力モードではない状態でパスワードを入力するとエラーになります。

パスワードの設定方法



管理者パスワードを設定すると、ユーザーパスワードやHDDパスワードを設定できるようになります。

ここでは管理者パスワードの設定の手順を説明します。

ユーザーパスワードやHDDパスワードを設定する場合は、手順1で、「Set User Password」または「Set HDD Password」を選択して同じ手順を進めてください。

- 1 「Set Supervisor Password」の [Enter] を選択して  を押します。
次のメッセージが表示されます。

Set Supervisor Password	
Enter New Password	[]
Confirm New Password	[]

- 2 「Enter New Password」欄にパスワードを入力し、 を押します。
アルファベットの大文字と小文字は区別されません。パスワードは8文字まで入力できます。
- 3 「Confirm New Password」欄に、確認のため手順2と同じパスワードを入力し、 を押します。
同じパスワードを入力しないと、エラーになります。
- 4 「Changes have been saved.」とメッセージが表示されたら、[Continue] が選択されている状態で  を押します。
パスワードの設定が完了すると、「Supervisor Password Is」や「User Password Is」、「HDD Password Is」の値が「Set」に変わります。



設定したパスワードは、絶対に忘れないようにしてください。パスワードを忘れると、BIOSの設定変更や、設定によってはWindowsの起動ができなくなります。万一、パスワードを忘れた場合は、カスタマーサービスセンターまでご連絡ください。

続いて、「どこでパスワードを要求するか」を決めて設定します。

パスワード入力タイミングの設定

BIOS Setupユーティリティ起動時や、Windows起動時など、どのタイミングでパスワードを要求するかを設定します。

 p.203 「Securityメニュー画面」－「Password Check」

パスワードの変更方法

ここでは管理者パスワードの変更の手順を説明します。

ユーザーパスワードやHDDパスワードを変更する場合は、手順1で「Set User Password」または「Set HDD Password」を選択して同じ手順で進めてください。

- 1 「Set Supervisor Password」の [Enter] を選択して を押します。
次の画面が表示されます。

Set Supervisor Password		
Enter Current Password	[]
Enter New Password	[]
Confirm New Password	[]

- 2 「Enter Current Password」欄に、今まで使用していたパスワードを入力し、 を押します。
- 3 「Enter New Password」欄に、新しく設定したいパスワードを入力して、 を押します。
- 4 「Confirm New Password」欄に、確認のため手順3と同じパスワードを入力し、 を押します。
- 5 「Changes have been saved.」とメッセージが表示されたら、[Continue] が選択されている状態で を押します。
これでパスワードの変更は完了です。

パスワードの削除方法

ここでは管理者パスワードの削除の手順を説明します。





ユーザーパスワードやHDDパスワードを削除する場合は、手順1で「Set User Password」または「Set HDD Password」を選択して同じ手順で進めてください。

管理者パスワードを削除する場合は、「BIOS Setupユーティリティ」起動時に管理者パスワードを入力してください。

管理者パスワードを削除すると、ユーザーパスワードやHDDパスワードも削除されます。

















- 1 「Set Supervisor Password」の [Enter] を選択して を押します。
次の画面が表示されます。

Set Supervisor Password		
Enter Current Password	[]
Enter New Password	[]
Confirm New Password	[]

- 2 「Enter Current Password」欄に今まで使用していたパスワードを入力し  を押します。
- 3 「Enter New Password」欄に何も入力せずに  を押します。
- 4 「Confirm New Password」欄に何も入力せずに  を押します。
- 5 「Changes have been saved.」とメッセージが表示されたら、[Continue] が選択されている状態で  を押します。
これでパスワードの削除は完了です。

▶日付と時刻を設定する

日付や時刻の表示が異常になったり設定した値が変わってしまうような場合には、次の操作で日付と時刻を設定してください。

- 1 「BIOS Setup ユーティリティ」の「Main」メニュー画面を開き、「System Time」の表示が反転していることを確認します。
- 2 カーソルのある位置で、 +  () または  +  () を押して、時刻の時間表示を正しく設定します。
- 3  を押して、時刻の分表示にカーソルを移動し、 +  () または  +  () を押して、時刻の分を設定します。
時間表示に戻るときは、 +  を押します。
- 4 手順3と同様の操作で、秒表示を設定します。
- 5  を押して、「System Date」に移動し、手順3と同様の操作で、月・日・年を設定します。
- 6 「Exit」メニュー画面－「Exit Saving Changes」で設定を保存して終了します。

BIOS Setupユーティリティの設定項目

ここでは、BIOS Setupユーティリティで設定できる項目と、設定方法などについて説明します。BIOS Setupユーティリティのメニュー画面には、次の7つのメニューがあります。

- Mainメニュー画面
日付・時刻などの設定を行います。
- Advancedメニュー画面
装置の仕様（転送モードやパラメータ）やタッチパッドの設定を行います。
- Securityメニュー画面
パスワードに関する設定や、メインボード上のデバイスに関する設定を行います。
- TPM Stateメニュー画面
Securityメニュー画面の「TPM Support」を「Enabled」にすると表示されます。
セキュリティチップに関する設定を行います。
- Powerメニュー画面
バッテリーリフレッシュを行います。
- Bootメニュー画面
システムの起動（Boot）に関する設定を行います。
- Exitメニュー画面
BIOS Setupユーティリティを終了したり、BIOSの設定値を初期値に戻したりします。

▶ Mainメニュー画面

「Main」メニュー画面では、日付・時刻などの設定を行います。日付と時刻の設定方法は  p.200 「日付と時刻を設定する」をご覧ください。
設定項目は、次のとおりです。

____は初期値
*は項目表示のみ

*BIOS Ver	本機に搭載されているBIOSのバージョンを表示します。
*CPU Type	本機に搭載されているCPUのタイプを自動的に表示します。
*CPU Speed	本機に搭載されているCPUの周波数を自動的に表示します。
System Time	時刻を設定します。（時：分：秒）の順で表示されています。
System Date	日付を設定します。（月/日/年）の順で表示されています。
*System Memory	メモリ容量を起動時に自動的に計算して表示します。 表示される容量は、搭載されたメインメモリ容量から、あらかじめ割り当てられているビデオメモリ容量（最小8MB）を引いた値です。 ※本機がサポートするメモリの最大容量は、2GB（2048MB）です。 512MB（内蔵メモリ）+2GB（増設メモリ）を搭載した場合でも、2GB（2048MB）からビデオメモリ容量を引いた値が表示されます。

▶Advancedメニュー画面

「Advanced」メニュー画面では、装置の仕様（転送モードやパラメータ）やタッチパッドの設定を行います。

設定項目は、次のとおりです。

____は初期値

*は項目表示のみ

IDE Channel 0 Master HDDの容量と仕様 (SATA1) を表示します。 サブメニューには、搭載しているHDDの情報を表示します。	*Type	本機はデバイスタイプを自動認識します。
	*Total Sectors	セクタの総数を表示します。
	*Maximum Capacity	HDDの容量と仕様 (SATA1) を表示します。
	*Multi-Sector Transfers	一度に何セクタ転送できるかを表示します。
	*LBA Mode Control	LBA (Logical Block Addressing) をサポートしているかどうかを表示します。
	*Transfer Mode	装置の転送モード、DMA転送モードとチャンネルを表示します。
	*Ultra DMA Mode	Ultra DMA対応装置の転送モードとチャンネルを表示します。
	*SMART Monitoring	SMART (Self Monitoring Analysis and Reporting Technology) をサポートしているかどうかを表示します。
IDE Channel 1 Slave CD-ROM (ドライブなし時は「None」) と表示されます。 サブメニューには、搭載している光ディスクドライブの情報を表示します。	*Type	本機はデバイスタイプを自動認識します。
	*Multi-Sector Transfers	一度に何セクタ転送できるかを表示します。
	*LBA Mode Control	LBA (Logical Block Addressing) をサポートしているかどうかを表示します。
	*32 Bit I/O	32 Bit I/Oアクセスモードをサポートしているかどうかを表示します。
	*Transfer Mode	装置の転送モード、DMA転送モードとチャンネルを表示します。
	*Ultra DMA Mode	Ultra DMA対応装置の転送モードとチャンネルを表示します。
Internal Pointing Device	*SMART Monitoring	SMART (Self Monitoring Analysis and Reporting Technology) をサポートしているかどうかを表示します。
		本機のタッチパッドを使用するかどうかを設定します。 <u>Enabled</u> : タッチパッドを使用します。 <u>Disabled</u> : タッチパッドを使用しません。
Exchange FN & CTRL Key		キーボードの左下側にあるFnキーと、その隣にあるCtrlキーの機能を入れ替えるかどうかを設定します。 <u>Disabled</u> : FnキーとCtrlキーの機能を入れ替えません。 <u>Enabled</u> : FnキーとCtrlキーの機能を入れ替えます。
Onboard LAN Boot ROM		リモートブートを行う場合は「Enabled」に設定します。 <u>Disabled</u> : 無効にします。 <u>Enabled</u> : 有効にします。



Wake-Up On LAN (LANからの起動設定)	電源切断時やスリープ状態、休止状態において、ネットワークからの信号により起動するかどうかを設定します。この機能は、正常にWindowsをシャットダウンまたは省電力状態に移行し、ACアダプタを接続した状態でのみ使用可能です。 Enabled : 起動します。 Disabled : 起動しません。
Detect External CRT	外部出力を有効にするかどうかを設定します。 Enabled : 外部出力を有効にします。 Disabled : 外部出力を有効にします。 外付けディスプレイなどに画面が表示されませんが、消費電力は抑えられます。

▶ Securityメニュー画面

「Security」メニュー画面では、システム起動時や「BIOS Setupユーティリティ」起動時などのパスワードに関する設定や、メインボード上のデバイスに関する設定を行います。パスワードの設定方法は、 p.197 「パスワードを設定する」をご覧ください。
設定項目は、次のとおりです。

___は初期値

*は項目表示のみ

*Supervisor Password Is/User Password Is	Supervisor Password (管理者パスワード) とUser Password (ユーザーパスワード) が設定されているかどうかを表示します。 Clear : パスワードが設定されていません。 Set : パスワードが設定されています。
Set Supervisor Password	Supervisor Password (管理者パスワード) を設定します。 「BIOS Setupユーティリティ」起動時にパスワード入力进行を要求します。  を押すとパスワード設定ウィンドウが表示されます。
Set User Password ※ Supervisor Password (管理者パスワード) を設定すると設定可能になります。	User Password (ユーザーパスワード) を設定します。 「BIOS Setupユーティリティ」起動時にパスワード入力进行を要求します。  を押すとパスワード設定ウィンドウが表示されます。
Password Check ※ Supervisor Password (管理者パスワード) を設定すると設定可能になります。	パスワード入力进行を要求するタイミングを設定します。 Setup : 「BIOS Setupユーティリティ」起動時にパスワード入力进行を要求します。 Always : 「BIOS Setupユーティリティ」やコンピュータ起動時、休止状態からの復帰時にパスワード入力进行を要求します。
Boot Sector Virus Protection	HDDのブートセクタ (システム領域) への書き込みを禁止するかどうかを設定します。書き込みを禁止すると、ウイルスがHDDのブートセクタ (システム領域) への感染を防ぐことができます。 Disabled : 書き込みを許可します。 Enabled : 書き込みを禁止します。

Set HDD Password		HDD Passwordを設定します。 コンピュータ起動時や休止状態からの復帰時にパスワード入力を要求します。  を押すとパスワード設定ウィンドウが表示されます。
※ Supervisor Password (管理者パスワード) を設定すると設定可能になります。		
HDD Password Is		HDD Passwordが設定されているかどうかを表示します。 <u>Clear</u> : パスワードが設定されていません。 <u>Set</u> : パスワードが設定されています。
I/O Interface Security データの盗難を防ぐために、インタフェースの有効、無効を設定します。	Bluetooth	Bluetooth機能の使用を可能にするかどうかを設定します。 <u>Enabled</u> : Bluetooth機能の使用を可能にします。 <u>Disabled</u> : Bluetooth機能の使用を不可にします。 ※ ここでEnabledを選択していても、下にある「All USB Port」項目でDisabledを選択すると、Bluetooth機能は使用できなくなります。
	PC Card/SD/MS/MMC/IEEE1394	PC カード/メモ리카ード/IEEE1394機能の使用を可能にするかどうかを設定します。 <u>Enabled</u> : PC カード/メモ리카ード/IEEE1394機能の使用を可能にします。 <u>Disabled</u> : PC カード/メモ리카ード/IEEE1394 機能の使用を不可にします。
	All USB Port	USBと指紋認証機能、Bluetooth機能の使用を可能にするかどうかを設定します。 <u>Enabled</u> : USBと指紋認証機能、Bluetooth機能の使用を可能にします。 <u>Disabled</u> : USBと指紋認証機能、Bluetooth機能の使用を不可にします。 ※ Disabledを選択すると、次の「Finger Print」項目は、表示されなくなります。上にある「Bluetooth」項目は表示されたままですが、項目内の決定は反映されません。
	Finger Print	指紋認証のみの使用を不可にするかどうかを設定します。 <u>Enabled</u> : 指紋認証の使用を可能にします。 <u>Disabled</u> : 指紋認証の使用を不可にします。
	LAN	ネットワーク (有線LAN) 機能の使用を可能にするかどうかを設定します。 <u>Enabled</u> : LAN 機能の使用を可能にします。 <u>Disabled</u> : LAN 機能の使用を不可にします。
	Audio/Modem	サウンド機能とFAX モデム機能の使用を可能にするかどうかを設定します。 <u>Enabled</u> : サウンド機能とFAX 機能の使用を可能にします。 <u>Disabled</u> : サウンド機能とFAX 機能の使用を不可にします。
	TPM Support	

▶TPM Stateメニュー画面

「TPM State」メニュー画面では、セキュリティチップに関する設定を行います。「Security」メニュー画面の「TPM Support」を「Enabled」にすると表示されます。

設定項目は、次のとおりです。

____は初期値

*は項目表示のみ

Current TPM State	セキュリティチップ（TPM）の現在の設定状態を表示します。 Disabled and Deactivated : 使用できない状態です。 <u>Enabled and Activated</u> : 使用可能な状態です。
TPM Function	セキュリティチップ（TPM）の機能を使用するかどうか、また初期化するかどうかを設定します。 初期化を行うと、それまでに暗号化されたデータを使用することができなくなります。また、Windows VistaのHDD暗号化機能「BitLocker」を使用している状態で初期化を行うと、Windowsが起動できなくなり、暗号化しているHDD内のデータも使用できなくなります。 セキュリティチップの初期化は、十分に注意し、お客様の責任において行ってください。 <u>No Change</u> : 設定を変更しません。 Enabled : セキュリティチップ機能を使用します。 Disabled : セキュリティチップ機能を使用しません。 Clear & Enabled : 初期化してから、セキュリティチップ機能の使用を可能にします。

▶Powerメニュー画面

「Power」メニュー画面では、バッテリーのリフレッシュを行います。

Start Battery Calibration	バッテリーのリフレッシュを行う場合に実行します。  p.69 「バッテリー残量が正しく表示されないときは」
---------------------------	---

▶Bootメニュー画面



「Boot」メニュー画面では、システムの起動（Boot）に関する設定を行います。
設定項目は、次のとおりです。



システムを起動するデバイスの順番を設定します。	1: USB FDC	USB FDD から起動します。
	2: USB KEY	USB フラッシュメモリから起動します。
	3: USB CDROM	USB 接続の光ディスクドライブから起動します。
	4: ODD:	本機の光ディスクドライブから起動します。
	5: HDD:	本機のHDDから起動します。
Excluded from boot order システムの検出対象から外すデバイスを設定します。	USB HDD	このデバイスからは起動しません。
	Network	このデバイスからは起動しません。
	Other USB	このデバイスからは起動しません。



起動するデバイスとは

「Boot」メニュー画面の「Boot priority order」では、順番にシステムを検出し、起動（boot）するデバイスを設定しています。
コンピュータが、[1]、[2] という順番でデバイスを検出して、システムが見つかったデバイスからシステムを起動します。

起動するデバイスの順番を変更するには

変更したいデバイスを ,  で選択します。

・  +  () を押すと、そのデバイスの順番が上がります。

・  +  () を押すと、そのデバイスの順番が下がります。

変更を保存し、BIOS Setupユーティリティを終了します。

▶Exitメニュー画面

「Exit」メニュー画面では、BIOS Setupユーティリティを終了したり、BIOSの設定を初期値に戻したりします。

設定項目は、次のとおりです。

Exit Saving Changes	変更した内容（設定値）を保存してから、BIOS Setupユーティリティを終了します。
Exit Discarding Changes	変更した内容（設定値）を保存せずに、BIOS Setupユーティリティを終了します。
Load Setup Defaults	BIOS Setupユーティリティの設定値を、BIOSの初期設定値に戻します。
Discard Changes	BIOS Setupユーティリティを終了せずに、変更した設定値を前回保存した設定値に戻します。
Save Changes	BIOS Setupユーティリティを終了せずに、変更した設定値を保存します。

▶BIOS Setup ユーティリティの設定値

BIOS Setupユーティリティで設定を変更した場合は、変更内容を下表に記録しておく便利です。購入時の設定および変更した内容は必ず記録してください。

Advanced メニュー画面

項目	購入時の設定		変更内容	
	Disabled	Enabled	Disabled	Enabled
Internal Pointing Device	Disabled	Enabled	Disabled	Enabled
Exchange FN & CTRL key	Disabled	Enabled	Disabled	Enabled
Onboard LAN Boot ROM	Disabled	Enabled	Disabled	Enabled
Wake-up On LAN	Disabled	Enabled	Disabled	Enabled
Detect External CRT	Disabled	Enabled	Disabled	Enabled

Security メニュー画面

項目	購入時の設定		変更内容	
	Clear	Set	Clear	Set
Supervisor Password Is	Clear	Set	Clear	Set
User Password Is	Clear	Set	Clear	Set
Password Check	Setup	Always	Setup	Always
Boot Sector Virus Protection	Disabled	Enabled	Disabled	Enabled
I/O Interface Security	Bluetooth	Disabled	Disabled	Enabled
	PC Card/SD/MS/MMC/IEEE1394	Disabled	Disabled	Enabled
	All USB Port	Disabled	Disabled	Enabled
	Finger Print	Disabled	Disabled	Enabled
	LAN	Disabled	Disabled	Enabled
	Audio/Modem	Disabled	Disabled	Enabled
HDD Password Is	Clear	Set	Clear	Set
TPM Support	Disabled	Enabled	Disabled	Enabled

TPM Stateメニュー画面

項目	購入時の設定		変更内容	
	Disabled	Enabled	Disabled	Enabled
TPM Function	Disabled	Enabled	Disabled	Enabled

Boot メニュー画面

項目		購入時の設定	変更内容
Boot priority order	1		
	2		
	3		
	4		
	5		
Excluded from boot order			

第5章 ソフトウェアの 再インストール

ソフトウェアを再インストールする手順について説明します。

「再インストールする前に必ずお読みください」	210
「ソフトウェアの再インストールを行う」	212

再インストールする前に必ずお読みください

ここでは、ソフトウェアの再インストールを行う前に知っておいていただきたい情報について記載しています。

HDDをフォーマットして、Windowsや本体ドライバなどをインストールしなおす作業のことを、本書では「再インストール」と記載します。

再インストールは「リカバリ」とも言います。

▶再インストールが必要な場合

再インストールは次のような場合に行います。通常は必要ありません。

- なんらかの原因でWindowsが起動しなくなり、修復しても問題が解決できない場合
- HDD領域の構成を変更したい場合

Windowsを修復する

なんらかの原因でWindowsが起動しなくなった場合は、Windowsの再インストールを行う前に「Windows回復環境」でWindowsの修復を行ってみてください。Windowsを再インストールしなくても、問題が解決する場合があります。

 p.263 「Windows回復環境（Windows RE）を使う」

▶重要事項

再インストールする前に、次の重要事項を必ずお読みください。

当社製以外のBIOSへのアップデート禁止

当社製以外のBIOSに、絶対にアップデートしないでください。当社製以外のBIOSにアップデートすると、再インストールができなくなります。

セキュリティソフトウェアの更新サービス

本機に添付のセキュリティソフトウェア「Norton Internet Security 90日版」で、90日経過後に更新サービスの延長キーを購入して更新サービスを継続している場合、再インストールを行うと更新サービスの延長が無効になります。更新サービスの延長が無効になってしまった場合は、シマンテックストアまでお問い合わせください。

 『セキュリティソフトウェアをご使用前に』（別冊）

Webフィルタリングソフトウェアの継続利用

本機に添付のWebフィルタリングソフトウェア「i-フィルター 30日版」で継続利用手続きを行っている場合、Windowsを再インストールすると利用期限が30日に設定されてしまいます。

この場合は、デジタルアーツ社のホームページから最新版を入手し、契約済みのシリアルIDを利用してインストールを行ってください。

詳細は、デジタルアーツ社にお問い合わせください。

http://www.daj.jp/cs/ifpe/sup_dl.htm

最新の情報

インストール方法に関する最新情報を記載した紙類が添付されている場合があります。梱包品を確認して、紙類が添付されている場合は、その手順に従って作業をすすめてください。

ソフトウェアの再インストールを行う

ここでは、ソフトウェアの再インストールの方法について記載しています。

▶必要なメディア

再インストールには、次のメディアが必要です。

- Windows VistaリカバリDVD
Windows Vistaが登録されているDVD-ROMです。
- リカバリツールCD
本体ドライバやソフトウェアを、HDDの「消去禁止領域」からインストールするためのプログラムが登録されているCD-ROMです。
- そのほか必要なメディア
お使いのシステム構成によって必要なメディアは異なります。

本体ドライバやソフトウェアはHDDの消去禁止領域に登録されています。専用のメディアは添付されていません。

 p.27 「添付されているソフトウェア」

光ディスクドライブを搭載していないモデルをお使いの場合

光ディスクドライブを搭載していないモデルで、ソフトウェアの再インストールを行う際は、外付けの光ディスクドライブが必要です。

▶再インストールの概要

ソフトウェアの再インストールの概要は、次のとおりです。

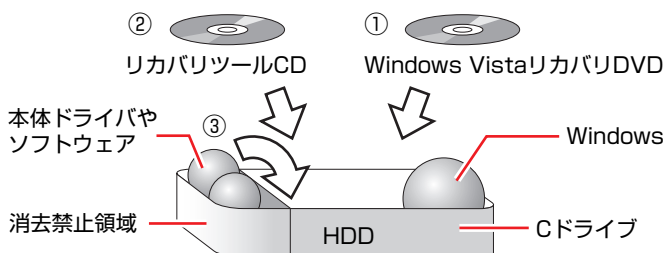

- ① Windows VistaリカバリDVDから、Windowsをインストールします。
- ② リカバリツールCDから、リカバリツールをインストールします。
HDDの消去禁止領域に収録されている本体ドライバやソフトウェアのインストールは、リカバリツールを使用して行います。
- ③ リカバリツールを使用して、本体ドライバやソフトウェアをインストールします。

▶インストールの順番

再インストールは、次の順番で行います。

★印が付いているソフトウェアは必ずインストールを行ってください。

購入時のインストール状態は、 p.27 「添付されているソフトウェア」で確認してください。

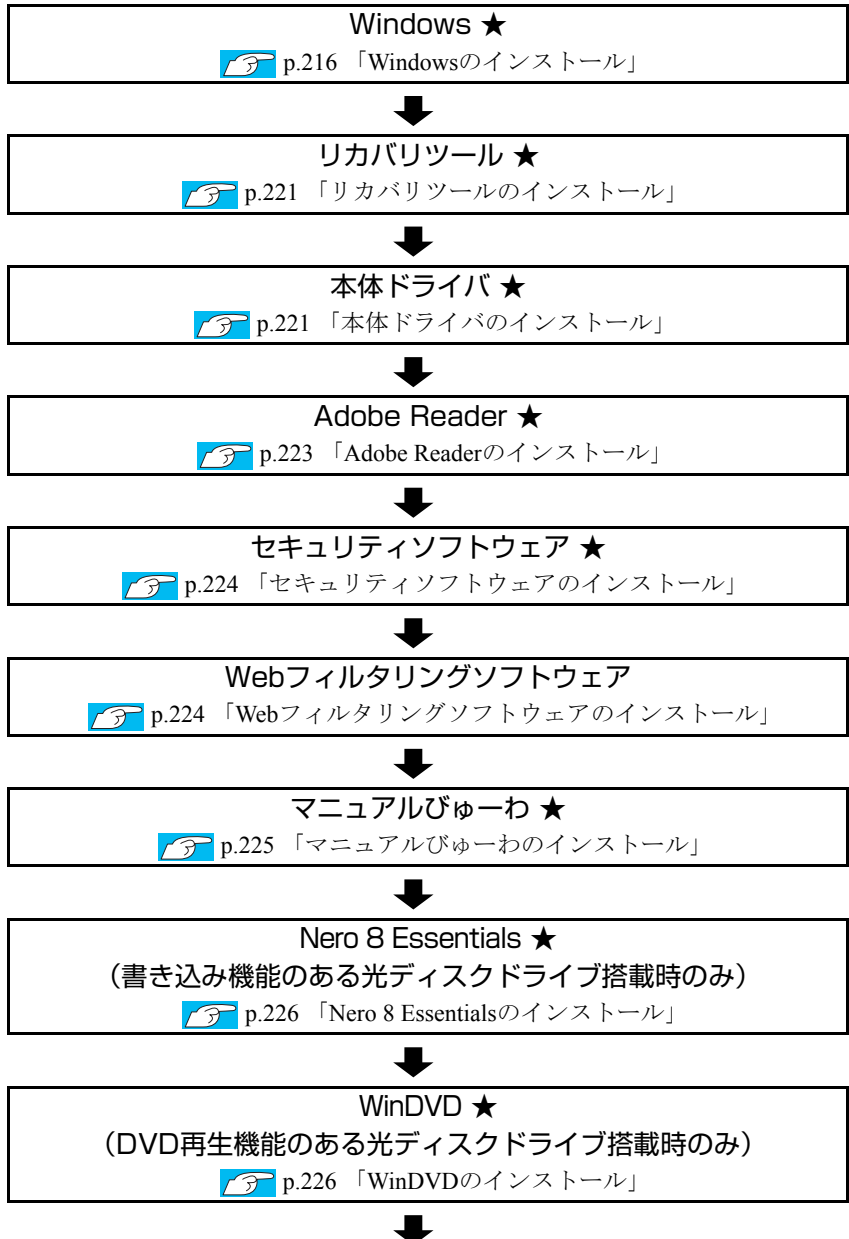



▶インストール作業における確認事項

再インストールを始める前に、次の項目をご確認ください。

インストール全般

インストール作業は、ACアダプタを接続して行ってください。

管理者 (Administrator) アカウントでログオン

インストール作業は、管理者 (Administrator) のアカウントでログオンして行ってください。

システム構成

本章のインストール手順は、購入時のシステム構成を前提にしています。インストールは、BIOSの設定とシステム構成を購入時の状態に戻して行うことをおすすめします。

ドライブ名

本章の説明では、ドライブ構成が次のようになっているものとします。
光ディスクドライブのドライブ名は、HDD領域の数によって異なります。

- Aドライブ : USB FDD (オプション)
- Cドライブ : HDD
- Dドライブ : 光ディスクドライブ

各種設定やデータのバックアップ

再インストールを行うと設定した事項が、元に戻ってしまったり、データが消えてしまったりします。再インストールを行う前に、必要に応じて設定を書き写したり、データのバックアップを行っておいてください。

 p.269 「データのバックアップ」

初期設定ツール

初期設定ツールは、Windowsを再インストールすると消去されます。初期設定ツールでインストールした「セキュリティソフトウェア」などのソフトウェアは、以降で説明する手順に従ってインストールを行ってください。

▶Windowsのインストール

インストールの流れ

Windowsのインストールの主な流れは次のとおりです。
インストール作業は、 p.217 「Windows Vistaをインストールする」以降の
手順に従って行ってください。

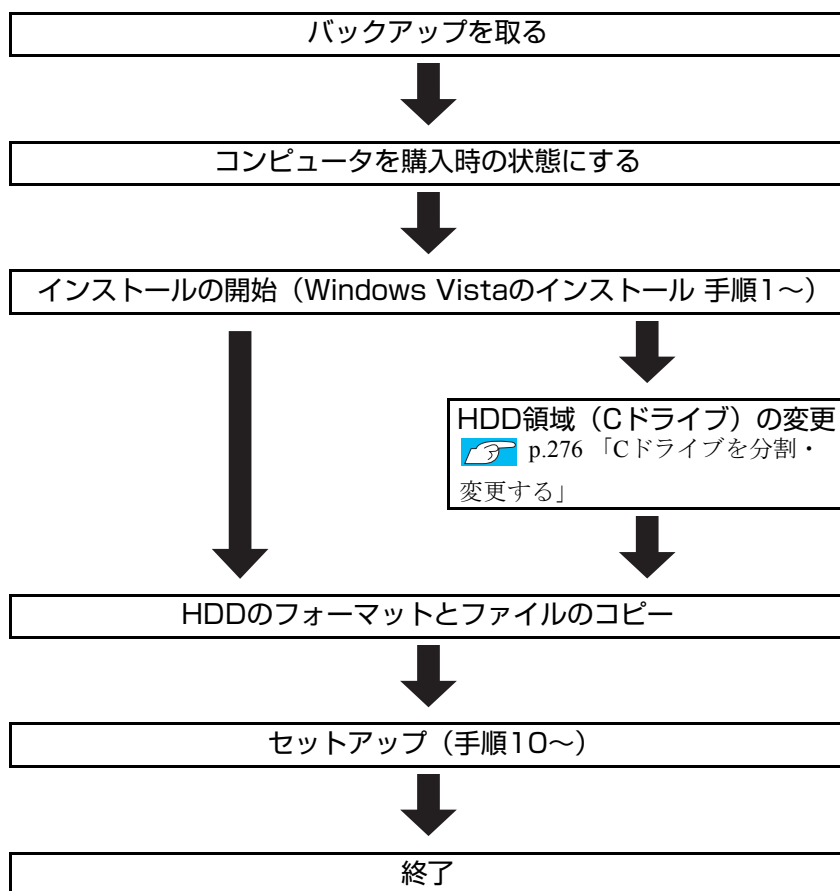

HDD領域 (Cドライブ) を変更するには

Windowsのインストール中にCドライブ (Windowsがインストールされている領域) のサイズを変更したり、分割したりすることができます。

HDD領域の変更や、分割についての詳しい説明は、 p.275 「HDD領域 (ドライブ) の分割・変更・作成」をご覧ください。

▶Windows Vistaをインストールする

バックアップを取る

次の設定やデータは、Windowsの再インストールを行うと消えてしまいます。必要に応じてバックアップを行ってください。

- ネットワークやモデムの設定

接続に関する設定を書き写しておいてください。

- Internet Explorerの「お気に入り」、Windowsメールの「連絡先」「メールデータ」

 p.269 「データのバックアップ」

このほかのWeb閲覧ソフトやメールソフトをお使いの場合は、ソフトウェアに添付のマニュアルをご覧ください。

- セキュリティチップユーティリティの設定

セキュリティチップユーティリティを使用している場合は、設定のバックアップを行ってください。

 『セキュリティ機能（TPM）設定ガイド』（別冊）－「Windowsを再インストールする前に」

- 重要なデータ

ほかのメディアなどにコピーしておいてください。

HDD領域の変更を行わない場合でも、Cドライブ以外のドライブ（HDD領域）のデータをバックアップすることをおすすめします。

 p.269 「データのバックアップ」

コンピュータを購入時の状態にする

マウスなどの周辺機器が接続されていたり、BIOSの設定値が変更されていたりすると、正常にインストールが行われない可能性があります。コンピュータを購入時の状態に戻してから再インストールを行ってください。

指紋を削除する



指紋認証機能を使用していた場合には、Windowsの再インストールを行う前に、すべての指紋を必ず削除してください。指紋の情報が残っていると、Windows再インストール後の起動時に、残った情報での指紋認証を要求されます。

 p.131 「指紋の追加登録・変更・削除」

 p.244 「指紋認証機能の不具合」

Windows Vistaのインストール

Windows Vistaのインストール手順は、次のとおりです。

- 1** 本機の電源を入れ、Windowsが起動したら、「Windows VistaリカバリDVD」を光ディスクドライブにセットします。
「自動再生」画面が表示されたら、 をクリックし、画面を閉じてください。ここからはインストールを行いません。
- 2** 「スタート」 -  - 「再起動」をクリックして、本機を再起動します。
- 3** 「EPSON」と表示後、黒い画面に「Press any key to boot from CD or DVD.」と表示されたら、どれかキーを押します。
一定時間内にキーを押さないと、HDD内のWindows Vistaが起動してしまいます。Windows Vistaが起動してしまった場合は、手順2へ戻ります。
- 4** 「システム回復オプション」画面が表示されたら、キーボードレイアウトが「日本語」になっていることを確認し、[次へ] をクリックします。
ここでHDD内のWindowsのチェックが行われます。Windowsの修復を促す画面が表示された場合は、画面の指示に従って修復を行ってください。
- 5** 「修復するオペレーティングシステムを選択し…」と表示されたら、「Microsoft Windows Vista」が選択された状態で [次へ] をクリックします。
- 6** 「回復ツールを選択してください」と表示されたら、「Windowsの再インストール」をクリックします。
- 7** 「Windowsの再インストールを行います。」と表示されたら、[再インストール] をクリックします。
- 8** 「ライセンス条項をお読みください。」と表示されたら、内容を確認し、「条項に同意します」にチェックをつけて、[次へ] をクリックします。

- 9 「Windowsのインストール場所を選択してください。」と表示されたら、次のとおり作業を続けます。

<領域変更を行わない場合（通常）>

- (1) 「ドライブオプション（詳細）」をクリックします。

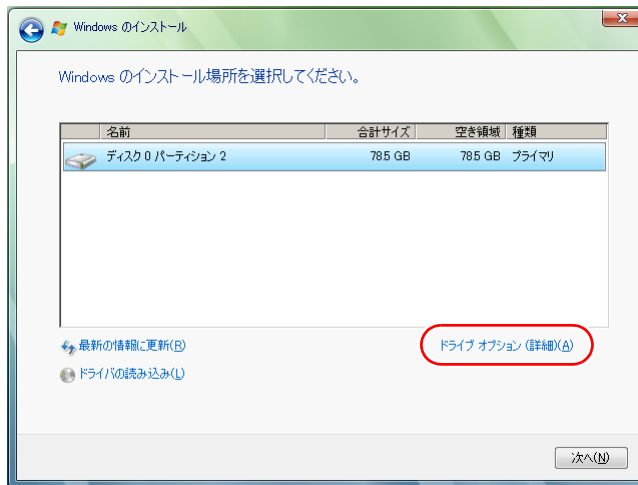

- (2) 「ディスク0パーティション2」(Cドライブ) が選択された状態で「フォーマット」をクリックします。
- (3) 「このパーティションをフォーマットすると…」と表示されたら、[OK] をクリックします。
フォーマットが開始されます。
- (4) フォーマットが終了すると、[次へ] がクリックできる状態になります。
「ディスク0パーティション2」(Cドライブ) が選択された状態で [次へ] をクリックします。
Windows Vistaのインストールが開始されます。システム構成にもよりますが、インストールには、20分～40分かかります。手順10の画面が表示されるまでキーボードやタッチパッドは操作しないでください。

<領域変更を行う場合>

 p.276 「Cドライブを分割・変更する」の手順に従ってください。

- 10 「ユーザー名と画像の選択」と表示されたら、ユーザー名、パスワード（任意）を入力し、画像一覧からお好みの画像をクリックして選択し、[次へ] をクリックします。

 p.44 「ユーザー名と画像の選択」

- 11 「コンピュータ名を入力して、デスクトップの背景を選択してください。」と表示されたら、コンピュータ名を入力し、背景一覧からお好みの背景をクリックして選択し、[次へ] をクリックします。

 p.44 「コンピュータ名を入力してデスクトップの背景を選択してください」

- 12** 「Windowsを自動的に保護するように設定してください」と表示されたら、保護の設定をクリックして選択します。
「推奨設定を使用します」を選択することをおすすめします。
- 13** 「時刻と日付の設定の確認」と表示されたら、「タイムゾーン」が「大阪、札幌、東京」になっていることを確認し、「日付」、「時刻」を設定し、「次へ」をクリックします。
- 14** ネットワークに接続している場合、「お使いのコンピュータの現在の場所を選択してください」と表示されます。場所をクリックして選択します。
- 15** 「ありがとうございます」と表示されたら、「開始」をクリックします。
設定が行われます。設定には約5分かかります。
- 16** 手順 10 でパスワードを設定した場合は、パスワード入力画面が表示されます。パスワードを入力して、 を押します。
- 17** Windows Vistaのデスクトップ(下記の画面)が表示されたら、「Windows Vista リカバリDVD」を取り出します。
デスクトップの背景は、手順11で選択した背景が表示されます。

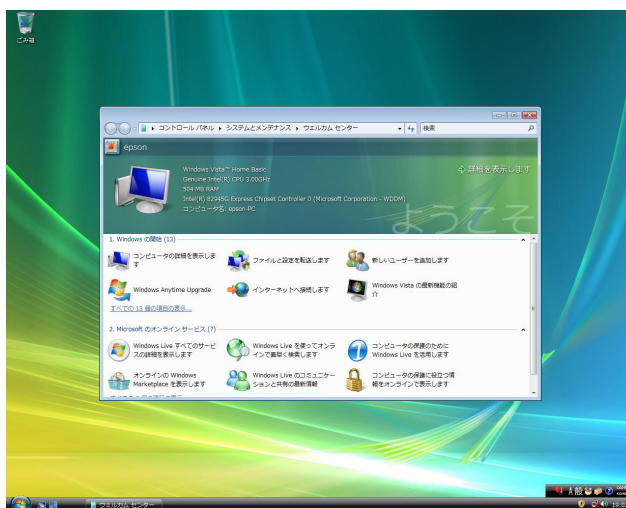

これでWindows Vistaのインストールは完了です。

- 18** 手順 9 で領域変更を行った場合は、「未割り当ての領域」に領域（パーティション）を作成します。
領域（パーティション）の作成は、ドライバやソフトウェアのインストールが終了してから行っても構いません。

 p.280 「HDD領域（パーティション）の作成手順」

▶リカバリツールのインストール

リカバリツールは、HDDの消去禁止領域に登録されている本体ドライバやソフトウェアのインストールの際に使用します。

リカバリツールのインストール手順は、次のとおりです。

- 1 「リカバリツールCD」を光ディスクドライブにセットします。
- 2 「自動再生」画面が表示されたら、「setup.exeの実行」をクリックします。
「自動再生」画面が表示されない場合は、[スタート] - 「コンピュータ」 - 「EPSON_CD」をダブルクリックします。
- 3 「ユーザーアカウント制御」画面が表示されたら、[続行]をクリックします。
- 4 以降は画面の指示に従ってインストールを行ってください。
インストールが完了すると、デスクトップ上に「リカバリツール」アイコンが表示されます。



- 5 「リカバリツールCD」を光ディスクドライブから取り出します。

▶本体ドライバのインストール

本機のメインボード上に搭載されているデバイスのドライバ類を、一括してインストールします。

本体ドライバのインストールでインストールするドライバ類は次のとおりです。

- チップセットドライバ
- ネットワークドライバ
- ビデオドライバ
- サウンドドライバ
- タッチパッドドライバ
- メモリカードドライバ
- インスタントキーボードドライバ
- FAXモデムドライバ
- ネットワーク切替えツール
- インフォメーションメニュー
- 指紋認証ドライバ
- Java2 Runtime Environment

上記以外のデバイスは、Windows標準ドライバで動作します。

Windows標準ドライバとは、Windowsをインストールすると自動的にインストールされるドライバです。

インストール

インストールの手順は、次のとおりです。

- 1 デスクトップ上の「リカバリツール」アイコンをダブルクリックします。
- 2 「ユーザーアカウント制御」画面が表示されたら、[続行] をクリックします。
- 3 「リカバリツール」画面が表示されたら、[インストール] をクリックします。
- 4 本体ドライバやソフトウェアの一覧の画面が表示されたら、一覧から「本体ドライバ」を選択して [インストール] をクリックします。
手順5の画面が表示されるまでには、数分かかります。



<イメージ>

※表示される項目は、システム構成によって異なります。

- 5 「ドライバ・ソフトウェアのインストール」画面が表示されたら、一覧から [インストール] をクリックします。
- 6 「インストール確認」画面が表示されます。内容をよくお読みになり [OK] をクリックします。
各ドライバが自動的にインストールされます。インストールには約10分かかります。
- 7 インストールが終わると、Windowsが自動で再起動します。
ドライバによっては、Windowsの再起動後に自動的にインストールされます。Windowsが再起動したら、本体ドライバのインストールは完了です。



リカバリツールの「ファイル削除」の表示について

リカバリツールからインストールを行う際、ソフトウェアによっては一時的にHDDにインストール用データをコピーします。「リカバリツール」画面で「ファイル削除」が黒字で表示される時は、コピーされた不要なインストール用データがHDDに残っています。「ファイル削除」をクリックしてデータを削除すると、HDDの容量を節約することができます。

▶ Adobe Readerのインストール

「Adobe Reader」は、PDF形式のファイルを表示したり、印刷したりするためのソフトウェアです。

インストール

Adobe Readerのインストール手順は、次のとおりです。

- 1 デスクトップ上の「リカバリツール」アイコンをダブルクリックします。
- 2 「ユーザーアカウント制御」画面が表示されたら、[続行] をクリックします。
- 3 「リカバリツール」画面が表示されたら、[インストール] をクリックします。
- 4 本体ドライバやソフトウェアの一覧の画面が表示されたら、一覧から「Adobe Reader」を選択して [インストール] をクリックします。
- 5 「インストール先のフォルダ」と表示されたら、[次へ] をクリックします。
- 6 「プログラムをインストールする準備ができました」と表示されたら、[インストール] をクリックします。
インストールにはしばらく時間がかかります。
- 7 「セットアップ完了」と表示されたら、[完了] をクリックします。
続いてAdobe Readerのセットアップを行います。

セットアップ

インストールが完了したら、続いてセットアップを行います。Adobe Readerのセットアップ手順は次のとおりです。

- 1 デスクトップ上の「Adobe Reader」アイコンをダブルクリックします。

2 「使用許諾契約書」が表示されたら、「使用許諾契約書」に同意するかしないかを選択します。

同意する場合は、[同意する] をクリックします。[同意しない] を選択すると、Adobe Readerは使用できません。

これで、Adobe Readerのセットアップは完了です。

▶セキュリティソフトウェアのインストール

本機に添付のセキュリティソフトウェア「Norton Internet Security 90日版」をインストールします。本機に添付の『セキュリティソフトウェアをご使用前に』（別冊）をご覧ください。

市販のセキュリティソフトウェアをインストールする場合は、ソフトウェアに添付のマニュアルをご覧になり、インストールを行ってください。

▶Webフィルタリングソフトウェアのインストール

本機に添付の「i-フィルター 30日版」をインストールします。i-フィルター 30日版は、有害サイトをブロックするためのWebフィルタリングソフトウェアです。

市販のWebフィルタリングソフトウェアなどをインストールする場合は、ソフトウェアに添付のマニュアルをご覧になり、インストールを行ってください。

i-フィルター 30日版のインストール

i-フィルター 30日版のインストール方法は、次のとおりです。

- 1** デスクトップ上の「リカバリツール」アイコンをダブルクリックします。
- 2** 「ユーザーアカウント制御」画面が表示されたら、[続行] をクリックします。
- 3** 「リカバリツール」画面が表示されたら、[インストール] をクリックします。
- 4** 本体ドライバやソフトウェアの一覧の画面が表示されたら、一覧から「i-フィルター 30日版」を選択して [インストール] をクリックします。
- 5** 「i-フィルター…セットアップへようこそ」と表示されたら、[次へ] をクリックします。
- 6** 「使用許諾契約」画面が表示されたら、内容をよくお読みになり同意するかしないかを選択します。
同意する場合は [はい] をクリックします。[いいえ] を選択すると、i-フィルター 30日版は使用できません。
- 7** 「インストール先の選択」画面が表示されたら、[次へ] をクリックします。

- 8** 「インストールを完了するためにはコンピュータの再起動が必要です。…」と表示されたら、[OK] をクリックします。

Windowsが再起動したら、i-フィルター 30日版のインストールは完了です。続いて、i-フィルター 30日版のセットアップを行います。

i-フィルター 30日版のセットアップ

- 1** Windowsが再起動して「i-フィルター…」画面が表示されたら、使用許諾契約書の内容をよくお読みになり、[「i-フィルター」を使ってみる] をクリックします。
- 2** 「ユーザーアカウント制御」画面が表示されたら、[続行] をクリックします。
- 3** 「管理パスワードの設定」画面が表示されたら、「管理パスワード」と「管理パスワード (確認)」にパスワードを入力して [設定] をクリックします。
このパスワードは、フィルター設定を変更する場合などに必要になります。
- 4** 「有害サイト遮断ソフト…へようこそ!」と表示されたら、画面の注意事項をよくお読みください。
これで、i-フィルター 30日版のセットアップは完了です。

▶マニュアルびゅーわのインストール

「マニュアルびゅーわ」は、本機に添付されているマニュアルやお知らせを見るためのソフトウェアです。

マニュアルびゅーわのインストール手順は、次のとおりです。

- 1** デスクトップ上の「リカバリツール」アイコンをダブルクリックします。
- 2** 「ユーザーアカウント制御」画面が表示されたら、[続行] をクリックします。
- 3** 「リカバリツール」画面が表示されたら、[インストール] をクリックします。
- 4** 本体ドライバやソフトウェアの一覧の画面が表示されたら、一覧から「マニュアルびゅーわ」を選択して [インストール] をクリックします。
- 5** 「マニュアルびゅーわセットアップへようこそ」と表示されたら、[次へ] をクリックします。
- 6** 「インストール準備の完了」と表示されたら、[インストール] をクリックします。
- 7** 「InstallShield Wizardの完了」と表示されたら、[完了] をクリックします。
これで「マニュアルびゅーわ」のインストールは終了です。

▶ Nero 8 Essentialsのインストール

<書き込み機能のある光ディスクドライブ搭載時>

「Nero 8 Essentials」は、光ディスクドライブで書き込みを行うためのソフトウェアです。

Nero 8 Essentialsのインストール手順は次のとおりです。

- 1** デスクトップ上の「リカバリツール」アイコンをダブルクリックします。
- 2** 「ユーザーアカウント制御」画面が表示されたら、[続行] をクリックします。
- 3** 「リカバリツール」画面が表示されたら、[インストール] をクリックします。
- 4** 本体ドライバやソフトウェアの一覧の画面が表示されたら、一覧から「Nero 8 Essentials」を選択して [インストール] をクリックします。
- 5** 「Neroマルチインストーラ」画面が表示されたら、[Nero 8 Essentials] をクリックします。
- 6** 「Nero 8 Essentialsインストールウィザード」画面が表示されたら、以降は画面の指示に従ってインストールを行ってください。

▶ WinDVDのインストール

<DVD再生機能のある光ディスクドライブ搭載時>

「WinDVD」は、DVD VIDEOを再生するためのソフトウェアです。

WinDVDのインストール手順は次のとおりです。

- 1** デスクトップ上の「リカバリツール」アイコンをダブルクリックします。
- 2** 「ユーザーアカウント制御」画面が表示されたら、[続行] をクリックします。
- 3** 「リカバリツール」画面が表示されたら、[インストール] をクリックします。
- 4** 本体ドライバやソフトウェアの一覧の画面が表示されたら、一覧から「InterVideo WinDVD」を選択して [インストール] をクリックします。
- 5** 「InstallShield Wizard」画面が表示されたら、以降は画面の指示に従ってインストールを行ってください。

▶Bluetoothドライバのインストール

<Bluetooth機能搭載時>

「Bluetoothドライバ」は、Bluetooth機器を使用するためのドライバです。
Bluetoothドライバのインストール手順は、次のとおりです。

- 1 デスクトップ上の「リカバリツール」アイコンをダブルクリックします。
- 2 「ユーザーアカウント制御」画面が表示されたら、[続行] をクリックします。
- 3 「リカバリツール」画面が表示されたら、[インストール] をクリックします。
- 4 本体ドライバやソフトウェアの一覧の画面が表示されたら、一覧から [Bluetoothドライバ] を選択して [インストール] をクリックします。
- 5 「セットアップ言語の選択」画面が表示されたら「日本語 (日本)」と表示されていることを確認して、[OK] をクリックします。
- 6 「BlueSoleil…へようこそ」と表示されたら、[次へ] をクリックします。
- 7 「使用許諾契約」と表示されたら、「使用許諾契約書」に同意するかしないかを選択します。
同意する場合は、「使用許諾の条項に同意します」にチェックを付けて、[次へ] をクリックします。「使用許諾の条項に同意しません」を選択すると、インストールができません。
- 8 「インストール先のフォルダ」と表示されたら、[次へ] をクリックします。
- 9 「プログラムをインストールする準備ができました」と表示されたら、[インストール] をクリックします。
インストールが開始されます。
- 10 「InstallShield ウィザードを完了しました」と表示されたら、[完了] をクリックします。
- 11 「BlueSoleil…のInstaller情報」画面が表示されたら、内容をお読みになり、[はい] をクリックします。
Windowsが再起動したら、Bluetoothドライバのインストールは完了です。
デスクトップ上に「Bluetoothの場所」アイコンが表示されます

▶JWord Pluginのインストール

「JWord Plugin」は、Internet Explorerのアドレスバーから、日本語でインターネットを検索できるソフトウェアです。

JWord Pluginのインストール手順は次のとおりです。

- 1** デスクトップ上の「リカバリツール」アイコンをダブルクリックします。
- 2** 「ユーザーアカウント制御」画面が表示されたら、[続行] をクリックします。
- 3** 「リカバリツール」画面が表示されたら、[インストール] をクリックします。
- 4** 本体ドライバやソフトウェアの一覧の画面が表示されたら、一覧から「JWord Plugin」を選択して [インストール] をクリックします。
- 5** 「JWordプラグイン…へようこそ」画面が表示されたら、以降は画面の指示に従ってインストールを行ってください。

▶gooスティックのインストール

「gooスティック」は、Internet Explorerのツールバーに、検索サービス「goo」の検索ボックスを追加するソフトウェアです。

gooスティックのインストール手順は次のとおりです。

- 1** デスクトップ上の「リカバリツール」アイコンをダブルクリックします。
- 2** 「ユーザーアカウント制御」画面が表示されたら、[続行] をクリックします。
- 3** 「リカバリツール」画面が表示されたら、[インストール] をクリックします。
- 4** 本体ドライバやソフトウェアの一覧の画面が表示されたら、一覧から「gooスティック」を選択して [インストール] をクリックします。
- 5** 「インストールが完了しました。」と表示されたら、[OK] をクリックします。これで、gooスティックのインストールは完了です。

▶マカフィー SiteAdvisor Plus 30日版のインストール

「マカフィー SiteAdvisor Plus 30日版」は、Webサイトの安全性を表示し、危険なサイトへのアクセスを防ぐWebセーフティツールです。

インストール

マカフィー SiteAdvisor Plus 30日版のインストール手順は次のとおりです。

- 1 デスクトップ上の「リカバリツール」アイコンをダブルクリックします。
- 2 「ユーザーアカウント制御」画面が表示されたら、[続行] をクリックします。
- 3 「リカバリツール」画面が表示されたら、[インストール] をクリックします。
- 4 本体ドライバやソフトウェアの一覧の画面が表示されたら、一覧から「マカフィー SiteAdvisor Plus 30日版」を選択して [インストール] をクリックします。
- 5 「McAfee SecurityCenter」画面が表示されたら、以降は画面の指示に従ってインストールを行ってください。
インストールが完了したら、続いて、ユーザー登録を行います。

ユーザー登録

マカフィー SiteAdvisor Plus 30日版を使用するには、ユーザー登録が必要です。ユーザー登録の方法は、次のとおりです。

- 1 Internet Explorerを起動します。
- 2 Internet Explorerのツールバーに表示される [McAfee SiteAdvisor] の▼をクリックして、表示された一覧から「今すぐ登録」をクリックします。



3 表示された画面に従ってユーザー登録を行います。

ユーザー登録が完了すると、マカフィー SiteAdvisor Plus 30日版が使用可能になります。

▶そのほかのインストール

必要に応じて、次のインストールを行ってください。

指紋認証ユーティリティのインストール

指紋認証ユーティリティをインストールすると、指紋認証機能を使用することができます。必要に応じてインストールを行ってください。

指紋認証ユーティリティのインストール手順は、次のとおりです。

- 1** デスクトップ上の「リカバリツール」アイコンをダブルクリックします。
- 2** 「ユーザーアカウント制御」画面が表示されたら、[続行] をクリックします。
- 3** 「リカバリツール」画面が表示されたら、[インストール] をクリックします。
- 4** 本体ドライバやソフトウェアの一覧が表示されたら、一覧から「指紋認証ユーティリティ」を選択して [インストール] をクリックします。
- 5** 「Protector Suite …インストールウィザードへようこそ」と表示されたら、[次へ] をクリックします。
- 6** 「保存先フォルダ」と表示されたら、[次へ] をクリックします。
- 7** 「アプリケーションのインストール準備をする」と表示されたら、[次へ] をクリックします。

インストールが開始されます。インストールにはしばらく時間がかかります。

- 8** 「Protector Suite …は、正常にインストールされました。」と表示されたら、[完了] をクリックします。
- 9** 「Protector Suite …セットアップ」画面が表示されたら、内容をお読みになり、[はい] をクリックします。

Windowsが再起動したら、指紋ユーティリティのインストールは完了です。指紋の登録を行ってください。



p.130 「指紋の登録」

セキュリティチップユーティリティのインストール

セキュリティチップのセキュリティ機能（TPM）を使用していた場合は、セキュリティチップユーティリティをインストールします。詳しくは、本機に添付の『セキュリティ機能（TPM）設定ガイド』（別冊）をご覧ください。

電源管理ツールのインストール

電源管理ツールを使用していた場合は、電源管理ツールをインストールします。詳しくは、次をご覧ください。

「インフォメーションメニュー」－「マニュアルびゅうわ」－『電源管理ツール取扱説明書』

各種ドライバのインストール

お使いになるシステム構成によって、ドライバやユーティリティ、アプリケーションなどのインストールが必要です。インストールは、オプション機器類に添付されているメディアを使用して行います。詳しくは、本機でお使いになるオプション機器類に添付のマニュアルをご覧ください。



インストールが必要なドライバの例

お使いになるシステム構成によって、次のようなドライバやユーティリティが必要になります。

- USB対応機器を使用する場合：USB機器に添付のドライバ
- プリンタを使用する場合：プリンタに添付のドライバ

そのほかのソフトウェアのインストール

「Office」など、そのほかに使用するソフトウェアがある場合は、インストールします。インストール方法はソフトウェアに添付のマニュアルをご覧ください。

▶再インストール後の作業

再インストールが完了したら、必要に応じて次の作業を行ってください。

領域の作成

Windowsのインストール中にHDD領域を変更した場合、未設定領域はそのままでは使用できません。Windowsの「ディスクの管理」を使用して、領域の作成を行います。

 p.280 「HDD領域（パーティション）の作成手順」

ネットワークの設定

ネットワーク（有線LAN）や無線LANを使用する場合は、ネットワークへの接続を行います。

 p.135 「ネットワーク（有線LAN）を使う」

 p.140 「無線LANを使う（オプション）」

バックアップしたデータの復元

再インストールを行う前にバックアップしたデータを復元します。

 p.269 「データのバックアップ」

- Internet Explorer、Windowsメールの設定の復元
- 重要なデータ

バックアップ先のメディアなどから元に戻します。

モデムの設定

次の方法で、モデムを購入時の状態に設定してください。

- 1** [スタート] - [コントロールパネル] - [システムとメンテナンス] - [システム] - 画面左側の「デバイスマネージャ」をクリックします。
- 2** 「ユーザーアカウント制御」画面が表示されたら、[続行] をクリックします。
- 3** 「デバイスマネージャ」画面が表示されたら、「モデム」をダブルクリックし、表示された一覧から「Motorola SM56 Data Fax Modem」をダブルクリックします。
- 4** 「Motorola SM56 Data Fax Modemのプロパティ」画面が表示されたら、「モデム」タブをクリックし、「ダイヤルの管理」項目 - 「発信音を待ってからダイヤルする」のチェックを外します。

Windows Update

Windowsの再インストールを行うと、今までに行った「Windows Update」のプログラムがインストールされていない状態に戻ります。

自動更新の設定がされていると、更新プログラムが自動的にダウンロード、インストールされ、Windowsが最新の状態になります。

 p.158 「Windows Update」

第6章 こんなときは

困ったときの確認事項や対処方法などについて説明します。

「トラブルが発生したら」	234
「困ったときに」	235
「システム診断ツールを使う」	260
「トラブル時に役立つ機能」	261
「警告メッセージ」	266

トラブルが発生したら

本機をご使用時にトラブルが発生した場合は、次の場所から対処方法を確認してください。

- 困ったときに

トラブルが発生した場合の確認事項と対処方法を記載しています。

 p.235 「困ったときに」

- とらぶる解決ナビ

当社ユーザーサポートページの「サポート情報検索」から、技術的なトラブルの解決方法をピックアップして収録しています。



「インフォメーションメニュー」を開き、「とらぶる解決ナビ」をクリックします。



トラブルが起きた場合の
対処の流れ

参考

サポート・サービスのご案内

『サポート・サービスのご案内』（別冊）には、当社のサポートやサービスの内容が詳しく記載されています。

困ったときや万一の場合に備えてご覧ください。

困ったときに

困ったときの確認事項と対処方法を説明します。不具合が発生した場合に参考にしてください。対処方法が見つからない場合は、「インフォメーションメニュー」の「とらぶる解決ナビ」や「サポート情報検索」もあわせてご覧ください。



不具合が解消しない場合は

対処をしても不具合が解消しない場合は、『サポート・サービスのご案内』（別冊）をご覧ください。「カスタマーサービスセンター」までご連絡ください。

不具合一覧

コンピュータ本体（起動時）	p.236
● 起動	p.236
● そのほか	p.245
コンピュータ本体	p.242
● 省電力機能	p.242
● バッテリーパック	p.243
● 無線LAN（オプション）	p.243
● セキュリティチップ（TPM）	p.244
● 指紋認証機能	p.244
● そのほか	p.245
メモリ	p.246
● メモリ	p.246
記憶装置	p.247
● HDD	p.247
● 光ディスクドライブ	p.248
● PCカード	p.250
● メモリカード	p.251
入力装置	p.251
● キーボード	p.251
● タッチパッド	p.252
表示装置	p.253
● LCDユニット	p.253
サウンド	p.254
● 内蔵スピーカ	p.254
ソフトウェア	p.254
● ソフトウェア	p.254
● インストール	p.257
FAXモデム	p.257
● FAXモデム	p.257

▶コンピュータ本体の不具合（起動時）

コンピュータが起動できないときの対処方法を説明します。

起動時の不具合

シャットダウン状態からコンピュータが起動できない場合は、次の診断を行い、各診断結果に応じて対処してみてください。

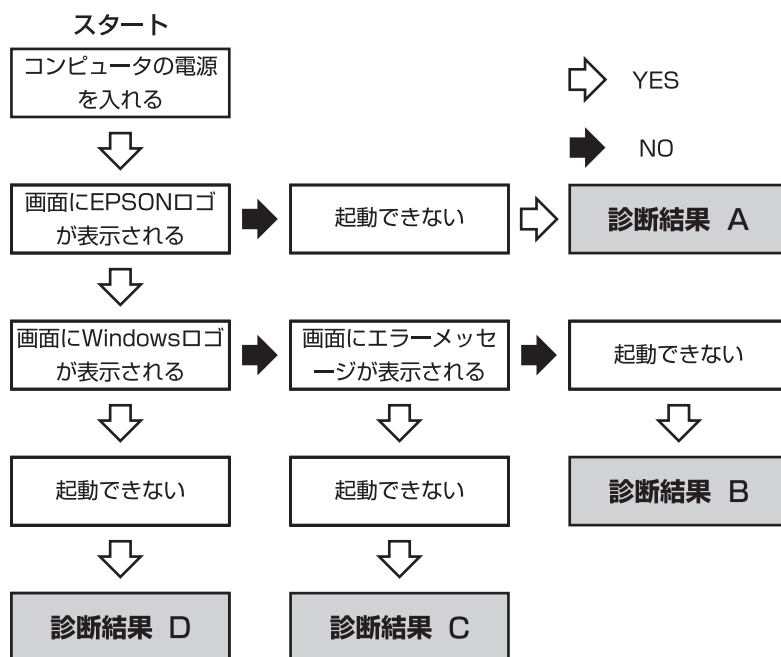

診断結果 A

次の順番で対処してみてください。

(1) 外付けディスプレイの電源を入れる

外付けディスプレイを接続している場合は、外付けディスプレイの電源を入れ、画面が表示されるか確認してください。

(2) コンピュータへの電源供給を確認する

コンピュータへの電源供給に問題がある可能性があります。本機の電源を切ってから、コンピュータとACアダプタ、電源コードを接続しなおし、再度電源を入れ、問題が解決されるかどうか確認してください。

バッテリーパックのみで使用している場合は、完全放電している可能性があります。ACアダプタを接続して使用してください。



p.39 「ACアダプタを接続する」

(3) 周辺機器や増設した装置を取り外す

プリンタやスキャナ、メモリなど、ご購入後にお客様ご自身で増設された装置がある場合は、装置を取り外した状態で電源を入れ、問題が解決されるかどうか確認してください。

(4) 電源保護回路を解除する

過電流によってコンピュータが不安定になっている可能性があります。周辺機器/増設機器類（マウス、ディスプレイを含む）を外して電源コードを抜いたあと、1分程度放置し、問題が解決されるかどうか確認してください。

診断結果 B

次の順番で対処してみてください。

(1) 周辺機器や増設した装置を取り外す

プリンタやスキャナ、メモリなど、ご購入後にお客様ご自身で増設された装置がある場合は、装置を取り外した状態で電源を入れ、問題が解決されるかどうか確認してください。

(2) セーフモードで起動し、システムの復元を行う

必要最低限の状態であるセーフモードで起動してみてください。



p.261 「セーフモードでの起動」

セーフモードで起動できた場合は、「システムの復元」機能を使用して以前のコンピュータの状態に戻すことで、問題が解決できる可能性があります。システムの復元を行ってみてください。



p.261 「システムの復元」

(3) 前回正常起動時の構成で起動する

セーフモードで起動できない場合は、前回正常起動時の構成で起動できるかどうかを確認してください。

1. シャットダウン状態からコンピュータの電源を入れます。
2. 「EPSON」と表示され、消えた直後に **[F8]** を押し、そのまま離さずしばらく押し続けます。
3. 「詳細ブートオプション」画面が表示されたら、**[↑]** または **[↓]** を押して「前回正常起動時の構成」を選択し、**[↵]** を押します。

(4) BIOSの設定を初期値に戻す

BIOSの不整合が原因で問題が発生している可能性があります。BIOSの設定を初期値に戻し、問題が解決されるか確認してください。初期値に戻す前にBIOSの設定をメモしておいてください。



p.196 「Load Setup Defaults（初期値に戻す）」

(5) Windowsを再インストールする

HDD 内に記録されている、起動部分のプログラムが破損している可能性があります。Windows の再インストールを行って、問題が解決されるかどうか確認してください。

 p.209 「ソフトウェアの再インストール」

診断結果 C

まず、 p.266 「警告メッセージ」をご覧ください。メッセージに応じて対処してください。あてはまるメッセージがない場合は、下記をご覧ください。対処してください。

● 「S.M.A.R.T Failure Predicted on HDD / WARNING: Immediately back-up your data and replace your HDD」というメッセージが表示された場合

(1) カスタマーサービスセンターへ連絡する

HDDに問題がある可能性が考えられます。『サポート・サービスのご案内』（別冊）をご覧ください。カスタマーサービスセンターへご連絡ください。

● 「DISK BOOT FAILURE,…」、「Invalid system disk,…」、「Missing Operating System」、「Reboot and Select proper Boot device…」などのメッセージが表示された場合

次の順番で対処してみてください。

(1) FD やUSB フラッシュメモリを取り外す

接続しているUSB FDDにFDがセットされていたり、USB 接続のフラッシュメモリなどが接続されていたりすると、FDやUSB 機器からOS を読み込もうとして、現象が発生する場合があります。FDやUSB 機器を取り外してから、コンピュータを起動して、問題が解決されるかどうか確認してください。

(2) しばらく放置する

急激な温度変化があった場合は、HDDの表面が結露してしまっている可能性があります。乾くまで、しばらく放置しておいてから、再度電源を入れてみてください。

(3) HDDの認識と接続を確認する

BIOSでHDDを認識できていない可能性があります。次の手順でBIOSを確認してください。

1. BIOS Setupユーティリティを起動します。

 p.191 「BIOS Setupユーティリティの起動」

2. 「Advanced」メニュー画面－「IDE Channel 0 Master」の表示を確認します。

「(HDDの容量) SATA1」と表示される場合、HDDは正常な状態です。続いて、下記 (4) (5) の作業を行ってみてください。

「Not Detected」、「None」などと表示される場合は、HDDが正常に認識されていません。『サポート・サービスのご案内』をご覧になり、「カスタマーサービスセンター」へご連絡ください。

(4) BIOSの設定を初期値に戻す

BIOSの不整合が原因で問題が発生している可能性があります。BIOSの設定を初期値に戻し、問題が解決されるか確認してください。初期値に戻す前にBIOSの設定をメモしておいてください。

 p.196 「Load Setup Defaults (初期値に戻す)」

(5) Windowsを再インストールする

HDD内に記録されている、起動部分のプログラムが破損している可能性があります。Windowsの再インストールを行って、問題が解決されるかどうか確認してください。

 p.209 「ソフトウェアの再インストール」

● そのほかのメッセージが表示された場合

次の順番で対処してみてください。

(1) FD やUSB フラッシュメモリを取り外す

接続しているUSB FDDにFDがセットされていたり、USB接続のフラッシュメモリなどが接続されていたりすると、FDやUSB機器からOSを読み込もうとして、現象が発生する場合があります。FDやUSB機器を取り外してから、コンピュータを起動して、問題が解決されるかどうか確認してください。

(2) 周辺機器や増設した装置を取り外す

プリンタやスキャナ、メモリなど、ご購入後にお客様ご自身で増設された装置がある場合は、装置を取り外した状態で電源を入れ、問題が解決されるかどうか確認してください。

(3) BIOSの設定を初期値に戻す

BIOSの不整合が原因で問題が発生している可能性があります。BIOSの設定を初期値に戻し、問題が解決されるか確認してください。初期値に戻す前にBIOSの設定をメモしておいてください。

 p.196 「Load Setup Defaults（初期値に戻す）」

(4) Windowsを再インストールする

HDD内に記録されている、起動部分のプログラムが破損している可能性があります。Windowsの再インストールを行って、問題が解決されるかどうか確認してください。

 p.209 「ソフトウェアの再インストール」

診断結果 D

次の順番で対処してみてください。

(1) 周辺機器や増設した装置を取り外す

プリンタやスキャナ、メモリなど、ご購入後にお客様ご自身で増設された装置がある場合は、装置を取り外した状態で電源を入れ、問題が解決されるかどうか確認してください。

(2) セーフモードで起動し、常駐ソフトを停止したり、システムの復元を行う

必要最低限の状態であるセーフモードで起動してみてください。

 p.261 「セーフモードでの起動」

セーフモードで起動できた場合は、常駐ソフト（システム稼働中、常に稼働しているソフト）を一時的に停止させることで問題が解決するかを確認してください。

常駐ソフトを停止する手順は次のとおりです。

1. [スタート] - 「検索ボックス」に「msconfig」と入力して、 を押します。
2. 「ユーザーアカウント制御」画面が表示されたら、[続行] をクリックします。
3. 「スタートアップ」タブをクリックし、一覧から問題の原因となっている可能性のある項目のチェックを外し、[OK] をクリックします。
4. 「再起動が必要な場合があります」というメッセージが表示されたら、[再起動] をクリックします。





常駐ソフトが原因ではなかった場合、外したチェックは元に戻してください。

常駐ソフトが原因でなかった場合は、「システムの復元」を行ってみてください。以前のコンピュータの状態に戻すことで、問題が解決できる可能性があります。

 p.261 「システムの復元」

(3) 前回正常起動時の構成で起動する

セーフモードで起動できない場合は、前回正常起動時の構成で起動できるかどうかを確認します。

1. シャットダウン状態からコンピュータの電源を入れます。
2. 「EPSON」と表示され、消えた直後に  を押し、そのまま離さずしばらく押し続けます。
3. 「詳細ブートオプション」画面が表示されたら、 または  を押して、「前回正常起動時の構成」を選択し、 を押します。

(4) Windowsを再インストールする

HDD 内に記録されている、起動部分のプログラムが壊れている可能性があります。Windows の再インストールを行って、問題が解決されるかどうか確認してください。

 p.209 「ソフトウェアの再インストール」





起動時の不具合（そのほか）**現象**

起動時に次のようにパスワードの入力が要求される。また、パスワードを入力しても起動しない。

Enter Password:

Enter Primary Master HDD User Password:

確認と対処

- 「BIOS Setupユーティリティ」の「Security」メニュー画面でパスワードを設定してあります。正しいパスワードを入力してください。
 p.191 「BIOS Setupユーティリティの操作」
 p.203 「Securityメニュー画面」
- パスワードを正しく入力しているか確認してください。 の状態により一部のキーが数値キーとして働きます。
 p.78 「キーボードを使う」
- パスワードを忘れてしまった場合には、『サポート・サービスのご案内』をご覧になり、カスタマーサービスセンターまでご連絡ください。

現象

Windowsが起動せず、「システム回復オプション」画面が表示された。

確認と対処

- Windowsに不具合が起きると、HDD内に設定されている「Windows回復環境（Windows RE）」が自動的に起動します。「システム回復オプション」画面はWindows REの画面です。Windows REの機能を使用して、不具合を修復してください。Windows REの概要は、 p.263 「Windows回復環境（Windows RE）を使う」をご覧ください。

▶コンピュータ本体の不具合

コンピュータ本体の不具合と対処方法を説明します。

省電力機能に関する不具合

現象

正しく省電力状態に移行できない。または省電力状態から復帰できない。

確認と対処

- 使用しているソフトウェアや常駐ソフト、増設している周辺機器の影響により省電力機能が正常に働かない可能性があります。ソフトウェアの削除や常駐ソフトの解除、周辺機器の一時的な取り外しを行い、省電力機能が正常に働くか確認してください。
- バッテリー残量が少なくなり、本機が省電力状態に移行した場合は、ACアダプタを接続してから復帰させてみてください。
- 省電力状態から復帰できない場合は、**[Ctrl]+[Alt]+[Delete]**を押して本機を再起動してください。ただし、省電力状態に移行する前に作成した未保存のデータは、すべて消失します。
- 省電力状態でPCカードやメモ리카ード、USB機器などを抜き差しすると、正しく復帰できません。**[Ctrl]+[Alt]+[Delete]**を押して、本機を再起動してください。ただし、省電力状態に移行する前に作成した未保存のデータは、すべて消失します。

バッテリーパック使用時の不具合

現象

充電されない。

確認と対処

- バッテリーパックが正しく装着されているか確認してください。
- 充電時にバッテリー充電ランプが点灯しているか確認してください。点灯していない場合は、電源コンセントに電源が供給されているか確認してください。ほかの電気製品を電源コンセントに接続してください。

現象

すぐにバッテリーが終わってしまう。バッテリーでの使用可能時間が短い。

確認と対処

- バッテリーが寿命に達したと考えられます。新しいバッテリーと交換してください。なお、使用済みのバッテリーは、所定の方法でリサイクルしてください。



p.70 「バッテリーの交換」



p.73 「使用済みバッテリーの取り扱い」



無線LAN機能の不具合（オプション）

無線LANの不具合と対処方法を説明します。

現象

無線LAN機能が使用できない。

確認と対策

- 無線LANスイッチがONになっているか確認してください。
 p.144 「無線LAN機能のON/OFF方法」
- 無線 LAN の電波がほかの無線装置や家電製品などと干渉している可能性があります。電波に関する注意事項を確認してください。
 p.106 「電波に関する注意」

セキュリティチップのセキュリティ機能（TPM）の不具合

現象

セキュリティチップの情報を初期化して、購入時の状態に戻したい。

確認と対策

- セキュリティチップの情報の初期化は、「BIOS Setupユーティリティ」の「TPM State」メニュー画面で、次の手順を行います。

(1) 「TPM State」メニュー画面－「TPM Function」で  を押します。
「TPM Function」は「Security」メニュー画面の「TPM Support」が「Enabled」になっていると表示されます。

(2) 表示された項目から、「Clear & Enabled」を選択します。

(3) 「Exit」メニュー画面－「Exit Saving Changes」を選択して「BIOS Setupユーティリティ」を終了します。

(4) 再度「BIOS Setupユーティリティ」で「TPM Support」を「Disabled」に設定します。

 p.273 「TPMのセキュリティ機能使用前の準備」

初期化を行うと、それまでに暗号化されたデータを使用できなくなります。また、Windows VistaのHDD暗号化機能「BitLocker」を使用している状態で初期化を行うと、Windowsが起動できなくなり、暗号化していたHDD内のデータも使用できなくなります（BitLockerは、Windows Vista UltimateおよびWindows Vista Enterpriseの機能です）。

セキュリティチップの初期化を行う場合は、『セキュリティ機能（TPM）設定ガイド』（別冊）を参照し、お客様の責任において十分に注意して行ってください。

指紋認証機能の不具合

現象

Windowsを再インストール後、コンピュータの起動時に指紋認証を要求される。

確認と対処

- Windowsを再インストールする前に使用していた指紋の情報が残っていると、コンピュータの起動時に、残った情報での指紋認証が必要になります。

次の方法で残った指紋情報を削除してください。

(1) 指紋認証を要求されたら、 を押します。

(2) Windowsが起動したら、指紋認証ユーティリティをインストールします。

 p.230 「指紋認証ユーティリティのインストール」

(3) 新しい指紋を登録します。

 p.130 「指紋の登録」

(4) [スタート]－「すべてのプログラム」－「Protector Suite QL」－「コントロールセンター」をクリックします。

- (5) 「Protector Suiteソフトウェア」(指紋コントロールセンター) 画面が表示されたら、「設定」－「指紋デバイス内データ管理」をクリックします。
- (6) 「指紋デバイス内データ管理」画面が表示されたら、削除したいユーザーを選択して「削除」をクリックします。
- (7) 「OK」をクリックします。
- (8) 「確認してください」画面が表示されたら「はい」をクリックします。
「指紋デバイス内データ管理」で削除できない場合は、 p.131 「指紋の追加登録・変更・削除」の「登録した指紋を削除したい場合」の操作を行ってみてください。

そのほかの不具合

現象

ハングアップしてしまい、何も反応しない。

確認と対処

- 応答のないソフトウェアをタスクマネージャで終了させます。
ソフトウェアを終了させることができない場合には、5秒以上電源スイッチを押して電源を切ってください。
 p.60 「ハングアップしたときは」

現象

「BIOS Setupユーティリティ」の情報、日付、時間などの設定が変わってしまう。

確認と対処

- 本機内部のバックアップ電池の残量が少なくなり、BIOSのデータを保持できなくなっている可能性があります。ACアダプタおよびバッテリーを接続して、バックアップ電池を充電してください。
 p.283 「バックアップ電池」

現象

BitLockerでドライブを暗号化した状態でBIOSのアップデートやBootの順番の変更を行ったとき、BitLockerのパスワード入力やパスワードを保存してあるUSBフラッシュの挿入を求められた。
(BitLockerは、Windows Vista UltimateおよびWindows Vista Enterpriseの機能です。)

確認と対処

- パスワードを入力するか、パスワードを保存してあるUSBフラッシュを挿入してください。BIOSのアップデートやBootの順番の変更を行うときは、BitLockerのドライブ暗号化を解除した状態で行ってください。

現象

終了処理をしても電源が切れない。

確認と対処

- Windows Vistaでは、[スタート] - [⏻] を押すと、本機は「スリープ状態」になります。電源を切りたい場合は、[スタート] - [▶] - 「シャットダウン」で電源を切ってください。
- 正しい処理を行っても電源が切れない場合は、電源スイッチを5秒以上押し続けてください。

▶メモリの不具合

メモリの不具合と対処方法を説明します。

現象

表示されるメモリ容量が実際の容量と違っている。

確認と対処

- 本機は、メインメモリの一部をビデオメモリとして使用します。Windows上やBIOS上ではメインメモリからビデオメモリを引いた値が表示されます。
※ 本機がサポートするメモリの最大容量は、2GB（2048MB）です。
512MB（内蔵メモリ）+2GB（増設メモリ）を搭載した場合、表示は2GB（2048MB）からビデオメモリ容量を引いた値になります。
- メモリを増設・交換した場合は、メモリのタイプが合っているか、スロットの奥までしっかりと差し込まれているか確認してください。
 p.183 「メモリの装着」

▶記憶装置の不具合

記憶装置の不具合と対処方法を説明します。

HDDの不具合

現象

HDD容量がWindows上で、少なく表示される。

確認と対処

- 本機に搭載されているHDD容量をWindows上で確認すると、少なく表示されます。
これは、Windows上では容量を計算や表示する場合に「2進法」(0と1の2つの数字を用いる表記法)を使用しているのに対して、マニュアルではHDDなどの仕様を表記する際に用いられている「10進法」(0~9の数字を用いる表記法)を使用していることによる違いです。
2進法で表記した1KB(キロバイト)は「1024Byte」になるのに対し、10進法で表記した場合には「1000Byte」となります。そのため、WindowsなどのOS上で表示されるHDD容量は、マニュアルに記載されている容量よりも少なく表示されます。

現象

Windowsの再インストールをしたら、HDDの空き容量が大幅に減ってしまった。

確認と対処

-  p.218 「Windows Vistaのインストール」手順9で、Cドライブのフォーマットを行わずにWindowsをインストールすると、以前のWindowsのデータがWindows.oldフォルダに保存されるため、HDDの空き容量が大幅に減ってしまいます。以前のWindowsのデータが不要な場合は、[スタート] - 「コンピュータ」 - 「Cドライブ」にあるWindows.oldフォルダを削除してください。
通常の手順どおりにCドライブをフォーマットしてからWindowsをインストールすると、Windows.oldフォルダは作成されません。

光ディスクドライブの不具合

現象

光ディスクドライブが動作しない。[スタート]—「コンピュータ」や「エクスペローラ」に光ディスクドライブが表示されない。

確認と対策

- 光ディスクドライブがOFFになっていないか確認してください。

 +  を押して、光ディスクドライブをONにします。

 p.90 「光ディスクドライブのON/OFF」

現象

オーディオCDやDVD VIDEO再生時に、音声が出力されない。

確認と対処

- スピーカの音量が小さくなっている可能性があります。音量を調節してください。

 p.123 「音量の調節」

現象

セットしたメディアにアクセスできない。

確認と対処

- メディアが正しくセットされているか確認してください。
- メディアを挿入した直後、アクセスランプ点灯中は読み込み準備のためアクセスできません。この場合はアクセスランプの消灯を待って、もう一度アクセスしてください。
- メディアの表面にキズなどがないか確認してください。
- 別のメディアにアクセスできるか確認してください。問題がない場合は、アクセスできないメディアに問題がある可能性があります。
- セットしたメディアが書き込み済みの場合、光ディスクドライブとの相性によりアクセスできない可能性があります。

現象

セットしたメディアが取り出せない。





確認と対処

- コンピュータの電源が入っているか、確認してください。
- ソフトウェアによっては、独自の取り出し方法でないとメディアが取り出せないものもあります。詳しくは、お使いのソフトウェアに添付のマニュアルをご覧ください。

現象

メディアへの書き込みができない。

確認と対処

- 書き込みソフト「Nero 8 Essentials」がインストールされていない場合は、インストールをしてください。
 p.226 「Nero 8 Essentialsのインストール」
- メディアのフォーマットに関する不具合や、書き込みに関する不具合については、『Neroユーザーズガイド』を参照してください。
 「マニュアルびゅーわ」 - 『Neroユーザーズガイド』
- Windowsが省電力状態になると、書き込み可能なメディアへのデータ転送エラーが起き、書き込みに失敗する場合があります。書き込みを始める前に省電力状態に移行しないように設定してください。
 p.175 「省電力状態に移行する方法」
- お使いの光ディスクドライブに対応しているメディアかどうか確認してください。対応メディアは「マニュアルびゅーわ」に登録されている光ディスクドライブのPDFマニュアルを参照してください。
 「マニュアルびゅーわ」
- メディアが正しくセットされているかどうか、確認してください。
- メディアの表面に汚れやキズなどがないか、確認してください。
- メディアに書き込み可能な残量があるか確認してください。
- ヘッドレンズの汚れによって書き込みができない場合があります。
- 光ディスクドライブとの相性によって、セットしたメディアに書き込めない場合があります。

現象

DVD VIDEOの再生ができない。

確認と対処

- DVD VIDEOを再生する場合は、専用の再生ソフトウェアが必要です。購入時には「WinDVD」がインストールされています。
- DVD VIDEOの再生に関する不具合は、WinDVDのヘルプを参照してください。
- 外付けディスプレイを接続して、「クローン表示」をしていると、「使用しているディスプレイ環境は保護されているコンテンツの再生をサポートしていません。」というメッセージが表示され、DVD VIDEOの再生が中断されます。このような場合は、「LCD表示」または「外付けディスプレイ表示」に切り替えてください。



 p.119 「画面表示を切り替えるには」

PCカードの不具合

現象

PCカードを装着しても使用できない。

確認と対処

- 本機で使用可能なPCカードかどうか確認してください。
 p.96 「PCカードを使う」
- PCカードスロットにカードが正しく装着され、認識されているか確認してください。
 p.96 「PCカードを使う」
- PCカードを使用するために必要なドライバやソフトウェアがインストールされているか確認してください。詳しくは、PCカードに添付のマニュアルをご覧ください。
- 外部機器を追加するためにPCカードを装着した場合、外部機器とPCカードの接続が正しいか、正しいケーブルを使用しているかを確認してください。詳しくは、PCカードに添付のマニュアルをご覧ください。

メモ리카ードの不具合

現象

メモ리카ードを装着しても使用できない。

確認と対処

- 本機で使用可能なメモ리카ードかどうか、メモ리카ードがスロットの仕様に対応しているか確認してください。

 p.100 「本機で使えるメモ리카ード」

- メモ리카ードスロットにカードが正しく装着され、認識されているか確認してください。

 p.101 「メモ리카ードのセットと取り外し」

▶ 入力装置の不具合

入力装置の不具合と対処方法を説明します。

キーボードの不具合

現象

どのキーを押しても応答がない。

確認と対処

- タッチパッドを操作してください。タッチパッドで操作できる場合もあります。
- ソフトウェアが時間のかかる処理を実行している可能性もあります。しばらく待ってみてください。
- ソフトウェアがハングアップしている可能性もあります。しばらく待っても反応がない場合は、タスクマネージャでソフトウェアを終了してください。

 p.60 「ハングアップしたときは」

現象

キーボードにある文字や記号が入力できない。

確認と対処



- 直接入力モードで日本語を入力することはできません。日本語入力モードに切り替えてください。

 p.79 「文字を入力するには」

現象

Fn や **Ctrl** が機能しない。

確認と対処

- **Fn** と **Ctrl** の機能が入れ替わっている可能性があります。
BIOSの設定で、「Advanced」メニュー画面の「Exchange FN & CTRL Key」が「Enabled」になっていないか確認してください。
 p.191 「BIOS Setupユーティリティの操作」
 p.202 「Advancedメニュー画面」

タッチパッドの不具合

現象

ポインタの動きが悪い。



確認と対処

- 手がぬれていたり、湿気を帯びていたりしないか確認してください。
- LCDユニットを長時間閉じたままにしていた場合や、使用環境により湿度や温度の急激な変化があった場合に正常に動作なくなることがあります。一度電源を切って入れなおしてください。
- タッチパッドユーティリティを起動し、ポインタの動作の設定を変更してみてください。

現象

ポインタが動かない。

確認と対処

- タッチパッドが無効になっていないか確認してください。
 p.76 「タッチパッド機能をOFFにする」
- ソフトウェアが時間のかかる処理を実行している可能性もあります。しばらく待ってみてください。
- ソフトウェアがハングアップしている可能性もあります。しばらく待っても反応がない場合は、タスクマネージャでソフトウェアを終了してください。
 p.60 「ハングアップしたときは」

▶表示装置の不具合



表示装置の不具合と対処方法を説明します。

LCDユニットの不具合

現象

LCD画面に何も表示されない。

確認と対処

- 外付けディスプレイを接続している場合は、外付けディスプレイの電源を入れ、画面が表示されているか確認してください。
- 画面の明るさを調節してください。**[Fn] + [F5]** / **[Fn] + [F6]** で調節できます。
 p.114 「LCDユニットの調節」
- 省電力状態になっている可能性があります。キーボードまたはタッチパッドを操作してください。
 p.177 「省電力状態からの復帰方法」
- バッテリ使用時に、バッテリー残量が低下してもそのまま放置すると、スリープ状態に移行します（購入時の設定）。ACアダプタを接続してください。
- コンピュータの電源を切ってから20秒以内に電源を入れると、システム管理機能が電源を異常と判断する場合があります。一度電源を切って、20秒以上待ってから電源を入れてみてください。
- 警告音（ビープ音）が鳴った場合は、起動時の自己診断テストにて異常が発見された可能性があります。警告音（ビープ音）の回数をメモして、『サポート・サービスのご案内』（別冊）をご覧ください。テクニカルセンターまでご連絡ください。

現象

画面がちらつく。

確認と対処

- LCD画面が明るくなったり、暗くなったりしてちらつく場合は、BIOS Setupユーティリティ画面でも同様の現象が発生するか確認してください。
 p.191 「BIOS Setupユーティリティの操作」
確認後、『サポート・サービスのご案内』をご覧ください。テクニカルセンターまでご連絡ください。

▶サウンドの不具合

サウンドの不具合と対処方法を説明します。

内蔵スピーカの不具合

現象

システムは正常に動作しているのに音がしない。

確認と対処

- 内蔵スピーカの音声出力音量が小さくなっている、またはミュートになっている可能性があります。ボリュームを調節してください。

 p.123 「音量の調節」

▶ソフトウェアの不具合

ソフトウェアやインストールの不具合と対処方法を説明します。

ソフトウェアの不具合

現象

ソフトウェアの使用中に突然停止（ハングアップ）した。

確認と対処

- 過度の電源ノイズ、瞬時電圧低下などが発生した可能性があります。電源ノイズによる現象には、ディスプレイのノイズ、システムの再起動、停止（ハングアップ）などが含まれます。ソフトウェアを再度実行してみてください。
- ケーブルの接続不良や、キーボード内のゴミやホコリ、電源の出力不安定、またはそのほかの部品の不良によって不具合が発生する場合があります。点検を行ってみてください。
- HDDに対するデータの読み書きの最中に振動が加わると、システムが停止（ハングアップ）する場合があります。
- 応答のないプログラムを強制終了してから、コンピュータを再起動してください。

 p.60 「ハングアップしたときは」

現象

ソフトウェアが起動しない。



確認と対処

- ソフトウェアの起動に必要なとされるシステムリソース(メモリ容量やHDDの使用可能な容量など)が整っているか確認してください。エラーメッセージなどが表示される場合は、ソフトウェアのマニュアルを参照して必要な対処を行ってから、再度起動してみてください。
- ソフトウェアを正しい方法でインストールしたか、ソフトウェアの起動手順を正しく実行しているか確認してください。
- 実行しようとしているディレクトリが正しいか確認してください。オプションのUSB FDDから起動しようとしている場合は、ドライブおよびディレクトリの指定が正しく行われているか確認してください。
- ソフトウェアの使用許諾を受けていない場合(違法コピーなど)、ソフトウェアが動作しないことがあります。ソフトウェアの正式版を使用してください。
- ソフトウェアの使用方法をもう一度確認してください。それでもソフトウェアの不具合が解決できないときは、ソフトウェアの販売元にお問い合わせください。

現象

「マニュアルびゅーわ」がグレーになって使用できない。

確認と対処

- 「マニュアルびゅーわ」のインストールを行ってください。
 p.225 「マニュアルびゅーわのインストール」
- 「マニュアルびゅーわ」を使用できない場合、当社のユーザーサポートページから当社で作成した電子マニュアルをダウンロードすることができます。ユーザーサポートページからダウンロードした電子マニュアルは、マニュアルごとにファイルを開いてご覧ください。
 p.272 「電子マニュアルのダウンロード」

現象

Internet Explorerを使用時、情報バーに警告が表示される。

確認と対処

- 購入時のInternet Explorerは、セキュリティ強化のために、意図しないプログラムや実行ファイルのダウンロードについて警告するよう設定されています。Internet Explorer使用時、情報バーに警告が表示されたら、情報バーをクリックして、表示された項目から適切な対処を選択してください。

現象

WindowsメールでHTMLメールの画像が表示されない、または添付ファイルが開けない。

確認と対処

- メール添付のファイルや送信元の不明なメールによるウイルスの侵入から、コンピュータを保護するための設定が購入時にされています。HTMLメールの画像を見る場合は、送信元を確認して、件名の下にある情報バーをクリックします。添付ファイルについての設定は、次の場所で確認できます。Windowsメールの [ツール] - 「オプション」 - 「セキュリティ」 タブ - 「ウイルスの可能性のある添付ファイルを保存したり開いたりしない」

現象

インストールしたネットワークアプリケーションが動作しない。

確認と対処

- ファイアウォールが有効に設定されていると、ネットワークアプリケーションが正常に動作しない場合があります。



p.160 「ファイアウォール」

詳細についてはソフトウェアの販売元にお問い合わせください。

現象

ソフトウェアやプログラムが停止し、「データ実行防止」画面が表示される。

確認と対処

- ソフトウェアやプログラムがウイルスに感染している可能性があります。セキュリティソフトウェアでウイルスの検索・駆除を行ってください。
- 安全なソフトウェアを実行して「データ実行防止」画面が表示される場合は、ソフトウェアの製造元へお問い合わせください。
- 問題が解決しない場合は、『サポート・サービスのご案内』（別冊）をご覧ください。テクニカルセンターまでお問い合わせください。

インストール時の不具合

現象

Windowsの再インストールがマニュアルどおりにできない。

確認と対処

- 本書のインストール手順は購入時のシステム構成を前提にしています。インストールは、BIOSの設定とシステム構成を購入時の状態に戻して行うことをおすすめします。
- 本書のインストール手順は、HDDのフォーマット後に行うことを前提に記載しています。それ以外の場合は、手順が異なることがあります。不明な点は『サポート・サービスのご案内』をご覧になり、テクニカルセンターまでお問い合わせください。
- インストール方法に関する最新情報を記載した紙類が添付されている場合があります。梱包品を確認してみてください。

現象

Windows VistaリカバリDVDを光ディスクドライブにセットして再起動しても、「Press any key to boot from CD or DVD.」と表示されず、Windowsの再インストールが開始されない。

確認と対処

- 光ディスクドライブの起動の順位を HDD よりも下に設定している可能性があります。「BIOS Setupユーティリティ」を実行し、「Bootメニュー画面」でブートの優先順位を変更してください。



p.191 「BIOS Setupユーティリティの操作」



p.206 「Bootメニュー画面」

▶ FAXモデムの不具合

現象

「モデムが検出されませんでした。」とエラーメッセージが表示され、インターネットに接続できない。

確認と対処

- 「モデムのプロパティ」で [モデムの照会] を実行してみてください。モデムに問題がある場合は、エラーメッセージが表示されます。
[スタート] - 「コントロールパネル」 - 「ハードウェアとサウンド」 - 「電話とモデムのオプション」 - 「モデム」 タブ - [プロパティ] - 「診断」 タブの [モデムの照会] をクリック

現象

インターネットへ接続できない。

確認と対処

- モジュラコードがモデムコネクタに接続されているか確認してください。
- 次の場所で電話番号や、設定を再確認してください。また、国番号と市外局番や、トーンとパルスの設定も確認してください。
[スタート] - [接続先] - [接続名] を右クリック - [プロパティ] - [ダイヤル情報]
- 接続ユーザー名や、接続パスワードが間違っている可能性があります。次の点を確認して入力してください。
 - ・ 全角の文字を使用していないか（全角文字は使用できません）
 - ・ 大文字と小文字を区別しているか
 - ・ 数字とアルファベットを間違えていないか（数字の0とアルファベットのOなど）
 - ・ 接続ユーザー名とメールアカウントを混同していないか
 - ・ 接続パスワードとメールパスワードを混同していないか
- DNS（ネーム）サーバのIPアドレスを入力した場合は設定が正しいか確認してください。正しくない場合は修正してください。
次の手順でDNS（ネーム）サーバのIPアドレスを確認してください。
(1) [スタート] - [接続先] - [接続名] を右クリック - [プロパティ] をクリックします。
(2) [ネットワーク] タブ - [インターネットプロトコル (TCP/IP)] - [プロパティ] でDNS（ネーム）サーバのアドレスを確認してください。
- 原因不明で接続できない場合は、インターネット接続ウィザードを再実行してみます。これで接続できることもあります。
- 接続してもすぐに切れたり、プロトコルが確立できないときは、アクセスポイントを変更することによってインターネットへ接続できる場合もあります。同じ市内に複数のアクセスポイントがある場合はプロバイダの電話番号を変更してみてください。
- 次の理由で接続できないことがあります。時間をおいて接続してみてください。
 - ・ 極端に混雑していると、アクセスを拒否されることがある
 - ・ 極端に混雑していると、接続はするがタイムアウトしてしまう
 - ・ プロバイダのサーバが停止している

現象

V.92通信方式で通信できない。

確認と対処

- 回線状況によって、V.92通信方式で接続できない場合があります。V.92通信方式のほかにはx2方式があります。x2方式のモデムとは、V.34通信方式（33600bps）以下で接続します。またお使いになっている最寄りの電話局の交換機から、プロバイダなどの相手側までの電話回線の通信経路が、すべてデジタル化されている必要があります。デジタルからアナログへの交換機切り替えが、この通信経路で1度だけ行われる場合にのみ、V.92通信方式で接続することができます。
- PBX回線では、V.92通信方式では接続できません。V.34通信方式（33600bps）以下で接続します。

現象

V.92、V.34通信方式で通信中に、通信速度が下がる。

確認と対処

- V.92、V.34通信方式では、安定して確実な通信を行うために、モデム機能が回線状況によって自動的に調整を行い、通信速度を下げた状態で接続する場合があります。





システム診断ツールを使う

ここでは「システム診断ツール」について説明します。

システム診断ツールとは、本機の調子が悪いときに、不具合の原因がハードウェアにあるかどうかを診断するためのツールです。本機に添付の「リカバリツールCD」に収録されています。

▶システム診断を実行する

システム診断ツールの起動と実行方法は、次のとおりです。

- 1** 本機の電源を入れ、リカバリツールCDを光ディスクドライブにセットします。
「自動再生」画面が表示されたら、 をクリックして、画面を閉じてください。
- 2** [スタート] - [▶] - 「再起動」をクリックします。
Windowsが起動できない状態では、 +  +  を押して、本機を再起動します。
- 3** 黒い画面の中央に「EPSON」と表示され、消えた後、「Kernel Loading・・・ Press any key to run PC TEST.」と表示されたら、どれかキーを押します。
システム診断ツールが起動し、自動的に診断を開始します。
- 4** 診断が終了したら、診断結果を確認します。
「F」が表示された場合は、表示された項目に不具合がある可能性があります。『サポート・サービスのご案内』（別冊）をご覧ください、テクニカルセンターまでご連絡ください。
- 5** 光ディスクドライブからリカバリツールCDを取り出し、電源を切ります。
これでシステム診断は完了です。

トラブル時に役立つ機能

ここではトラブルが発生した場合に役立つWindowsが持つ機能について説明します。

▶セーフモードでの起動

コンピュータが起動できない場合や、ディスプレイで表示できない解像度を選択して表示ができなくなってしまった場合などには、セーフモードで起動してみてください。

セーフモードで起動する方法は、次のとおりです。

- 1 コンピュータの電源を切り、20秒程放置してから、電源を入れます。
- 2 EPSONと表示され、消えた直後に **F8** を押し、そのまま離さずにしばらく押し続けます。
- 3 「詳細ブートオプション」画面が表示されたら、「セーフモード」を選択し、**←** を押します。

セーフモードで起動できた場合は、不具合に対処してください。

▶システムの復元

コンピュータの動作が不安定になった場合、「システムの復元」を行ってコンピュータを以前の状態（復元ポイントを作成した時点の状態）に戻すことで、問題が解決できることがあります。

復元ポイントは通常、ソフトウェアのインストールなどを行った際に、自動的に作成されますが、手動で作成しておくこともできます。

システムを復元する

システムを復元ポイントの状態に戻す方法は次のとおりです。システムの復元を行う前に、HDDのデータを他のメディアにバックアップしておくことをおすすめします。

- 1 [スタート] - 「すべてのプログラム」 - 「アクセサリ」 - 「システムツール」 - 「システムの復元」を選択します。
- 2 「ユーザーアカウント制御」画面が表示されたら、[続行] をクリックします。
- 3 「システムの復元」画面が表示されたら、「推奨される復元」が選択された状態で、[次へ] をクリックします。

復元ポイントを自分で指定したい場合は、「別の復元ポイントを選択する」を選択して [次へ] をクリックし、ポイントを選択して [次へ] をクリックします。

- 4** 「復元ポイントの確認」と表示されたら、内容を確認し、[完了] をクリックします。
- 5** 「システムの復元を開始すると…」と表示されたら、[はい] をクリックします。
コンピュータが再起動します。
- 6** 再起動後、「システムの復元は正常に完了しました。…」と表示されたら、[閉じる] をクリックします。
これでシステムの復元は完了です。

復元ポイントを手動で作成する

復元ポイントを手動で作成する方法は次のとおりです。

- 1** [スタート] – 「すべてのプログラム」 – 「アクセサリ」 – 「システムツール」 – 「システムの復元」を選択します。
- 2** 「ユーザーアカウント制御」画面が表示されたら、[続行] をクリックします。
- 3** 「システムの復元」画面が表示されたら、「システムの保護」をクリックします。
- 4** 「システムのプロパティ」画面が表示されたら、復元ポイントを作るドライブ（ローカルディスク）にチェックを付けて、[作成] をクリックします。
- 5** 「復元ポイントの作成」と表示されたら、説明を入力し、[作成] をクリックします。
- 6** 「復元ポイントは正常に作成されました。」と表示されたら、[OK] をクリックします。
以上で復元ポイントの作成は完了です。

▶ Windows回復環境 (Windows RE) を使う

本機のHDD内の「消去禁止領域」には、「Windows回復環境 (Windows RE)」が設定されています。Windowsに不具合が起きると、HDD内のWindows REが自動的に起動し、不具合に対処することができます。

Windows REの項目

Windows REには、次の項目があります。

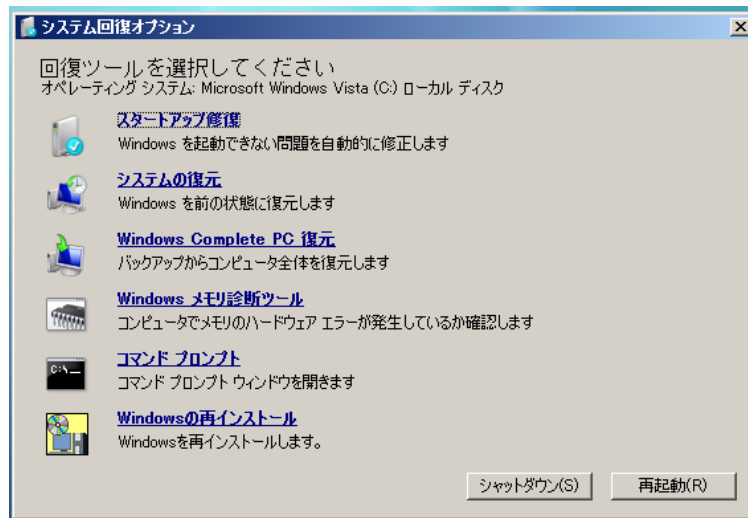

- **スタートアップ修復**
Windowsを起動できない問題を自動的に修正します。Windowsが起動できないときは、まずスタートアップ修復を行ってみてください。
- **システムの復元**
コンピュータの状態を以前の状態（復元ポイントを作成した時点の状態）に戻します。
- **Windows Complete PC復元**
バックアップしてあったデータを使用してコンピュータ全体を復元します。Windows Vista Home Premium、Windows Vista Home Basicには、Windows Complete PC復元のためのバックアップ機能はありません。
- **Windowsメモリ診断ツール**
メモリにハードウェアエラーが発生しているかどうかを確認します。
- **コマンドプロンプト**
コマンドプロンプトウィンドウを開きます。

「システム回復オプション」画面が表示されたら

Windowsに不具合が起きると、HDD内のWindows REが自動的に起動し、「システム回復オプション」画面が表示されます。

「システム回復オプション」画面が表示されたら、次の手順でWindows REの項目を表示させ、作業を行います。

- 1 「システム回復オプション」画面が表示されたら、キーボードレイアウトが「日本語」になっていることを確認し、[次へ] をクリックします。
- 2 「回復オプションにアクセスするには・・・」と表示されたら、「ユーザー名」を選択し、パスワードを設定していた場合には「パスワード」にパスワードを入力して [OK] をクリックします。
- 3 「回復ツールを選択してください」と表示されたら、実行したい項目をクリックします。以降は、画面の指示に従って作業を行ってください。

HDD内のWindows REを手動で起動する

HDD内のWindows REは、手動で起動することもできます。

手動で起動する方法は、次のとおりです。

- 1 コンピュータの電源を切り、20秒程放置してから、電源を入れます。
- 2 「EPSON」と表示され、消えた直後に **[F8]** を押し、そのまま離さずしばらく押し続けます。
[F8] を押すタイミングがずれて、Windowsが起動してしまった場合は、再起動してからやりなおしてください。
- 3 「詳細ブートオプション」画面が表示されたら、「コンピュータの修復」を選択し、**[↩]** を押します。
- 4 「システム回復オプション」画面が表示されたら、キーボードレイアウトが「日本語」になっていることを確認し、[次へ] をクリックします。
- 5 「回復オプションにアクセスするには・・・」と表示されたら、「ユーザー名」を選択し、パスワードを設定していた場合には「パスワード」にパスワードを入力して [OK] をクリックします。
- 6 「回復ツールを選択してください」と表示されたら、実行したい項目をクリックします。以降は、画面の指示に従って作業を行ってください。

DVDのWindows REを使用する

Windows REは本機に添付の「Windows VistaリカバリDVD」にも収録されています。HDD内に設定されているWindows REを誤って消去してしまった場合などに使用してください。

DVDに収録されているWindows REの起動方法は、次のとおりです。

- 1** コンピュータの電源を入れ、Windowsが起動したら、「Windows VistaリカバリDVD」を光ディスクドライブにセットします。
「自動再生」画面が表示されたら  をクリックし、画面を閉じてください。
- 2** [スタート] - [▶] - 「再起動」をクリックして、コンピュータを再起動します。
- 3** 「EPSON」と表示後、黒い画面に「Press any key to boot from CD or DVD.」と表示されたら、どれかキーを押します。
一定時間内にキーを押さないと、HDD内のWindows Vistaが起動してしまいます。Windows Vistaが起動してしまった場合は、手順2へ戻ります。
- 4** 「システム回復オプション」画面が表示されたら、キーボードレイアウトが「日本語」になっていることを確認し、[次へ] をクリックします。
- 5** 「修復するオペレーティングシステムを選択し…」と表示されたら、「Microsoft Windows Vista」が選択された状態で [次へ] をクリックします。
- 6** 「回復ツールを選択してください」と表示されたら、実行したい項目をクリックします。以降は、画面の指示に従って作業を行ってください。

警告メッセージ

本機は、起動時に本体内蔵の自己診断テストを行い、内部ハードウェアの状態を診断します。起動時に次の警告メッセージが表示された場合には、各警告メッセージの処置を行ってください。処置を行ってもなおらない場合は、『サポート・サービスのご案内』（別冊）をご覧になりテクニカルセンターまでご連絡ください。

警告メッセージ	説明と対処方法
System CMOS Checksum bad - default configuration used	CMOS RAMのデータが壊れているか、不正な値が設定されています。「BIOS Setupユーティリティ」を起動して「Exit」メニュー画面から「Load Setup Default」を行ってください。
Keyboard error	キーボードにエラーが発生しました。電源を入れなおし、システムを再起動してください。
Operating system not found	オペレーティングシステムが見つかりません。「BIOS Setupユーティリティ」を起動して「Boot」メニュー画面で起動ドライブを正しく設定してください。
System RAM Failed at offset	システムRAMのオフセットアドレスでエラーが発生しました。電源を入れなおし、システムを再起動してください。
Shadow RAM Failed at offset	シャドウRAMのオフセットアドレスでエラーが発生しました。電源を入れなおし、システムを再起動してください。
Extended RAM Failed at offset	拡張メモリに不具合があるか、正しく認識されていません。メモリを増設した場合は、メモリの仕様や取り付け状態を確認した後、BIOS Setupユーティリティを起動してメモリを再検出してください。
System battery is dead - Replace and run SETUP	本機内蔵のバックアップ電池の残量がなくなりました。ACアダプタやバッテリーを接続して、バックアップ電池を充電してください。  p.283 「バックアップ電池」

付録

お手入れ方法やHDD領域の作成方法、仕様などについて説明します。

「お手入れ」	268
「データのバックアップ」	269
「バックアップCDの作成」	270
「電子マニュアルのダウンロード」	272
「セキュリティチップ（TPM）によるデータの暗号化」	273
「HDD領域（ドライブ）の分割・変更・作成」	275
「バックアップ電池」	283
「ATコマンドの使用」	284
「コンピュータを廃棄するときは」	285
「機能仕様一覧」	287

お手入れ

本機は精密な機械です。取り扱いに注意して、定期的にお手入れを行ってください。



お手入れは、本機の電源を切った状態で行ってください。

▶本機のお手入れ

本機のお手入れ方法について説明します。

外装

コンピュータ本体の外装の汚れは、柔らかい布に中性洗剤を適度に染み込ませて、軽く拭き取ってください。



- 本機をたいたり、硬いものでこすったりしないでください。変形やキズ、破損の原因となります。
- ベンジン、シンナーなどの溶剤を使わないでください。変色や変形の可能性があります

LCD画面

LCD画面は乾いた布やティッシュペーパーなどで拭いてください。水や洗剤などは使わないでください。

データのバックアップ

Windowsを再インストールすると、Windowsがインストールされるドライブ（通常Cドライブ）に保存しているデータはすべて消去されます。Windowsを再インストールする前に、必要なデータのバックアップを取っておいてください。

▶バックアップ方法

自分で作成して保存したファイルやInternet Explorerの「お気に入り」など、HDD内のデータをバックアップする方法は、本機の「インフォメーションメニュー」にある「PCお役立ち情報」で詳しく紹介しています。

●「PCお役立ち情報」の見方

バックアップ方法は、次の場所から見るができます。

「インフォメーションメニュー」－「PCお役立ち情報」－「正しく、安全に使用しよう！」項目の「Windowsシステム」



<画面の内容は予告なく変更される場合があります>

バックアップCDの作成

<書き込み機能のある光ディスクドライブ搭載時>

HDDの消去禁止領域に収録されている本体ドライバやソフトウェアのインストール用データは、CDメディアにバックアップすることができます。

HDDが故障したり、誤って消去禁止領域を削除したりすると、インストール用データは消えてしまいます。万々に備え、インストール用データをCDメディアにバックアップしておくことをおすすめします。

▶バックアップCDの作成方法

バックアップCDの作成方法は次のとおりです。

- 1 デスクトップ上の「リカバリツール」アイコンをダブルクリックします。



- 2 「ユーザーアカウント制御」画面が表示されたら、[続行] をクリックします。
- 3 「リカバリツール」画面が表示されたら、[CD作成] をクリックします。
- 4 本体ドライバやソフトウェアの一覧の画面が表示されたら、一覧からCDにバックアップしたい項目を選択して [CD作成] をクリックします。
バックアップするデータが一時的にHDDにコピーされます。選択した項目によっては、手順5の画面が表示されるまでに数分かかります。

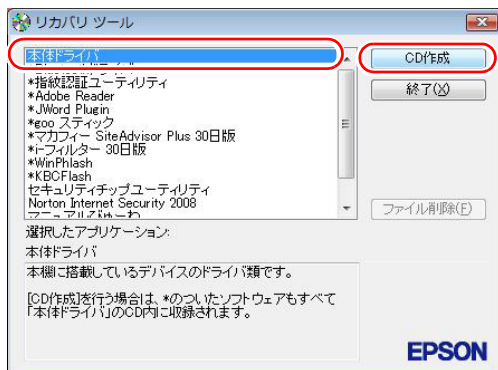

<イメージ>

項目名の前に「*」のついたソフトウェアは、すべて本体ドライバのCD内に収録されます。個々にCDを作成する必要はありません。それ以外の項目は、1項目につきCDメディアが1枚必要です。

- 5 画面が表示されたら、以降は画面の指示に従ってCDに書き込みを行ってください。

▶バックアップCDからインストールを行うには

作成したバックアップCDから本体ドライバやソフトウェアをインストールする方法は次のとおりです。

ここでは、本体ドライバのバックアップCDからインストールする手順を例に説明します。

- 1** 作成した本体ドライバのバックアップCDを光ディスクドライブにセットします。
- 2** 「自動再生」画面が表示されたら、「Install.exeの実行」をクリックします。
クリックする記載内容は、「Setup.exeの実行」など、作成したバックアップCDによって異なります。
「自動再生」画面が表示されない場合は、[スタート] - 「コンピュータ」 - 「EPSON_CD」をダブルクリックします。
- 3** 「ユーザーアカウント制御」画面が表示されたら、[許可]をクリックします。
ソフトウェアによっては、[続行]をクリックします。
- 4** 「ドライバ・ソフトウェアのインストール」画面が表示されたら、「インストール」をクリックします。
本体ドライバ以外のソフトウェアをインストールする場合は、ソフトウェア名をクリックします。

ここで表示される画面は、作成したバックアップCDによって異なります。
以降の手順は、 p.212 「ソフトウェアの再インストールを行う」にあるそれぞれの項目をご覧ください。

電子マニュアルのダウンロード

当社のユーザーサポートページからは、お使いのコンピュータや周辺機器の電子マニュアル（PDF・HTMLなど）をダウンロードすることができます。紙マニュアルをなくしてしまった場合や、「マニュアルびゅーわ」のデータを消してしまった場合などにご利用ください。

電子マニュアルのダウンロードは、次の場所から行います。

「インフォメーションメニュー」－「ユーザーサポート」－「ダウンロード」－「マニュアル」



製造番号を入力して検索

<画面の内容は予告なく変更される場合があります>



制限

ユーザーサポートページからダウンロードした電子マニュアルは、「マニュアルびゅーわ」で見ることができません。マニュアルごとにファイルを開いてご覧ください。

▶ダウンロードできるそのほかのデータ

「ユーザーサポート」－「ダウンロード」からは、次のデータもダウンロードすることができます。必要に応じてご利用ください。ダウンロードできるデータはお使いの機種により異なります。

- 最新のBIOS
- ドライバ
- ユーティリティ
- お問い合わせ情報
- 壁紙

セキュリティチップ(TPM)によるデータの暗号化

本機に搭載されているセキュリティチップ (TPM) を使用すると、本機に保存されているデータを高度に暗号化することができます。TPMのセキュリティ機能の使用方法は、『セキュリティ機能 (TPM) 設定ガイド』(別冊) をご覧ください。



制限

TPM のセキュリティ機能で設定したパスワードは絶対に忘れないでください。忘れた場合、それまでに暗号化したデータの復元ができなくなります。

使用上の注意

これは管理者向けの機能です。TPMのセキュリティ機能を使用する場合は、内容を十分に理解し、お客様の責任において暗号化を行ってください。

TPMのセキュリティ機能使用前の準備

TPMのセキュリティ機能を使用するには、BIOSの設定と「セキュリティチップユーティリティ」のインストールが必要です。

● BIOSの設定

セキュリティ機能を使用するには、BIOSの「Security」メニュー画面と「TPM State」メニュー画面で次のとおり設定を変更します。



p.192 「BIOS Setupユーティリティの操作」



p.203 「Securityメニュー画面」



p.205 「TPM Stateメニュー画面」

- 1** 「Security」メニュー画面－「TPM Support」を「Enabled」に設定します。「TPM State」メニュー画面が処理メニューに追加されます。
- 2** 「TPM State」メニュー画面－「TPM Function」を「Enabled」に設定します。
- 3** 「Exit」メニュー画面－「Exit Saving Changes」で設定を保存して終了します。

● セキュリティチップユーティリティのインストール

購入時、本機に「セキュリティチップユーティリティ」はインストールされていません。TPMのセキュリティ機能を使用するには、セキュリティチップユーティリティのインストールを行う必要があります。

インストール方法は、『セキュリティ機能 (TPM) 設定ガイド』をご覧ください。

指紋認証機能をインストールしている場合

指紋認証機能をインストールしている場合、セキュリティチップ (TPM) を使用してデータを暗号化することにより、指紋認証機能のセキュリティを強化することができます。

指紋認証ユーティリティの使い方の詳細はヘルプをご覧ください。

[スタート] – [すべてのプログラム] – [Protector Suite QL] – [ヘルプ]



参考

TPMの初期化

指紋認証ユーティリティをインストールした状態で、セキュリティチップユーティリティをインストールすると、TPMの初期化を促すメッセージが表示されます。その場合は、メッセージに従って初期化を行ってください。初期化を行うと、TPMと指紋認証機能との連携が可能になります。

HDD領域（ドライブ）の分割・変更・作成

HDD領域（ドライブ）を分割・変更して使用方法について説明します。

▶HDD領域を分割して使用する（概要）

HDD領域（ドライブ）の分割

HDD領域は、いくつか分割して、それぞれ別々のドライブとして使用することができます。

分割した1つ1つの領域を「HDD領域」または「パーティション」とも呼びます。また、Windowsで使えるHDD領域が、「ドライブ」になります。

<1台のHDDを分割する>

例：HDD領域（Cドライブ）を、2つのHDD領域（CドライブとDドライブ）に分割します。

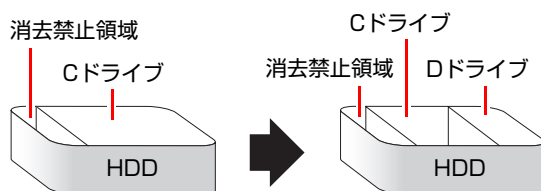

消去禁止領域

「消去禁止領域」には、本体ドライバやソフトウェアなどの再インストールのためのデータや、「Windows回復環境（Windows RE）」が設定されています。この領域を削除すると再インストールができなくなります。絶対に削除しないでください。

Windows REについての詳細は、次をご覧ください。

 p.263 「Windows回復環境（Windows RE）を使う」

HDD領域（ドライブ）のサイズの変更

すでに分割されているHDD領域のサイズ（容量）を変更することもできます。

<ドライブのサイズを変更する>

例：Cドライブのサイズを大きくします。

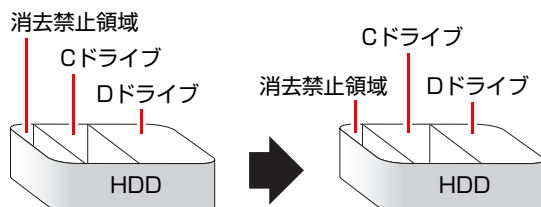

この場合は、CドライブとDドライブを削除して、分割しなおす必要があります。

▶Cドライブを分割・変更する

Cドライブ分割のメリットとデメリット

Cドライブを分割すると、次のようなメリット・デメリットがあります。
Cドライブを分割する場合は、これらをよく理解した上で行ってください。

●メリット

HDD領域を分割してデータの保存先を分けておくことで、リカバリ時に最小限の作業で元の環境に復帰することができます。

<HDD領域が1つの場合>

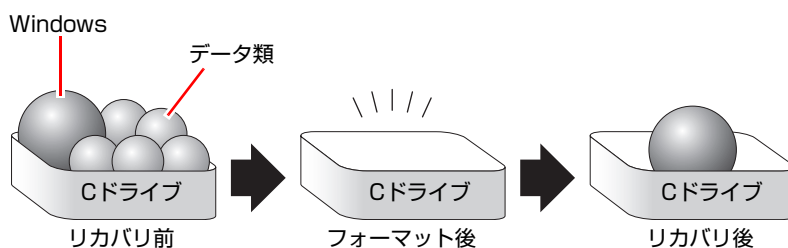

リカバリ（Windowsの再インストール）を行うと、Cドライブのデータはすべて消去されます。

<HDD領域を分割した場合>

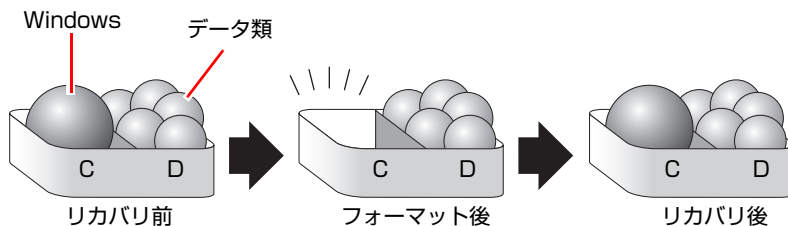

たとえば、WindowsやアプリケーションはCドライブに、作成したデータなどはDドライブに保存しておきます。

この状態でリカバリ（Windowsの再インストール）を行うと、消去されるのはCドライブのみとなるため、Dドライブのデータは、リカバリ後、すぐにそのまま使用することができます。



HDD 領域を分割した HDD のリカバリをする場合は、万々に備えて C ドライブ以外のドライブの重要なデータをバックアップしてください。

● デメリット

- Cドライブ（Windowsの入っているドライブ）の分割を行うには、リカバリ（Windowsの再インストール）が必要です。
- HDD 領域を変更すると、変更したドライブ内のデータはすべて消去されます。
- HDD 領域を分割して使用すると、それぞれ分けられた領域の最大容量までしか使用できないため、それぞれの領域により、容量が制限されます。

Cドライブの分割・変更の流れ

Cドライブの分割・変更は、リカバリ（Windowsの再インストール）中に行います。サイズ（容量）を変更するには、まず変更するドライブを削除してからサイズを指定して再作成します。

Cドライブ以外のドライブの変更方法は、 p.279 「Cドライブ以外のドライブを作成・変更する」をご覧ください。



ドライブを分割・変更すると、分割・変更したドライブ内のデータはすべて消去されます。必要に応じてバックアップを取っておいてください。

 p.269 「データのバックアップ」

Cドライブの分割・変更の流れは次のとおりです。

作業は  p.278 「Cドライブを分割・変更する」に従ってください。

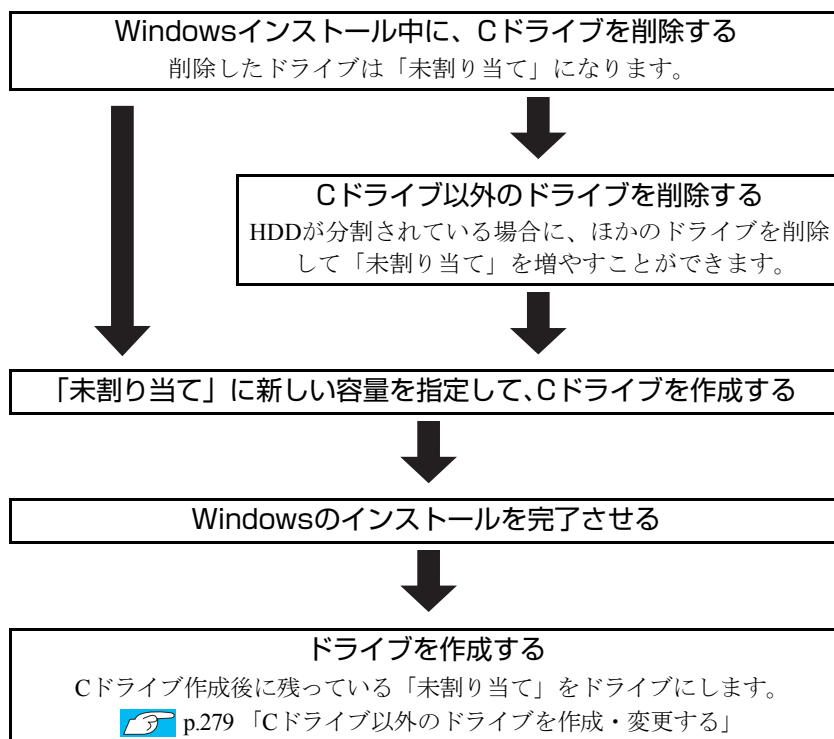

Cドライブを分割・変更する

Cドライブの分割・変更をする場合は、Windowsの再インストールが必要です。

 p.218 「Windows Vistaのインストール」の手順9を次の手順に読み替えて、Windowsのインストールを行ってください。

<p.218 「Windows Vistaのインストール」の手順9の読み替え>

1 「ドライブオプション（詳細）」をクリックします。

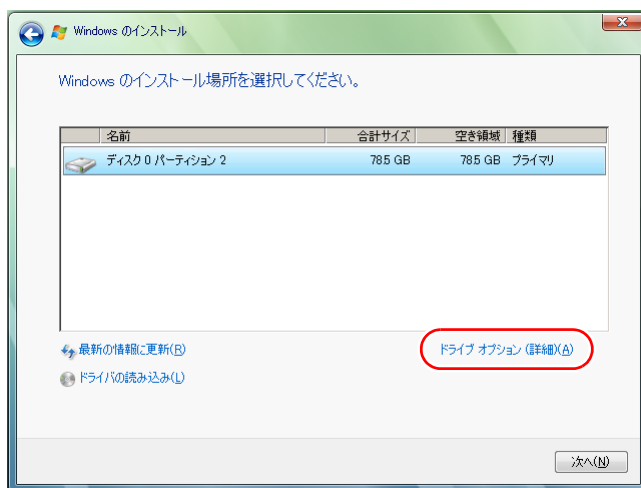

2 「ディスク0パーティション2」(Cドライブ) が選択された状態で「削除」をクリックします。

3 「このパーティションを削除すると…」と表示されたら、[OK] をクリックします。

削除したパーティション (Cドライブ) が「未割り当て領域」となります。

4 次のとおり作業を続けます。

<Cドライブを分割したい場合>

- (1) 「ディスク0未割り当て領域」を選択し、「新規」をクリックします。
手順5に進みます。

<Cドライブの容量を増やしたい場合>

すでにHDDが分割されている場合は、Cドライブ以外のドライブを削除して未割り当ての領域を増やします。ただし、削除したドライブのデータは消えてしまいます。

- (1) そのほかのパーティションもCドライブと同様に削除し、「ディスク0未割り当て領域」を増やします。
(2) 「ディスク0未割り当て領域」を選択し、「新規」をクリックします。
手順5に進みます。

- 5 Cドライブのサイズを決めます。サイズを入力し、「適用」をクリックします。
Cドライブのサイズは、40GB（40000MB）程度をおすすめします。
- 6 「ディスク0パーティション2」（Cドライブ）が選択された状態で、「次へ」をクリックします。
Windows Vistaのインストールが開始されます。システム構成にもよりますが、インストールは20分～40分かかります。
続いて  p.218 「Windows Vistaのインストール」手順10に進みます。
手順10の画面が表示されるまでキーボードやタッチパッドは操作しないでください。

▶Cドライブ以外のドライブを作成・変更する

ここでは、Cドライブ以外のドライブ（Dドライブなど）を作成・変更する方法について説明します。

次のような場合にご覧ください。

- Cドライブ以外のドライブのサイズを変更する場合。
- Windowsの再インストール中にCドライブを分割して作成された未割り当ての領域をドライブにして使用する場合。

Cドライブ（Windowsの入っているドライブ）の分割・変更を行う場合は、
 p.276 「Cドライブを分割・変更する」をご覧ください。

ドライブ作成・変更の流れ

ドライブの作成の流れは次のとおりです。
作業は  p.280 「HDD領域（パーティション）の作成手順」に従ってください。

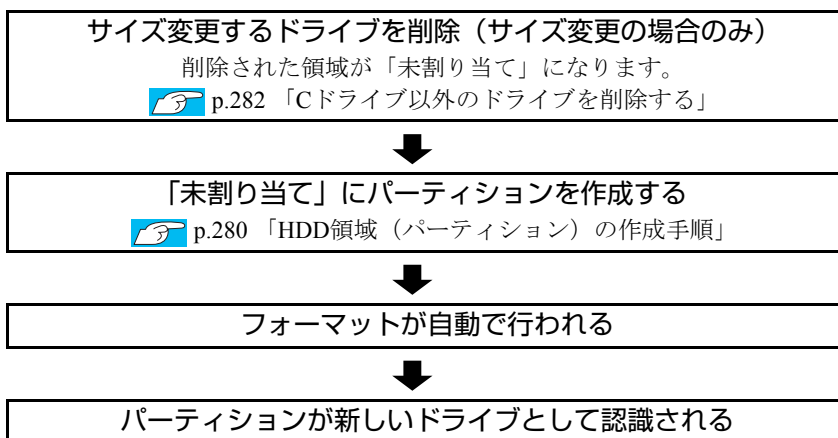

※ HDD 内の「未割り当て」にパーティションを作成すると、パーティションは、Windows上でドライブ（DやEなど）として利用できるようになります。

参考

パーティションとは

ドライブの作成・変更を行う画面（ディスクの管理）では、HDD領域のことを「パーティション」と言います。パーティションには、「プライマリパーティション」と「拡張パーティション」があります。

- 1つのHDDに作成できるパーティションは最大で4つです。消去禁止領域もパーティションの1つです。
- パーティションを作成すると、自動的に3つ目まではプライマリパーティションとなり、4つ目は拡張パーティションとなります。
- 拡張パーティションには、論理ドライブをいくつも作成できます。

<パーティションの組み合わせの例>

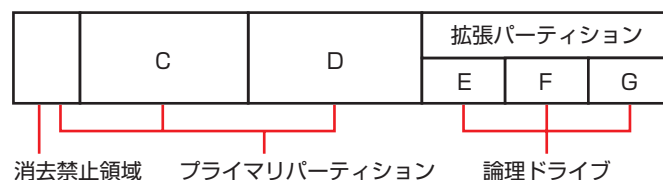

HDD領域（パーティション）の作成手順

HDD領域（パーティション）を作成する手順は、次のとおりです。

- 1 [スタート] - 「コントロールパネル」 - 「システムとメンテナンス」 - 「管理ツール」 - 「コンピュータの管理」をダブルクリックします。
- 2 「ユーザーアカウント制御」画面が表示されたら、[続行] をクリックします。

3 「コンピュータの管理」画面が表示されたら、画面左の「ディスクの管理」をクリックします。

HDD領域の状態が表示されます。

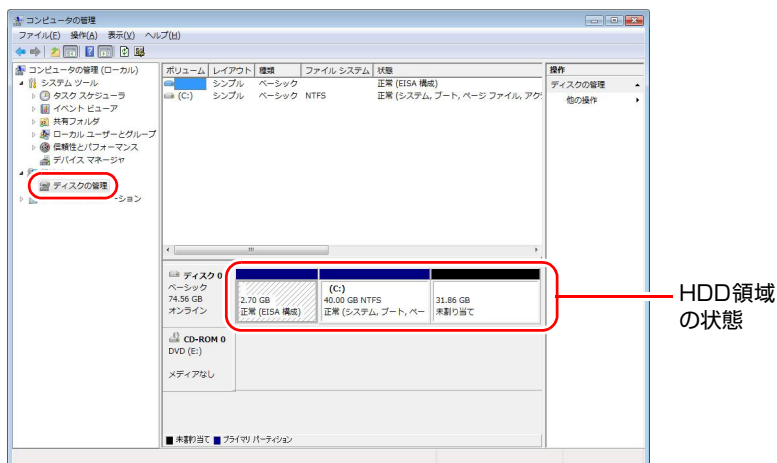

<イメージ>

4 パーティションを作成したい「未割り当て」の領域を右クリックして、表示されたメニューから「新しいシンプルボリューム」をクリックします。

5 「新しいシンプルボリュームウィザード」画面が表示されたら、[次へ] をクリックします。

6 「ボリュームサイズの指定」と表示されたら、サイズを指定して、[次へ] をクリックします。

7 「ドライブ文字またはパスの割り当て」と表示されたら、ドライブ文字を選択して [次へ] をクリックします。

8 「パーティションのフォーマット」と表示されたら、[次へ] をクリックします。

9 「新しいシンプルボリュームウィザードの完了」と表示されたら、[完了] をクリックします。

フォーマットが開始します。フォーマットが完了したら、HDD領域（パーティション）の作成は完了です。

▶Cドライブ以外のドライブを削除する

Cドライブ以外のドライブ（Dドライブなど）のサイズを変更するには、変更するドライブを削除してから、作成しなおします。

ドライブを削除すると、ドライブ内のすべてのデータは削除されます。ドライブ内の重要なデータは、CドライブやCD-Rメディアなどにあらかじめバックアップを行ってください。

ドライブを削除する手順は、次のとおりです。

- 1 [スタート] - 「コントロールパネル」 - 「システムとメンテナンス」 - 「管理ツール」 - 「コンピュータの管理」をダブルクリックします。
- 2 「ユーザーアカウント制御」画面が表示されたら、[続行] をクリックします。
- 3 「コンピュータの管理」画面が表示されたら、画面左の「ディスクの管理」をクリックします。

HDD領域の状態が表示されます。

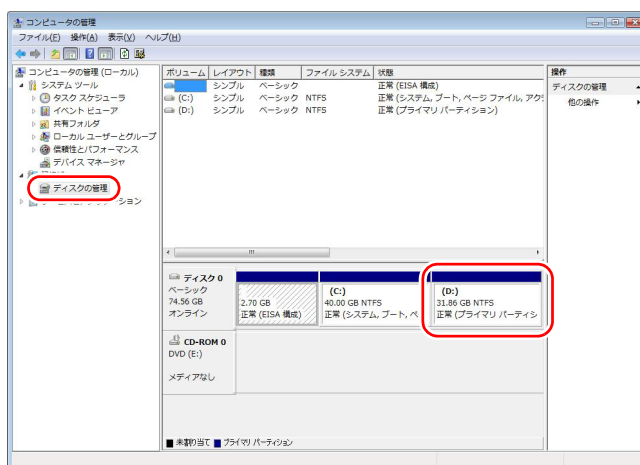

<イメージ>

- 4 削除したいドライブ（パーティション）の領域を右クリックして、表示されたメニューから「ボリュームの削除」をクリックします。
- 5 「・・・続行しますか？」と表示されたら [はい] をクリックします。

パーティションを削除すると、「未割り当て」になります。「未割り当て」をパーティションとして使用したい場合は、パーティションの作成を行います。

 p.280 「HDD領域（パーティション）の作成手順」

バックアップ電池

ここでは、バックアップ電池について説明します。

▶ BIOS設定情報の保持

BIOS Setupユーティリティで設定した情報は、本機内部のバックアップ電池によって保持されています。

コンピュータの使用状況によって異なりますが、ACアダプタおよびバッテリーからの電源供給が全くない場合、約6ヶ月で「BIOS Setup ユーティリティ」の設定情報が消え、日付や時間が異常になったりBIOSの設定値が変わってしまいます。



定期的にACアダプタやバッテリーを接続して、バックアップ電池を充電してください。

▶ BIOS設定内容が変わってしまった場合は

バックアップ電池への電源供給がなくなりBIOSの設定値が保持できなくなった場合、次の警告メッセージが表示されます。

System CMOS Checksum bad - default configuration used

このような場合は、次の対処を行ってください。

- 1 本機にACアダプタまたはバッテリーを接続して電源を供給します。**
バックアップ電池で設定内容が保持できる状態になるまでに、最低2～3時間かかります。バックアップ電池が満充電状態になるまでには、常時充電して約2週間かかります。
- 2 「BIOS Setup ユーティリティ」の「Exit」メニュー画面で「Load Setup Defaults」を実行します。**
 p.196 「Load Setup Defaults（初期値に戻す）」
- 3 「BIOS Setup ユーティリティ」の「Main」メニュー画面で日付と時刻の設定を行います。**
 p.200 「日付と時刻を設定する」

上記の手順を行っても問題が解決しない場合は、『サポート・サービスのご案内』（別冊）をご覧ください。カスタマーサービスセンターまでご連絡ください。

ATコマンドの使用

ATコマンドについて

コンピュータからFAXモデム機能に対してさまざまなコマンドを送り、モデムの動作を制御することができます。本機のモデムではモデム制御コマンドに「ATコマンド」を採用しています。

ATコマンドの使用

通信ソフトウェア（Internet ExplorerやWindowsメールなど）でモデムを動作させる場合は、通常コマンドを使用する必要はありません。しかし、「モデムのプロパティ」画面の「追加設定」にATコマンドを入力することで、不具合を解消したり、初期的な設定を行うことができます。

次のような現象の場合は、「追加設定」の欄にコマンドを入力してみてください。

「追加設定」の欄を表示させる方法は、次のとおりです。

- 1 「スタート」－「コントロールパネル」－「ハードウェアとサウンド」－「電話とモデムのオプション」－「モデム」タブ－「プロパティ」をクリックします。
- 2 「全般」タブの「設定の変更」をクリックします。
- 3 「ユーザーアカウント制御」画面が表示されたら、「続行」をクリックします。
- 4 「詳細設定タブ」をクリックすると、「追加設定」欄が表示されます。

現象	AT コマンド
ダイヤル音やネゴシエーション音を消したい。	「ATM0」
ダイヤル音やネゴシエーション音を小さくしたい。	「ATL0」
「トーンが検出できません」などのエラーメッセージが表示されインターネットに接続できない。	「ATX3」
モデムの設定を工場出荷時の状態にする。	「AT&F」
ダイヤル回線（パルスダイヤル）でダイヤルする。	「ATP」
プッシュ回線（トーンダイヤル）でダイヤルする。	「ATT」
「互換性のあるネットワークプロトコルを処理できない」などのエラーメッセージが表示されインターネットに接続できない。	「AT+MS=34」(V34) 「AT+MS=92」(V92) 使用したい通信方式に応じて設定。
接続が不安定（10回に3回しかつながらない途中で切断されてしまう）。	
パスワード認証のあと、「接続が確立できませんでした。」などのエラーメッセージが表示されインターネットに接続できない。	

複数のコマンドを入力したいときは2番目以降のコマンドのATは付けずに連続して入力します。例：ATM0X3（ATM0+ATX3）

コンピュータを廃棄するときは

本機を廃棄するときは『サポート・サービスのご案内』（別冊）の「コンピュータの廃棄・譲渡について」をご覧ください。

▶HDDのデータを消去する

本機を廃棄する前にHDDのデータを消去してください。

リカバリツールCDに収録されている「システム診断ツール」では、HDD内のデータをすべて消去することができます。











消去を開始すると、HDDのデータは元には戻りません。必要に応じてデータをバックアップしてください。





データ消去の結果について、当社および開発元の Ultra-X 社は責任を負いません。HDD のデータ消去・廃棄は、お客様の責任において行ってください。

データの消去

HDD内のデータを消去する手順は、次のとおりです。

- 1** 本機の電源を入れ、リカバリツールCDを光ディスクドライブにセットします。
「自動再生」画面が表示された場合は、 をクリックして画面を閉じてください。
- 2** [スタート] - [▶] - [再起動] をクリックして、本機を再起動します。
Windowsが起動できないときは、 +  +  を押して、コンピュータを再起動します。
- 3** 黒い画面の中央に「EPSON」と表示され、消えた後、「Kernel Loading・・・ Press any key to run PC TEST.」と表示されたら、どれかキーを押します。
システム診断ツールが起動し、自動的に診断が開始します。
- 4**  +  を押して診断を中止した後、どれかキーを押します。
- 5** 選択項目画面が表示されたら、 で「HD Erase」を選択して  を押します。
- 6** 選択項目画面が表示されたら、 で「Full Erase」を選択して  を押します。

- 7** 選択項目画面が表示されたら、「No Verify」を選択して  を押します。
「!!WARNING!!」画面が表示されます。
消去を中止する場合は、 を押すと、「システム診断ツール」画面に戻ります。
- 8** キーボードで「Yes」と入力します。
消去が始まります。
消去が始まると、途中で止めることはできません。
消去には、しばらく時間がかかります。かかる時間はHDDの容量によって異なります（40GBのHDDの場合で約30分）。
- 9** 「Erase of HDO :Passed Press any key to continue.」と表示されたら、リカバリツールCDを光ディスクドライブから取り出して、コンピュータの電源を切ります。
これでデータの消去は完了です。

機能仕様一覧

CPU		インテル Core 2 Duo プロセッサ、またはインテル Celeron M プロセッサ（購入時の選択による）
BIOS		Phoenix BIOS
チップセット		インテル945GMS Express Chipset+ICH7-M
セキュリティチップ		対応規格：TPM 1.2 コントローラ：Infineon SLB9635 TT1.2
メモリ	メインメモリ	PC2-4200 SODIMM（DDR-2 533 SDRAM）を使用して最大2GBまでサポート
	ビデオメモリ	メインメモリ512MB搭載時：メインメモリより最大64MBを使用 メインメモリ1GB搭載時：メインメモリより最大250MBを使用 メインメモリ1.5GB以上搭載時：メインメモリより最大256MBを使用
ビデオコントローラ		945GMS Express Chipset Intergrated
画面表示	液晶タイプ	12.1型XGA カラー液晶 1024×768ピクセル True Color（32ビット）*1
	外部ディスプレイ接続	1920×1200ピクセル、True Color（32ビット）
サウンドコントローラ		ハイディフィニションオーディオ対応 Realtek製 ALC260
キーボード		日本語対応85キー（Windowsキー付き）
ポインティングデバイス		タッチパッド
記憶装置	HDD	1台内蔵（2.5型シリアルATA HDD）
	光ディスクドライブ	購入時の仕様により異なります。
インタフェース	USB	3（USB2.0対応）
	IEEE1394	1（4ピン）
	LAN	1（RJ-45 100Base-TX/10Base-T自動認識）
	FAXモデム	1（RJ-11 V.92対応）*2
	サウンド	モノラルスピーカ、マイク入力コネクタ×1、ヘッドフォン出力コネクタ×1、モノラルマイク内蔵
	ディスプレイ（VGA）	1（アナログRGB ミニD-SUB 15ピン）
PCカードスロット		1 TypeII PC Card Standard準拠（CardBus 対応）
メモリスロット		1 メモリースティック（Pro対応）、マルチメディアカード、SDメモリーカード（SDHC対応）
カレンダー時計		内蔵（内蔵電池によりバックアップ）
電源	ACアダプタ（ADP-50HH）	入力：AC100V～240V±10%*3、1.5A（50/60Hz）/出力：19V、2.64A、50W 質量：292g（含電源コード）
	軽量バッテリー（BT2201-B/BT2201-W）	容量：5200mAh Li-ion 7.4V 駆動時間*4：約4.7時間（Core 2 Duo搭載時）/約4.8時間（Celeron M搭載時）
	標準バッテリー（BT2301-B/BT2301-W）	容量：7800mAh Li-ion 7.4V 駆動時間*4：約7.1時間（Core 2 Duo搭載時）/約6.8時間（Celeron M搭載時）
	長時間バッテリー（BT2501-B）	容量：13000mAh Li-ion 7.4V 駆動時間*4：約13.1時間（Core 2 Duo搭載時）/約11.3時間（Celeron M搭載時）
温湿度条件		温度：10～35℃ 湿度：20～80%（ただし、結露しないこと）
本体外形寸法（突起部除く）		軽量バッテリー装着時：281（幅）×237（奥行）×32～35（高さ）mm 標準バッテリー装着時：281（幅）×256（奥行）×32～35（高さ）mm 長時間バッテリー装着時：281（幅）×275（奥行）×32～35（高さ）mm
本体質量*5		軽量バッテリー装着時：約1.2kg / 標準バッテリー装着時：約1.4kg / 長時間バッテリー装着時：約1.6kg
消費電力		61W（最大）/1.5W（スリープ状態）/1.4W（電源オフ時）

*1 グラフィックアクセラレータのディザリング機能により実現しています。

*2 認証番号ラベルはコンピュータの底面に貼付されています。

*3 標準添付されている電源コードはAC100V用（日本仕様）です。本製品は国内専用ですので、海外でお使いの場合は保証対象外となります。

*4 JEITAの測定方法Ver. 1.0に基づいています。システム構成や使用環境により異なります。

*5 システム構成により異なります。

Bluetooth*¹ (オプション)

準拠規格	Bluetooth標準規格 Ver2.0+EDR
通信距離 (規格値)	10m* ²
転送速度 (規格値)	3Mbps

*¹ 本製品には、電波法の規定により、工事設計認証を取得した無線設備を内蔵しています。

認証製品名：GUBTCR42M

認証番号：201 NY06215145

*² 実際の通信距離は、電波環境、障害物、設置環境などの周囲条件や、アプリケーション、Windowsなどの使用条件によって短くなります。推奨される通信距離は3m以内です。

無線LAN*¹ (オプション)

準拠規格	IEEE802.11a：ARIB STD-T71 (小電力データ通信システム規格) (J52, W52, W53) 5GHz 無線LAN標準プロトコル IEEE802.11b/g：ARIB STD-T66 (小電力データ通信システム規格) 2.4GHz 無線LAN標準プロトコル
データ転送速度 (規格値)* ²	802.11a/g：54Mbps 802.11b：11Mbps
伝送方式	OFDM方式 (IEEE802.11a/g) DS-SS方式 (IEEE802.11b)
伝送距離 (理論値)	11Mbps：40m (IEEE802.11b) 54Mbps：25m (IEEE802.11g) /12m (IEEE802.11a) 屋内におけるアクセスポイントとの通信時* ³
セキュリティ	128/64bit WEP、WPA、WPA2対応
認証	802.1x* ⁴
使用無線 チャンネル	IEEE802.11a：34/38/42/46 (J52)、36/40/44/48ch (W52)、52/56/60/64ch (W53) IEEE802.11b：1~13ch IEEE802.11g：1~13ch

*¹ 本製品には、電波法の規定により、工事設計認証を取得した無線設備を内蔵しています。

認証製品名：WM3945ABG

認証番号：003NY05120 0209、003WY05061 0210

*² 無線LAN規格の理論上の最大値であり、実際のデータ転送速度を示すものではありません。

*³ 実際の通信距離は、電波環境、障害物、設置環境などの周囲条件や、アプリケーション、Windowsなどの使用条件によって短くなります。

*⁴ 当社では、Windows Server 2003とのIEEE802.1x Radius Server (EAP-TLS対応認証サーバ) + WPA (TKIP)の組み合わせによる認証において動作を確認しています。すべての環境下での動作を保証するものではありません。

索引

A

ACアダプタ	
接続する	39
使う	62
ACアダプタコネクタ	33
Adobe Reader.....	28
インストール.....	223
セットアップ.....	223
AES.....	147
ATコマンド.....	284

B

BIOS	189
BIOS Setupユーティリティ	191
起動.....	191
設定項目	201
パスワードの設定.....	197
BitLocker	85
Bluetooth機能.....	104
ON/OFF方法.....	108
Bluetoothドライバ.....	28
インストール.....	227
Bluetoothユーティリティ	104

C

Caps Lockランプ	31
CDメディア	
読み込み・再生.....	91
COAラベル	25
CPU.....	287
Cドライブ	
分割・変更する.....	276
Cドライブ以外のドライブ	
削除する	282
作成・変更する.....	279

D

DVD VIDEO再生ソフト.....	91
DVDメディア	
読み込み・再生.....	91

E

Exit Discarding Changes.....	195
Exit Saving Changes	195

F

FAXモデム	166
不具合.....	257
FAXモデムドライバ.....	27
Fnキー	81

G

gooスティック	29, 157
インストール.....	228

H

HDD Password (HDDパスワード)	197
HDDのデータ消去	285
HDD領域	
分割・変更・作成	275
HDD (ハードディスクドライブ)	83
暗号化.....	85
データの消去	285
不具合.....	247

I

IEEE1394コネクタ	32, 178, 188
Internet Explorer	155
追加機能.....	157
i-フィルター 30日版.....	28, 163
インストール.....	224
管理パスワード.....	164, 225

- セットアップ 225
- J**
- Java2 Runtime Environment 28
- JWord 157
- JWord Plugin 29
- インストール 228
- L**
- LANケーブル 135, 145
- LANコネクタ 33, 188
- 接続 38
- LCD画面 30
- お手入れ 268
- LCD表示 118
- LCDユニット 30, 113
- 不具合 253
- LCDラッチ 30
- M**
- MACアドレスフィルタリング 150
- MS-IME 79
- N**
- Nero 8 Essentials 28
- インストール 226
- 使い方 93
- Norton Internet Security 90日版 28
- インストール 224
- NumLockランプ 31
- P**
- PBX 167
- PCお役立ち情報 49, 51
- PCカード 96
- イジェクトボタン 32
- スロット 32, 188
- S**
- SODIMM(メモリ) 183
- SSID 147
- SSID非通知 151
- Supervisor Password(管理者パスワード) 197
- T**
- TKIP 147
- TPM(セキュリティチップ) 273
- 不具合 244
- U**
- USBコネクタ 32, 33, 94, 188
- USBマウス 77
- User Password(ユーザーパスワード) 197
- V**
- VGAコネクタ 32, 188
- W**
- Wakeup On LAN 136
- Webフィルタリング 163
- Webフィルタリングソフトウェア 163
- インストール 224
- WEP 147
- Windows Media Player 125
- Windows Update 158
- Windows Vista 27
- インストール 216
- セットアップ 44
- ヘルプ 49
- Windows VistaリカバリDVD 27, 212
- Windows回復環境(Windows RE) 263
- Windows指紋ログオン 132

- WinDVD 28, 91
 インストール 226
 WPA 147
- あ**
- アイコン 20
 アクセスランプ 31, 33
 アップグレードサービス 182
 アップデート
 Windows 158
 アプリケーションソフトの不具合 254
 アルファベットの入力 80
 暗号化 147
- い**
- イジェクトホール 33
 イジェクトボタン 33
 インスタントキードライバ 27
 インストール
 Adobe Reader 223
 Bluetooth ドライバ 227
 i-フィルター 30日版 224
 JWord Plugin 228
 Nero 8 Essentials 226
 Webフィルタリングソフトウェア 224
 WinDVD 226
 各種ドライバ 231
 指紋認証ユーティリティ 230
 セキュリティソフトウェア 224
 セキュリティチップユーティリティ 231, 273
 本体ドライバ 221
 マカフィー SiteAdvisor Plus 30日版 229
 マニュアルびゅーわ 225
 リカバリツール 221
 インストール時の不具合 257
- インターネットエクスプローラ (Internet Explorer) ... 155
 インフォメーションメニュー 28, 50
- う**
- ウイルス 159
- え**
- 液晶ディスプレイ 113
- お**
- お手入れ 268
 お問い合わせ情報シール 25
 オペレーティングシステム (OS) 19
 音量の調節 123
- か**
- 解像度の変更 115
 書き込み
 光ディスクメディア 92
 各種ドライバ
 インストール 231
 拡張デスクトップ表示 118
 拡張パーティション 280
 カスタマイズ 22
 カテゴリの表示 53
 かな入力 79
 画面表示 113
 管理者パスワード 197
 管理者 (Administrator) 214
 管理パスワード
 i-フィルター 30日版 164, 225
- き**
- キーボード 30, 78
 不具合 251

記憶装置		
不具合.....	247	
起動時の不具合.....	236	
機能キー.....	78	
機能仕様一覧.....	287	
強制終了.....	60	
強制的に電源を切る.....	60	
強制取り出し		
光ディスクメディア.....	89	
記録メディア.....	9	
く		
クラシック表示.....	53	
クリック.....	75	
クリックボタン.....	30	
クローン表示.....	118	
け		
警告メッセージ.....	266	
軽量バッテリー.....	62	
検索		
JWord.....	157	
こ		
コピーコントロールCD.....	86	
コントロールセンター.....	127	
コントロールパネルの表示.....	53	
コンピュータウイルス.....	155	
コンピュータの廃棄.....	285	
コンピュータ本体の不具合.....	236, 242	
コンピュータ名.....	44	
コンピュータを購入時の状態にする.....	217	
さ		
再インストール.....	209	
再起動.....	59	
再生		
音声.....	125	
サウンド機能.....	123	
サウンドドライバ.....	27	
サウンドユーティリティ.....	125	
サポート情報検索.....	51	
し		
システム診断ツール.....	29, 260	
HDDのデータ消去.....	285	
システム診断を実行する.....	260	
データの消去.....	285	
システムの拡張.....	181	
システムの復元.....	261	
自動更新.....	158	
指紋センサー.....	128	
指紋認証機能.....	127	
指紋認証ドライバ.....	27	
指紋認証ユーティリティ.....	28, 127	
インストール.....	230	
終了方法.....	56	
通常.....	57	
電源を切る(シャットダウン).....	58	
仕様.....	287	
消去禁止領域.....	27, 28, 29, 275	
省電力機能		
不具合.....	242	
情報バー.....	157	
使用・保管時の注意.....	8	
初期設定ツール.....	46	
す		
数値キー.....	78	
数値の入力.....	80	
スクロール.....	75	
スタートボタン.....	20	

スタートメニュー	20
スピードステップ	178
スリープ状態	174

せ

制御キー	78
セーフモード	116, 261
セキュリティ機能	273
セキュリティソフトウェア	
インストール	224
セキュリティチップ	
不具合	244
セキュリティチップユーティリティ	28
インストール	231, 273
設定	217
セキュリティチップ (TPM)	273
セキュリティロックスロット	33, 179
セットアップ	
Adobe Reader	223
iフィルター 30日版	225
Windows	41, 44
セットアップ完了後の作業	48

そ

外付けディスプレイ	117
キーボードで画面表示を切り替える ..	119
接続	117
表示の終了	117
ユーティリティで画面表示を切り替える ..	119
外付けディスプレイ表示	118
ソフトウェア	
不具合	254

た

ダイヤルアップ接続	168
タスクバー	20

タッチパッド	74
不具合	252
タッチパッドドライバ	27
タッチパッドボタン	31, 76
タブ	20
ダブルクリック	75

ち

チップセットドライバ	27
長時間バッテリー	62
直接入力モード	79

つ

通知領域	20
通風孔	32, 34

て

ディスクの管理	231
ディスプレイ (LCD)	113
不具合	253
データの暗号化	273
データのバックアップを取る	217
デスクトップ画面	20
電源管理ツール	28
電源スイッチ	31
電源の入れ方	41
電源プラン	172
電源ランプ	31
電源を切る	58
添付されているソフトウェア	27
電話回線に接続する	38

と

ドライブ名	214
ドラッグアンドドロップ	75
とらぶる解決ナビ	51

- 「取り外し」アイコン 95
- な**
- 内蔵スピーカ 34, 123
不具合 254
- 内蔵マイク 30, 124
- に**
- 日本語入力システム 79
- 日本語入力モード 79
- 入力装置
不具合 251
- ね**
- ネットワーク切替えツール 27
- ネットワークドライバ 27
- ネットワークプロファイル 149
- ネットワーク(有線LAN) 135
接続する 38
- は**
- パーティション 280
- ハードディスクドライブ(HDD) 83
不具合 247
領域の分割・変更・作成 84, 275
- 廃棄(コンピュータ) 285
- パスワード 197
- パスワードの設定 198
- パスワードバンク 132
- バックアップ 217, 269
- バックアップCD
インストール 271
作成 270
- バッテリー
リフレッシュ 69, 70
- バッテリー充電ランプ 31
- バッテリー低下 67
設定 68
通知 67
- バッテリーパック 34
交換 70
使う 62
取り付ける 36
不具合 243
- ハングアップ 60
- ひ**
- 光ディスクドライブ 33, 86
不具合 248
- 光ディスクメディア
書き込み 92
- ビデオドライバ 27
- ビデオプロジェクタ 117
- 表示色の変更 115
- 表示装置
不具合 253
- 標準バッテリー 62
- ふ**
- ファイル削除
リカバリツール 223
- フォルダメニューの表示 54
- 不具合
メモリ 246
- 復元ポイントを手動で作成する 262
- プライマリパーティション 280
- ブロードバンドモデム 145
- へ**
- ヘッドフォン出力コネクタ 33, 124, 188

ほ

ホームテレホン回線	167
ボタン	20
本体ドライバ	
インストール	221

ま

マイクなどの接続	124
マイク入力コネクタ	33, 124, 188
マウスの接続	77
マカフィー Site Advisor	28
インストール	229
マニュアルびゅーわ	28, 51
インストール	225

む

無線LAN	140
ON/OFF方法	144
接続の方法	145
無線LAN/Bluetooth状態ランプ	31
無線LANアクセスポイント	145
無線LAN機能	
不具合	243
無線LAN状態ランプ	144
無線LANスイッチ	31

め

メディアの強制取り出し	89
メモリ	
不具合	246
メモリカード	100
不具合	251
メモリカードスロット	32, 188
メモリカードドライバ	27

メモリ (SODIMM)	183
--------------------	-----

も

文字キー	78
文字を入力するには	79
モデム	166
不具合	257
モデムコネクタ	33, 188

ゆ

ユーザーアカウント	54
ユーザーアカウント制御画面	55
ユーザーサポート	51
ユーザー登録	229
ユーザーパスワード	197

ら

ライセンス認証	45
ライティングソフト	92

り

リカバリ	210
リカバリツール	27, 212
インストール	221
バックアップCDの作成	270
ファイル削除	223
リカバリツールCD	27
リモートブート	137
領域の作成	231

ろ

ローマ字入力	79
論理ドライバ	280

Memo

Memo

使用限定について

本製品は、OA機器として使用されることを目的に開発・製造されたものです。

本製品を航空機・列車・船舶・自動車などの運行に直接かかわる装置・防災防犯装置・各種安全装置など機能・精度などにおいて高い信頼性・安全性が必要とされる用途に使用される場合は、これらのシステム全体の信頼性および安全性維持のためにフェールセーフ設計や冗長設計の措置を講じるなど、システム全体の安全設計にご配慮頂いた上で本製品をご使用ください。

本製品は、航空宇宙機器、幹線通信機器、原子力制御機器、生命維持に関わる医療機器、24時間稼動システムなどの極めて高い信頼性・安全性が必要とされる用途への使用を意図しておりませんので、これらの用途にはご使用にならないでください。

本製品を日本国外へ持ち出す場合のご注意

本製品は日本国内でご使用いただくことを前提に製造・販売しております。したがって、本製品の修理・保守サービスおよび不具合などの対応は、日本国外ではお受けできませんのでご了承ください。また、日本国外ではその国の法律または規制により、本製品を使用できないこともあります。このような国では、本製品を運用した結果罰せられることがあります。当社といたしましては一切責任を負いかねますのでご了承ください。

電波障害について

この装置は、情報処理装置等電波障害自主規制協議会（VCCI）の基準に基づくクラスB情報技術装置です。この装置は、家庭環境で使用することを目的としていますが、この装置がラジオやテレビジョン受信機に近接して使用されると、受信障害を引き起こすことがあります。取扱説明書に従って正しい取り扱いをしてください。

瞬時電圧低下について

本製品は、落雷等による電源の瞬時電圧低下に対し不都合を生じることがあります。

電源の瞬時電圧低下対策としては、交流無停電電源装置等を使用されることをおすすめします。（社団法人 電子情報技術産業協会のパーソナルコンピュータの瞬時電圧低下対策規格に基づく表示）

有寿命部品について

当社のコンピュータには、有寿命部品（液晶ディスプレイ、ハードディスク、冷却用ファンなど）が含まれています。

有寿命部品の交換時期の目安は、使用頻度や条件により異なりますが、本製品を通常使用した場合、1日約8時間、1ヶ月で25日間のご使用で約5年です。上記目安はあくまで目安であって、故障しないことや無料修理をお約束するものではありません。なお、長時間連続使用など、ご使用状態によっては早期に、あるいは製品の保証期間内であっても、部品交換（有料）が必要となります。

※LCDユニットを最大輝度で常時使用した場合の寿命は、10000時間です。

JIS C 61000-3-2適合品

本装置は、高調波電流規格JIS C 61000-3-2に適合しております。

パソコン回収について



当社では、不要となったパソコンの回収・再資源化を行っています。
PCリサイクルマーク付きの当社製パソコンおよびディスプレイは、ご家庭から廃棄する場合、無償で回収・再資源化いたします。
パソコン回収の詳細は下記ホームページをご覧ください。
<http://shop.epson.jp/pcrecycle/>

Macrovision著作権保護技術について

本製品が採用しているMacrovision著作権保護技術は、米国特許 (Nos. 5,315,448 and 6,836,549) および知的財産権により保護されています。Macrovision Corporationの許可なしに、この技術を使用することはできません。リバースエンジニアリングや分解は禁止されています。

* Macrovision著作権保護技術とは、DVDなどの映像コピー防止に関する技術です。

著作権保護法について

あなたがビデオなどで録画・録音したものは、個人として楽しむなどのほかは、著作権法上、権利者に無断で使用することはできません。

テレビ・ラジオ・インターネット放送や市販のCD・DVD・ビデオなどで取得できる映像や音声は、著作物として著作権法により保護されています。個人で楽しむ場合に限り、これらに含まれる映像や音声を録画または録音することができますが、他人の著作物を収録した複製物を譲渡したり、他人の著作物をインターネットのホームページなどに掲載 (改編して掲載する場合も含む) するなど、私的範囲を超えて配布・配信する場合は、事前に著作権者 (放送事業者や実演家などの隣接権者を含む) の許諾を得る必要があります。著作権者に無断でこれらの行為を行うと著作権法に違反します。

また、実演や興行、展示物などのうちには、個人として楽しむなどの目的であっても、撮影を制限している場合がありますのでご注意ください。

ご注意

1. 本書の内容の一部、または全部を無断で転載することは固くお断りいたします。
2. 本書の内容および製品の仕様について、将来予告なしに変更することがあります。
3. 本書の内容は万全を期して作成いたしました。万一誤り・お気付きの点がございましたら、ご連絡くださいますようお願いいたします。
4. 運用した結果の影響につきましては、3項にかかわらず責任を負いかねますのでご了承ください。

商標について

- Microsoft、Windows、Windows Vista、Windows Media、ActiveX、BitLocker、Internet Explorer は米国 Microsoft Corporation の米国およびその他の国における商標または登録商標です。
- Intel、インテル、Intel ロゴ、Intel Core、Core Inside、Celeron、Intel SpeedStep は、アメリカ合衆国およびその他の国における Intel Corporation の商標です。
- McAfeeおよびマカフィーは、米国法人McAfee, Inc.またはその関連会社の米国またはその他の国における登録商標です。
- Symantec、Symantec ロゴ、Norton Internet Security、LiveUpdateはSymantec Corporationの登録商標です。
- Adobe、Adobe ロゴ、ReaderはAdobe Systems Incorporated (アドビシステムズ社) の米国ならびに他の国における商標または登録商標です。
- Memory Stick、マジックゲート、Memory Stickのロゴは、ソニー株式会社の商標です。
- Multi Media CardTMは、ドイツInfineon Technologies AG社の商標です。
- SDロゴは商標です。
- Bluetooth[®]はBluetooth SIG, Inc. の商標です。

そのほかの社名、製品名は一般にそれぞれの会社の商標または登録商標です。



shop.epson.jp